

การวิเคราะห์และออกแบบกระบวนการเงินกู้ยืมเพื่อการศึกษาโดยใช้หลักการ
บีพีเอ็ม

ANALYSIS AND DESIGN OF THE STUDENT LOND FUND
PROCESS USING BUSINESS PROCESS MANAGEMENT

แพรวพรรณรินทร์ ด้วงเจริญ

PRAEWPANNARIN DUANGCHAROEN

สารนิพนธ์นี้เป็นส่วนหนึ่งของการศึกษาตามหลักสูตร
วิทยาศาสตรมหาบัณฑิต สาขาวิชาเทคโนโลยีสารสนเทศ

คณะเทคโนโลยีสารสนเทศ

มหาวิทยาลัยศรีปทุม

พ.ศ.2561

ลิขสิทธิ์ของมหาวิทยาลัยศรีปทุม

การวิเคราะห์และออกแบบกระบวนการเงินกู้ยืมเพื่อการศึกษา โดยใช้หลักการ

บีพีเอ็ม

แพรวพรรณรัตน์ ด้วงเจริญ

สารนิพนธ์นี้เป็นส่วนหนึ่งของการศึกษาตามหลักสูตร
วิทยาศาสตรมหาบัณฑิต สาขาวิชาเทคโนโลยีสารสนเทศ

คณะเทคโนโลยีสารสนเทศ

มหาวิทยาลัยศรีปทุม

พ.ศ.2561

ลิขสิทธิ์ของมหาวิทยาลัยศรีปทุม

**ANALYSIS AND DESIGN OF THE STUDENT LOND FUND
PROCESS USING BUSINESS PROCESS MANAGEMENT**

PRAEWPANNARIN DUANGCHAROEN

**A THEMATIC SUBMITTED IN PARTIAL FULFILLMENT OF THE
REQUIREMENTS FOR THE DEGREE OF
MASTER OF SCIENCE IN INFORMATION TECHNOLOGY
SCHOOL OF INFORMATION TECHNOLOGY
SRIPATUM UNIVERSITY**

2018

COPYRIGHT OF SRIPATUM UNIVERSITY

หัวข้อสารนิพนธ์	การวิเคราะห์และออกแบบกระบวนการเงินกู้ยืมเพื่อการศึกษา โดยใช้หลักการ บีพีเอ็ม
คำสำคัญ	การจัดการกระบวนการทางธุรกิจ, กองทุนกู้ยืมเพื่อการศึกษา กยศ.
นักศึกษา	แพรวพรรณรินทร์ ด้วงเจริญ
อาจารย์ที่ปรึกษา	ผศ.ดร.ปราณี มณีรัตน์
หลักสูตร	วิทยาศาสตร์มหาบัณฑิต สาขาวิชาเทคโนโลยีสารสนเทศ
คณะ	เทคโนโลยีสารสนเทศ มหาวิทยาลัยศรีปทุม
พ.ศ.	2561

บทคัดย่อ

ปัจจุบันในสถาบันศึกษามีผู้กู้ยืมเงินกองทุนกู้ยืมเพื่อการศึกษา (กยศ.) จำนวนมากขึ้น มีการจัดเก็บข้อมูลนักเรียนนักศึกษา ในรูปแบบเอกสาร ในแต่ละปีการศึกษาก็จะมีผู้กู้รายใหม่เพิ่มขึ้น อีกทั้งยังมีผู้กู้รายเก่าที่ยังต้องทำสัญญาต่อในปีการศึกษาใหม่ ซึ่งจะเห็นได้ว่า รูปแบบเอกสารจะมีเพิ่มขึ้นในทุกปีการศึกษา ทำให้ยุ่งยากในการค้นหาและจัดการเอกสาร งานวิจัยนี้มีวัตถุประสงค์ วิเคราะห์และออกแบบระบบกองทุนกู้ยืมเพื่อการศึกษา โดยใช้หลักการจัดการกระบวนการธุรกิจ (Business Process Management (BPM)) งานวิจัยนี้ใช้ซอฟต์แวร์ Bizagi ในการออกแบบแบบจำลอง และแผนภาพ BPMN โดยแสดงแต่ละขั้นตอนการทำงานของกระบวนการเงินกู้ยืม แบบระบบการจัดเก็บเอกสารเพื่อประโยชน์สำหรับผู้ใช้งานและผู้บริหารในการนำกระบวนการที่ออกแบบใหม่ ของระบบกองทุนกู้ยืมเพื่อการศึกษาไปใช้อย่างมีประสิทธิภาพ การทำงานกองทุนเงิน กู้ยืมเพื่อการศึกษา จากการทดสอบและ ใช้งานจริงพบว่า ระบบงานที่ได้ออกแบบขึ้นมานั้นได้ช่วยในการจัดเก็บเอกสารข้อมูลของนักศึกษาเป็นระบบ ลดความซ้ำซ้อนในการปฏิบัติงาน

THEMATIC TITLE	ANALYSIS AND DESIGN OF THE STUDENT LOAN FUND PROCESS USING BUSINESS PROCESS MANAGEMENT
KEYWORDS	BUSINESS PROCESS MANAGEMENT, EDUCATIONLOAN
STUDENT	PRAEWANNARIN DUANGCHAROEN
ADVISOR	ASSISTANT PROFESSOR DR. PARALEE MANEERAT
LEVEL OF STUDY	MASTER OF SCIENCE IN INFORMATION TECHNOLOGY
FACULTY	SCHOOL OF INFORMATION TECHNOLOGY SRIPATUM UNIVERSITY
YEAR	2018

ABSTRACT

Nowadays, there is an increasing number of the students applying for Student Loan Fund (SLF). The student data storage is managed through documentation. New applicants apply for SLF in each year. Existing applicants need to renew the borrowing agreement for the next semester. As these results, the amount of these documents increases each year and this leads to difficulties to search for and manage documents. The objective of this study was to analyze and design Student Loan Fund (SLF) system based on Business Process Management (BPM). Bizagi software was used for designing the BPMN model and diagram, illustrating each working process of the document-based loan procedure to provide benefits for users and executives in implementing the developed system in efficient manner.

กิตติกรรมประกาศ

สารนิพนธ์เล่มนี้สำเร็จลุล่วงได้ด้วยดี ด้วยความกรุณาช่วยเหลือจากบุคคลหลายฝ่ายผู้วิจัยขอกราบขอบพระคุณ ผศ.ดร.ปราณี มณีรัตน์ อาจารย์ที่ปรึกษาสารนิพนธ์ ที่กรุณาให้คำปรึกษาแนะนำ ตรวจสอบ ติดตามความก้าวหน้า แก้ไขข้อบกพร่องต่างๆ ที่เป็นประโยชน์ต่อการทำสารนิพนธ์ที่สารนิพนธ์มีความถูกต้องสมบูรณ์ และขอขอบคุณ คณาจารย์ทุกท่าน ในมหาวิทยาลัยศรีปทุม สาขาวิชาเทคโนโลยีสารสนเทศ ที่ให้ข้อเสนอแนะ แนวคิด ในการจัดทำสารนิพนธ์เล่มนี้จนเสร็จสมบูรณ์ ลุล่วงไปด้วยดี.ผู้วิจัยจึงขอกราบขอบพระคุณเป็นอย่างสูง นอกจากนี้ ขอขอบคุณเพื่อน ๆ พี่ ๆ และน้อง ๆ ปริญญาโทสาขาวิชาเทคโนโลยีสารสนเทศทุกท่านที่ให้ความช่วยเหลือและให้กำลังใจมาโดยตลอด

คุณงามความดีและประโยชน์อันพึงเกิดขึ้นจากสารนิพนธ์ฉบับนี้ ผู้วิจัยขอมอบแด่ บิดามารดา และญาติพี่น้องในครอบครัวอันเป็นที่รักยิ่ง คณาจารย์ ตลอดจนผู้ที่เกี่ยวข้อง ช้องทุกท่านที่สนับสนุน ช่วยเหลือจนประสบความสำเร็จ ขอขอบพระคุณมา ณ โอกาสนี้

แพรวพรรณรัตน์ คิ้วงเจริญ

สารบัญ

	หน้า
บทคัดย่อภาษาไทย.....	I
บทคัดย่อภาษาอังกฤษ.....	II
กิตติกรรมประกาศ.....	III
สารบัญ.....	IV
สารบัญตาราง.....	VI
สารบัญภาพ.....	VII
บทที่	
1. บทนำ.....	1
1.1 ความเป็นมาและความสำคัญของปัญหา.....	1
1.2 วัตถุประสงค์ในการศึกษา.....	2
1.3 ขอบเขตงานวิจัย.....	2
1.4 กรอบแนวคิด.....	3
1.5 ประโยชน์ที่คิดว่าจะได้รับ.....	3
1.6 แผนการดำเนินงาน.....	4
1.7 คำนิยามศัพท์.....	6
2. แนวคิด ทฤษฎี การศึกษาที่เกี่ยวข้อง.....	7
2.1 ทฤษฎี Business Process Management (BPM).....	7
2.2 ทฤษฎี Business Process Model and Notation (BPMN).....	7
2.3 ทฤษฎี Workflow.....	8
2.4 ระบบกองทุนกู้ยืมเพื่อการศึกษา.....	9
2.5 ขั้นตอนการให้กู้ยืม.....	10
2.6 BIZAGI.....	19
2.7 งานวิจัยที่เกี่ยวข้อง.....	19

สารบัญ (ต่อ)

บทที่	หน้า
3. วิธีการดำเนินงาน.....	23
3.1 ขั้นตอนการดำเนินงานวิจัย	23
3.2 การวิเคราะห์กระบวนการทำงานของกองทุนกู้ยืมเพื่อการศึกษา.....	24
3.3 การออกแบบกระบวนการทำงานของกองทุนกู้ยืมเพื่อการศึกษา.....	25
4. การวิเคราะห์และออกแบบกระบวนการ	26
4.1 การเตรียมข้อมูลเพื่อวิเคราะห์และออกแบบกระบวนการ	26
4.2 ผลการวิจัย.....	31
5. สรุปผลการวิจัย อภิปรายผล และข้อเสนอแนะ.....	33
5.1 สรุปผลการวิจัย.....	33
5.2 อภิปรายผล.....	33
5.3 ข้อเสนอแนะ.....	34
บรรณานุกรม.....	34
ภาคผนวก.....	36
ภาคผนวก ก เอกสารการกู้ยืมเงิน.....	37
ภาคผนวก ข เอกสารการกู้ยืมเงิน.....	54
ประวัติผู้วิจัย.....	64

สารบัญตาราง

ตารางที่	หน้า
1.1 แผนการดำเนินงาน	5
4.1 ผลลัพธ์เวลาการประมวลผลของ กระบวนการวิเคราะห์และออกแบบกระบวนการ กู้ยืมเงินเพื่อการศึกษา.....	34
4.2 การประมวลผลคนของกระบวนการวิเคราะห์และออกแบบกระบวนการกู้ยืมเงิน เพื่อการศึกษา.....	35
4.3 การประมวลผลเวลาของกระบวนการวิเคราะห์และออกแบบกระบวนการกู้ยืมเงิน เพื่อการศึกษา.....	35

สารบัญภาพ

ภาพประกอบที่	หน้า
1.1 กรอบแนวคิดของระบบ Workflow จัดการกองทุนกู้ยืมเพื่อการศึกษา.....	3
2.1 ผู้กู้ยืมรายใหม่ขั้นตอนของการกู้ยืมเงิน ของนักเรียน/นักศึกษา.....	11
2.2 ผู้กู้ยืมรายใหม่ขั้นตอนของการกู้ยืมเงิน ของนักเรียน/นักศึกษา หน้า 2.....	12
2.3 ภาพประกอบที่ 2.3 ขั้นตอนการกู้ยืมเงินของนักเรียน/นักศึกษา กรณีผู้กู้ยืมเงินรายใหม่ ภาคเรียนที่ 2 และ 3 (ถ้ามี).....	13
2.4 ขั้นตอนการกู้ยืมเงินของนักเรียน/นักศึกษาผู้กู้ยืมเงินรายเก่า ที่ไม่เปลี่ยนระดับการศึกษา และไม่เปลี่ยนสถานศึกษา ภาคเรียนที่ 1.....	14
2.5 ขั้นตอนการกู้ยืมเงินของนักเรียน/นักศึกษาผู้กู้ยืมเงินรายเก่า ที่ไม่เปลี่ยนระดับการศึกษา และไม่เปลี่ยนสถานศึกษา ภาคเรียนที่ 2 และ 3 (ถ้ามี).....	15
2.6 ขั้นตอนการกู้ยืมเงินของนักเรียน/นักศึกษาผู้กู้ยืมเงินรายเก่าที่เปลี่ยนระดับการศึกษา หรือเปลี่ยนสถานศึกษาภาคเรียนที่ 1.....	16
2.7 ขั้นตอนการกู้ยืมเงินของนักเรียน/นักศึกษาผู้กู้ยืมเงินรายเก่าที่เปลี่ยนระดับการศึกษา หรือเปลี่ยนสถานศึกษาภาคเรียนที่ 1 หน้า 2.....	17
2.8 ขั้นตอนการกู้ยืมเงินของนักเรียน/นักศึกษาผู้กู้ยืมเงินรายเก่า ที่เปลี่ยนระดับการศึกษา หรือเปลี่ยนสถานศึกษา ภาคเรียนที่ 2 และ 3 (ถ้ามี).....	18

บทที่ 1

บทนำ

1.1 ความเป็นมาและความสำคัญของปัญหา

การศึกษาของเยาวชนเป็นรากฐานที่มีความสำคัญ รัฐบาลได้เล็งเห็นความสำคัญในข้อนี้จึงจัดตั้งกองทุนเงินให้กู้ยืมเพื่อการศึกษา (กยศ.) โดยมีวัตถุประสงค์เพื่อให้นักเรียน นิสิต นักศึกษา ที่ขาดแคลนทุนทรัพย์ได้มีโอกาส ศึกษาต่อในระดับที่สูงขึ้น (Praphamontripong, 2010) เมื่อกองทุนฯ ถูกจัดตั้งขึ้นและเริ่มให้บริการแก่ประชาชน ในปี พ.ศ. 2539 ก็ได้สร้างโอกาสทางการศึกษาแก่ประชาชนเป็นจำนวนมาก มีการอนุมัติเงินงบประมาณประจำปี มากกว่า 2 หมื่นล้านบาทแก่ผู้กู้จำนวน 650,000 คน (Ziderman, 1999) เพื่อให้เงินกู้ยืมแก่นักเรียน นักศึกษา ซึ่งมาจากครอบครัวที่มีรายได้น้อย สำหรับศึกษาต่อตั้งแต่ชั้นมัธยมศึกษาตอนปลาย (ทั้งสายสามัญและสายอาชีวศึกษา) จนถึงระดับปริญญาตรีในประเทศ รวมทั้งการศึกษานอกระบบ ต่อเนื่องจากระดับมัธยมศึกษาตอนต้นตามหลักสูตร และประเภทที่ กระทรวงศึกษาธิการกำหนดโดยนักเรียน นักศึกษาจะต้องชำระคืนพร้อมดอกเบี้ยอัตราต่ำเมื่อจบการศึกษาแล้ว

ภายหลังจากก่อตั้งและให้บริการแก่ประชาชนแล้วต่อมาในปีพ.ศ. 2541 สามปีหลังการก่อตั้งกองทุนเงินให้กู้ยืมเพื่อการศึกษา Ziderman (1999) ศาสตราจารย์ด้านเศรษฐศาสตร์จากมหาวิทยาลัย BarIlan University อิสราเอลได้รับมอบหมายจาก UNESCO ให้เข้ามาทำการศึกษาวิจัยร่วมกับนักวิจัยชาวไทย ผลการวิจัยในครั้งนั้น พบว่า กองทุนเงินให้กู้ยืมเพื่อการศึกษายังคงมีปัญหาหลายประการ ตั้งแต่โครงสร้างการบริหารงานที่ไม่ได้ถูกออกแบบให้ตอบสนองต่อการบริหารงานให้ประสบความสำเร็จตามเป้าหมาย คือ การได้เงินกลับคืนมาอย่างดีพอ ประเด็นเรื่องเงินกู้ถูกมองเป็นเรื่องเล็กกว่าที่ควรจะเป็น ซึ่งเป็นผลมาจากการจัดสรรเงินจากบนลงล่าง ซึ่งไม่สอดคล้องกับประเด็นทางสังคม ขาดการวิเคราะห์และพยากรณ์ทางการเงิน จึงทำให้การคาดการณ์ผลของการดำเนินงาน รวมทั้งการงบประมาณในอนาคตเป็นไปได้ในทางบวก แต่สิ่งที่เป็นจุดอ่อนที่สุดจากการศึกษาของ การวางแผนในเรื่องของการได้รับเงินคืนจากผู้กู้

ปัจจุบันในสถาบันศึกษามีผู้ก่อกยศ. จำนวนมากขึ้น มีการจัดเก็บข้อมูลนักเรียนนักศึกษา ในรูปแบบเอกสาร ในแต่ละปีการศึกษาจะมีผู้กรายใหม่เพิ่มขึ้น อีกทั้งยังมีผู้กรายเก่าที่ยังต้องทำสัญญาต่อในปีการศึกษาใหม่ ซึ่งจะเห็นได้ว่ารูปแบบเอกสารจะมีเพิ่มขึ้นในทุกปีการศึกษา การจัดเก็บในรูปแบบฟอร์มของเอกสารนั้น ยิ่งข้อมูลมีจำนวนมากการค้นหา ก็ต้องใช้เวลาเพิ่มขึ้น ตามจำนวนเอกสารที่เพิ่มขึ้น

งานวิจัยนี้ ผู้เขียนได้ทำการวิเคราะห์และออกแบบระบบการจัดเก็บเอกสาร โดยใช้หลักการออกแบบกระบวนการธุรกิจ (Business Process Management) โดยเป็นเครื่องมือที่ใช้สำหรับพัฒนาและเพิ่มประสิทธิภาพของกระบวนการ อีกทั้งใช้ซอฟต์แวร์ที่ชื่อว่า Bizagi ออกแบบแบบจำลองและแผนภาพ BPMN แสดงแต่ละขั้นตอนการทำงานที่ของกระบวนการทางธุรกิจแบบระบบการจัดเก็บเอกสาร เพื่อออกแบบการใช้ระบบการจัดเก็บเอกสารให้สอดคล้องกับกระบวนการทำงาน

การออกแบบระบบการจัดเก็บเอกสาร โดยใช้การจัดการกระบวนการธุรกิจ (Business Process Management) หลักการของการพัฒนา การดำเนินงาน และจำลองกระบวนการทางธุรกิจ (Business Processes) เพิ่มประสิทธิภาพของกระบวนการทางธุรกิจเหล่านั้นอย่างต่อเนื่อง (end-to-end) ตั้งแต่ต้นกระบวนการถึงสิ้นสุดกระบวนการ รวมถึงวิธีการของการพัฒนากระบวนการของระบบกองทุนกู้ยืมเพื่อการศึกษา และเครื่องมือที่ใช้สำหรับพัฒนากระบวนการ โดยการเก็บข้อมูลของกระบวนการทำงานของขั้นตอนการกู้ยืม รวมทั้งการเพิ่มประสิทธิภาพของกระบวนการ และเครื่องมือในการวิเคราะห์กระบวนการ (BPA-business process analysis) การวิเคราะห์กิตติวิเคราะห์ที่สำคัญลักษณะ BPM.suites.(BPMS) เพื่อทดสอบประสิทธิภาพจำลองของการออกแบบระบบกองทุนเพื่อกู้ยืมเพื่อการศึกษา โดยใช้หลักการ BPM

1.2 วัตถุประสงค์ในการศึกษา

1.2.1 เพื่อศึกษากระบวนการกองทุนกู้ยืมเพื่อการศึกษา

1.2.2 เพื่อวิเคราะห์และออกแบบระบบกองทุนกู้ยืมเพื่อการศึกษา โดยใช้หลักการ BPM

1.3 ขอบเขตของการวิจัย

1.3.1 ทำการศึกษาวิเคราะห์กองทุนกู้ยืมเพื่อการศึกษา โดยศึกษากรณีตัวอย่างของมหาวิทยาลัยศรีปทุม

1.3.2 ทำการวิเคราะห์และออกแบบระบบกองทุนกู้ยืมเพื่อการศึกษา โดยใช้หลักการระบบ BPM

1.3.3 ทดสอบประสิทธิภาพจำลองของการออกแบบระบบกองทุนเพื่อกู้ยืมเพื่อการศึกษา โดยใช้หลักการ BPM

1.4 กรอบแนวคิด

ผู้วิจัยได้มีแนวคิดหลักการทำวิจัย มีรูปแบบกรอบแนวคิด แสดงดังภาพที่ 1.1

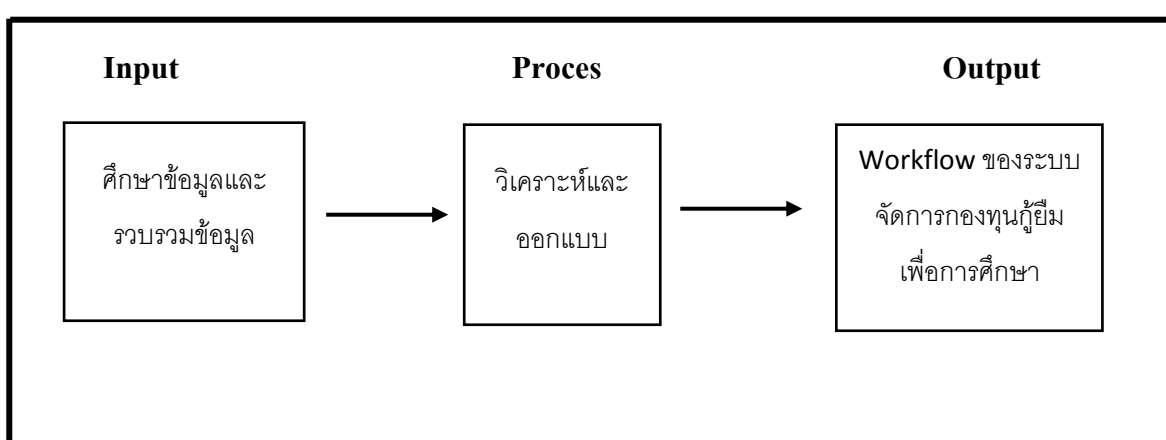

ภาพประกอบที่ 1.1 กรอบแนวคิดของระบบ Workflow จัดการกองทุนกู้ยืมเพื่อการศึกษา

1.5 ประโยชน์ที่คาดว่าจะได้รับ

1. ได้ระบบ Workflow ของระบบกองทุนกู้ยืมเพื่อการศึกษาช่วยในการทำงานให้มีประสิทธิภาพ
2. ผู้บริหารและผู้ใช้ สามารถนำระบบ Workflow ช่วยในการจัดการงาน

1.6 แผนการดำเนินงาน

จากการศึกษาการวิเคราะห์ห้ ออกแบบระบบการจัดเก็บเอกสาร ได้ดำเนินงาน เริ่ม ศึกษาเก็บข้อมูลตั้งแต่ กันยายน พ.ศ. 2560 จนถึง สิงหาคม พ.ศ.2561 แสดงดังตารางที่ 1.1 โดยมี รายละเอียดดังนี้

1. นำเสนอหัวข้อและเตรียมการจัดเอกสารดำเนินการตั้งแต่ เดือนกันยายนถึง เดือน ตุลาคม ปี พ.ศ. 2560
2. รวบรวมข้อมูลความต้องการของระบบดำเนินการตั้งแต่ เดือนพฤศจิกายน ปี 2560 ถึง มกราคม ปี พ.ศ. 2561
3. วิเคราะห์และออกแบบระบบดำเนินการตั้งแต่ เดือนธันวาคม ปี 2560 ถึง เดือน กุมภาพันธ์ ปี พ.ศ. 2561
4. พัฒนาระบบการจัดเก็บเอกสารดำเนินการตั้งแต่ เดือนมกราคม ถึง เดือนกุมภาพันธ์ ปี พ.ศ. 2561
5. ทดสอบระบบและแก้ไขข้อผิดพลาดดำเนินการตั้งแต่เดือน มกราคม ถึง กุมภาพันธ์ ปี พ.ศ. 2561
6. จัดทำบทความวิชาการ (Short Paper) ดำเนินการตั้งแต่เดือน มกราคม ถึง มีนาคม ปี พ .ศ. 2561
7. จัดทำเอกสารบทที่ 4-5, ภาคผนวก (คู่มือการใช้ระบบ) และเรียบเรียงสารนิพนธ์ฉบับสมบูรณ์ ตามรูปแบบ บัณฑิตวิทยาลัยกำหนดดำเนินการตั้งแต่เดือน เมษายน ถึง มิถุนายน ปี พ.ศ.2561
8. เตรียมการนำเสนอและการสาธิตผลงานดำเนินงานตั้งเดือน กรกฎาคม ถึง สิงหาคม ปี พ.ศ. 2561
9. นำเสนอผลงานต่อคณะกรรมการสอบ ดำเนินการตั้งแต่เดือน กันยายน ปี พ.ศ. 2561

ตารางที่ 1.1 ระยะเวลาดำเนินงาน

ขั้นตอนการดำเนินงาน	ระยะเวลาในการดำเนินการศึกษา ปี พ.ศ. 2560-2561												
	กันยายน	ตุลาคม	พฤศจิกายน	ธันวาคม	มกราคม	กุมภาพันธ์	มีนาคม	เมษายน	พฤษภาคม	มิถุนายน	กรกฎาคม	สิงหาคม	กันยายน
1. นำเสนอหัวข้อและเตรียมการจัดเอกสารดำเนินการ													
2. รวบรวมข้อมูลความต้องการของระบบดำเนินการ													
3. วิเคราะห์และออกแบบระบบดำเนินการ													
4. พัฒนาระบบการจัดเก็บเอกสารดำเนินการ													
5. ทดสอบระบบและแก้ไขข้อผิดพลาดดำเนินการ													
6. จัดทำบทความวิชาการ (Short Paper)													
7. จัดทำ เอกสารบทที่ 4-5, ภาคผนวก (คู่มือการใช้ระบบ) และเรียบเรียงสารนิพนธ์ฉบับสมบูรณ์ ตามรูปแบบที่บัณฑิตวิทยาลัยกำหนดดำเนินการ													
8. เตรียมการนำเสนอและการสาธิตผลงานดำเนินการ													
9. นำเสนอผลงานต่อคณะกรรมการสอบ													

1.7 คำศัพท์นิยาม

กยศ. คือ กองทุนเงินให้กู้ยืมเพื่อการศึกษา (กยศ.) จัดตั้งขึ้นตามมติคณะรัฐมนตรีเมื่อวันที่ 28 มีนาคม พ.ศ. 2538 และมติคณะรัฐมนตรีเมื่อวันที่ 16 มกราคม พ.ศ. 2539 ให้เริ่มดำเนินการกองทุนในลักษณะเงินทุนหมุนเวียน ตามนัยมาตรา 12 แห่งพระราชบัญญัติเงินคงคลัง พ.ศ. 2491 ต่อมารัฐบาลได้พิจารณาเห็นความสำคัญของกองทุนเงินให้กู้ยืมเพื่อศึกษามากขึ้น จึงได้มีการประกาศใช้พระราชบัญญัติกองทุนเงินให้กู้ยืมเพื่อการศึกษา พ.ศ. 2541 มีผลให้กองทุนเงินให้กู้ยืมเพื่อศึกษามีฐานะเป็นนิติบุคคล โดยอยู่ในการกำกับดูแลของกระทรวงการคลัง มีวัตถุประสงค์ให้กู้ยืมเงินแก่นักเรียนหรือนักศึกษาที่ขาดแคลนทุนทรัพย์เพื่อเป็นค่าเล่าเรียน ค่าใช้จ่ายที่เกี่ยวข้องกับการศึกษา และค่าใช้จ่ายที่จำเป็นในการครองชีพระหว่างศึกษา

BPM หรือ Business Process Management คือ หลักการของการพัฒนา การดำเนินงาน การวัดประสิทธิภาพ และจำลองกระบวนการทางธุรกิจ (Business Processes) เพื่อเพิ่มประสิทธิภาพของกระบวนการทาง ธุรกิจเหล่านั้นอย่างต่อเนื่อง end-to-end ตั้งแต่ต้นกระบวนการถึงสิ้นสุดกระบวนการ รวมถึงวิธีการของการพัฒนากระบวนการ และเครื่องมือที่ใช้สำหรับพัฒนากระบวนการ

BPMN ย่อมาจาก Business Process Model and Notation เป็นมาตรฐานสัญลักษณ์และการวาดรูปแสดงแบบจำลองกระบวนการทางธุรกิจ (Business Process Model) เป็นแผนภาพที่ช่วยอธิบายกระบวนการทำงาน เพื่อให้คนทั่วไปที่ไม่ใช่แค่นักคอมพิวเตอร์ หรือคนที่เรียนรู้ด้านไอทีมา โดยเฉพาะเข้าใจได้ง่าย ผู้อ่านเห็นแล้วเข้าใจได้ง่ายโดยไม่ต้อง งดอธิบายเพิ่มเติม BPMN จึงมาเพื่อการจัดการกระบวนการของงาน โดยสามารถเริ่มต้นจากการเขียนแผนภาพ แล้วแปลงแผนภาพเป็นภาษาที่ทำงานได้ด้วยระบบ

Bizagi เป็นซอฟต์แวร์ที่ใช้การออกแบบและพัฒนากระบวนการทางธุรกิจ โดยชุดของโปรแกรมในการออกแบบแบบจำลองทางธุรกิจ มีชื่อว่า Bizagi Modeler ช่วยในการออกแบบและสร้างแผนภาพเอกสารและจำลองกระบวนการในรูปแบบมาตรฐานที่รู้จักกันเป็นรุ่นกระบวนการทางธุรกิจและสัญลักษณ์ (BPMN)

บทที่ 2

แนวคิด ทฤษฎีที่เกี่ยวข้อง การศึกษาที่เกี่ยวข้อง

การวิจัยได้ดำเนินการทบทวนทฤษฎีแนวความคิดและการวิจัยที่เกี่ยวข้องกับการวิเคราะห์ระบบสถานที่จอตการเลือกรูปแบบการเดินทาง เพื่อรวบรวมข้อมูลที่เป็นประโยชน์แก่การกำหนดแนวทาง และวิธีการวิจัยการทบทวนดังกล่าวได้แบ่งออกเป็น ดังนี้

- 2.1 ทฤษฎี Business Process Management (BPM)
- 2.2 ทฤษฎี Business Process Model and Notation (BPMN)
- 2.3 ทฤษฎี Workflow
- 2.4 กองทุนกู้ยืมเพื่อการศึกษา
- 2.6 BIZAGI
- 2.7 งานวิจัยที่เกี่ยวข้อง

2.1 ทฤษฎี Business Process Management (BPM)

BPM ย่อมาจาก Business Process Management มี BPM 2 ประเภทด้วยกัน ได้แก่ BPM เพื่อการกำหนดเกณฑ์การจัดการ และ BPM เพื่อการพัฒนาซอฟต์แวร์ ซึ่งผู้ผลิต BPM ต่างก็มุ่งจะแยก BPM สองประเภทออกจากกันมาโดยตลอด ก่อให้เกิดความซับซ้อนและสับสนมากยิ่งขึ้น

BPM เพื่อควบคุมการจัดการนั้นจำเป็นต่อผู้บริหารเชิงกลยุทธ์ระดับสูงทุกคน (Skytizens ,2013) ได้กล่าวว่า เพื่อให้แน่ใจว่ากระบวนการทางธุรกิจขององค์กรจะเป็นไปอย่างราบรื่นรวมไปถึงการทำความเข้าใจว่าอะไรคือค่านิยมขององค์กร และอะไรคือหลักปฏิบัติให้ได้มาซึ่งค่านิยมนี้ นั้นซึ่งนั่นหมายถึงการวิเคราะห์ การจัดทำเอกสาร และการพัฒนาที่มุ่งเน้นให้บุคลากรทำงานร่วมกันกับระบบขององค์กร เพื่อให้เป็นเช่นนั้น เราจึงต้องอาศัยแบบจำลองและแผนภาพ แผนภาพ BPMN แสดงแต่ละขั้นตอนการทำงานที่จะนำไปสู่ความสำเร็จของเป้าหมายขององค์กร ที่สำคัญแบบจำลองเหล่านี้มีไว้เพื่อการสื่อสารระหว่างผู้ใช้ด้วยกัน คุณสามารถสร้างแบบจำลองแบบคร่าว ๆ ซึ่งจะนำเสนอแต่เพียงข้อมูลสำคัญโดยกำจัดรายละเอียดขบย่อยที่ไม่จำเป็นออกไป แบบจำลองกระบวนการอย่างคร่าว ๆ นี้รู้จักกันในอีกชื่อว่า กระบวนการทางธุรกิจที่เป็นนามธรรม (Abstract Business Process

BPM เพื่อการพัฒนาซอฟต์แวร์ หมายความว่า กระบวนการทางธุรกิจที่รอดำเนินการจะถูกทำให้สำเร็จลงด้วย BPM system (BPMS) กระบวนการทางธุรกิจที่รอดำเนินการนั้นอ้างอิงจากแผนภาพที่แสดงลำดับของแต่ละ ขั้นตอนการทำงาน แผนภาพอาจมีหน้าตาไม่ต่างอะไรจากกระบวนการทางธุรกิจแบบนามธรรมได้ แต่กระบวนการทางธุรกิจที่รอดำเนินการนั้นแตกต่างออกไปด้วยปัจจัยพื้นฐาน บางอย่าง อย่างแรกก็คือต้องอาศัยรายละเอียดด้านเทคนิคที่มากกว่า ซึ่งก็เป็นเรื่องที่น่าสนใจกันโดยทั่วไป แต่เรื่องที่ยังขาดความเข้าใจก็คือ กระบวนการรอดำเนินการนั้นเป็นการตัดสินใจจากระบบเดียวคือ BPMS เท่านั้น เมื่อ BPMS สามารถทำหน้าที่เป็น Coordinator ขั้นตอนต่าง ๆ ในกระบวนการจึงอาจเป็นตัวอย่าง User Task จากนั้น User Task จะเปลี่ยนมาอยู่ในสถานะรอดำเนินการสำหรับ BPMS และเมื่อ External Task เสร็จสมบูรณ์ BPMS ที่ทำหน้าที่ Coordinator จะได้รับแจ้งเกี่ยวกับงานที่เสร็จสิ้น ในแง่นี้ถือได้ว่า BPMS มักทำหน้าที่เหมือน State Machine จะเห็นได้ชัดเจนว่าแม้ BPMS จะทำหน้าที่เป็น Coordinator แต่ก็ไม่สามารถรับมือกับขั้นตอนต่าง ๆ ที่เกิดขึ้นระหว่างหน่วยงานภายนอกสองกลุ่มได้ ยกตัวอย่างเช่น เจ้าหน้าที่คลังสินค้าได้จัดส่งสินค้าไปยังพนักงานบรรจุภัณฑ์ผู้บรรจุสินค้า ลงหีบห่อต่อไป ลองคิดว่าขั้นตอนดังกล่าวไม่ได้เป็นไปโดยอัตโนมัติ

ดังนั้นจึงไม่มีทางที่ BPMS จะรับรู้ถึงขั้นตอนเหล่านี้ เราจึงไม่สามารถจำลองขั้นตอนดังกล่าวออกมาเป็นแบบจำลองได้อย่างชัดเจนใน กระบวนการทางธุรกิจที่รอดำเนินการ อีกข้อแตกต่างระหว่างกระบวนการทางธุรกิจแบบนามธรรม (Abstract Business Process) กับกระบวนการทางธุรกิจแบบรอดำเนินการ (Executable Business Process) ที่ยังไม่เป็นที่รู้จักกัน ก็คือ กระบวนการทางธุรกิจแบบรอดำเนินการนั้นเป็นส่วนหนึ่งของวงจรชีวิตของการ พัฒนาซอฟต์แวร์ หรือ Software Development Life Cycle (SDLC) ซึ่งก็บอกโดยนัยว่าอยู่ภายใต้การควบคุมของนักพัฒนาด้านเทคนิค และกระบวนการทางธุรกิจแบบรอดำเนินการนั้นต้องพึ่งพาการทดสอบระดับหน่วย (Unit Testing) เช่นเดียวกับซอฟต์แวร์อื่น ๆ

2.2 ทฤษฎี Business Process Model and Notation (BPMN)

Business Process Modeling Notation: BPMN พัฒนาขึ้นโดย Business Process Management Initiative: BPMI และ Object Management Group: OMG ได้ร่วมมือกัน พัฒนามาตรฐานการสร้างแบบจำลองกระบวนการทำงาน Business Process Modeling Notation: BPMN ที่มีรูปแบบใกล้เคียงกับ workflow (ซึ่งเป็นเทคนิคที่ใช้กันมาตั้งแต่ปี 1980) ได้เผยแพร่ BPMN version 1.0 ในปี 2004 และล่าสุดก็ออก version 1.2 เมื่อต้นปีนี้

BPMN (นายฉัตรชัย บุญญะฐิติ, 2558) ได้กล่าวว่า พัฒนารูปแบบขึ้นเพื่อการจัดการกระบวนการของงาน ด้วยวิธีการอิเล็กทรอนิกส์ โดยสามารถเริ่มต้นจากการเขียนแผนภาพ แล้วแปลงแผนภาพเป็นภาษาที่ทำงานได้ด้วยระบบคอมพิวเตอร์ เฉพาะอย่างยิ่งการพัฒนา BPMN .ให้ความสำคัญกับคนทั่วไปซึ่งไม่ใช่พนักงานไอที แต่เป็นพนักงาน ผู้รู้จักงานขององค์กร หรือผู้ที่เกี่ยวข้อง สามารถที่จะเข้าใจแผนภาพได้ เขียนแผนภาพได้ ซึ่งน่าสนใจอย่างยิ่ง เพราะความยุ่งยากในหลายขั้นตอนในการนำไอทีมาใช้งาน มักจะเกิดจากแผนภาพที่พนักงานไอทีซึ่งไม่รู้จักรูปแบบอย่างดีพอ และแม้จะได้สัมภาษณ์เจ้าหน้าที่ที่เกี่ยวข้องในงานด้านต่าง ๆ แล้วเขียนขึ้น ซึ่งเจ้าหน้าที่ที่ให้สัมภาษณ์ก็มักจะไม่ได้เข้าใจ ไม่รู้ว่าแผนภาพนั้นถูกต้อง ครบถ้วนหรือไม่ แต่แผนภาพนั้นเสมือนแบบที่พนักงานไอทีต้องพัฒนาไปตามนั้น ในที่สุดผลที่ออกมาจึงไม่ตรงตามความประสงค์ของเจ้าของงาน ซึ่งมีตัวอย่างให้เห็นบ่อยครั้ง

2.3 ทฤษฎี Workflow

ประวัติของ Workflow (อารีรัตน์ น้อยชวงวาด ,2553) Workflow เริ่มมีมาตั้งแต่ปี ค.ศ. 1987 โดยมีแนวคิดมุ่งเน้นไปที่การส่งมอบแบบอัตโนมัติ (Automated Delivery) ต่อมาได้มีการก่อตั้งกลุ่มความร่วมมือการจัดการ ด้าน Workflow กันขึ้นในปี ค.ศ. 1993 ซึ่งเรียกว่า Workflow Management Coalition (WFMC) หลังจากนั้นในปี ค .ศ. 1996 จึงได้มีการอ้างอิงรูปแบบของ Terminology & Workflow อย่างเป็นทางการ และท้ายที่สุดจึงได้เกิดเป็น Workflow Reference Model ในปี ค.ศ. 1998

Workflow นั้นประกอบไปด้วย “ขั้นตอน” ต่าง ๆ ในการปฏิบัติงาน โดยแต่ละขั้นตอนถูกเรียกว่า ”กิจกรรม” หรือ Activity ซึ่ง Activity นี้จะมีผลต่อ User หรือ Workflow ที่เกี่ยวข้อง และจะถูกจัดการให้สำเร็จด้วยการใช้ทรัพยากรที่เป็นตัวจักรกล (Machine Resource) ก่อนที่จะมีการใช้ Workflow นั้น กระบวนการทำงานจะเป็นแบบ Manual ซึ่งผลก็คือ งานดำเนินไปอย่างล่าช้า การทำงานเป็นลักษณะเชิงเส้นกล่าวคือจะมีการทำงานที่เป็นขั้นตอนหากขั้นตอนก่อนหน้ายังไม่เสร็จจะไม่สามารถเริ่มทำงานในขั้นตอนต่อไปได้ เกิดข้อผิดพลาดได้ง่าย และยากในการติดตามสถานะของงาน แต่เมื่อมีการนำ Workflow เข้ามาใช้แล้วกระบวนการทำงานจะเป็นไปอย่างอัตโนมัติ ส่งผลให้งานดำเนินไปได้อย่างรวดเร็วขึ้น มีการทำงานควบคู่กันไปโดยลักษณะคู่ขนาน ข้อผิดพลาดที่จะอาจเกิดขึ้นลดลง และสามารถติดตามสถานะงานได้อย่างสะดวก

2.4 ระบบกองทุนกู้ยืมเพื่อการศึกษา

กองทุนเงินให้กู้ยืมเพื่อการศึกษา กยศ. จัดตั้งขึ้นตามมติคณะรัฐมนตรีเมื่อวันที่ 28 มีนาคม พ.ศ. 2538 และมติคณะรัฐมนตรี เมื่อวันที่ 16 มกราคม พ.ศ. 2539 ให้เริ่มดำเนินการกองทุนใน ลักษณะเงินทุนหมุนเวียน ตามนัยมาตรา 12 แห่งพระราชบัญญัติเงินคงคลัง พ.ศ. 2491 ต่อมา รัฐบาลได้พิจารณาเห็นความสำคัญของกองทุนเงินให้กู้ยืมเพื่อศึกษามากขึ้น จึงได้มีการ ประกาศใช้พระราชบัญญัติกองทุนเงินให้ กู้ยืมเพื่อการศึกษา พ.ศ. 2541 มีผลให้กองทุนเงินให้กู้ยืม เพื่อการศึกษามีฐานะเป็นนิติบุคคล โดยอยู่ในการกำกับดูแลของกระทรวงการคลัง มีวัตถุประสงค์ ให้กู้ยืมเงินแก่นักเรียนหรือนักศึกษาที่ขาดแคลนทุนทรัพย์เพื่อเป็นค่าเล่าเรียน ค่าใช้จ่ายที่เกี่ยวข้อง กับการศึกษา และค่าใช้จ่ายที่จำเป็นในการครองชีพระหว่างศึกษา

ปัจจุบัน พระราชบัญญัติกองทุนเงินให้กู้ยืมเพื่อการศึกษา พ.ศ. 2560 ได้ประกาศในราชกิจจานุเบกษา เมื่อวันที่ 27 มกราคม 2560 และมีผลบังคับใช้เมื่อวันที่ 26 กรกฎาคม 2560 มีผลให้กองทุนเงินให้กู้ยืมเพื่อการศึกษาอยู่ในการกำกับดูแลของรัฐมนตรี และมีฐานะเป็นนิติบุคคลที่ไม่เป็นส่วนราชการตามกฎหมายว่าด้วยระเบียบบริหารราชการแผ่นดินหรือรัฐวิสาหกิจตามกฎหมายว่าด้วยวิธีการงบประมาณและกฎหมายอื่น เนื่องจากกองทุนเงินให้กู้ยืมเพื่อการศึกษาตามพระราชบัญญัติกองทุนเงินให้กู้ยืมเพื่อ การศึกษา พ.ศ. 2541 และกองทุนเงินกู้ยืมเพื่อการศึกษาที่ผูกกับรายได้ใน อนาคตตามระเบียบกระทรวงการคลัง ว่าด้วยการบริหารกองทุนเพื่อการศึกษา พ.ศ. 2549 ที่ออก ตามพระราชบัญญัติเงินคงคลัง พ.ศ. 2491 มีการบริหารจัดการและการดำเนินการที่มีข้อจำกัด และไม่สอดคล้องกับนโยบายการผลิตกำลังคนและการพัฒนาประเทศสมควรบูรณาการการบริหาร จัดการ ดำเนินการของกองทุน กยศ. และกองทุน กรอ. ให้เป็นเอกภาพอยู่ภายใต้กฎหมายเดียวกัน และเพิ่มมาตรการในการบริหารจัดการกองทุนให้มีประสิทธิภาพมากยิ่งขึ้น

2.5 ขั้นตอนการให้กู้ยืม

ขั้นตอนการกู้ยืมเงิน ของนักเรียน/นักศึกษา กรณีผู้กู้ยืมเงินรายใหม่ ภาคเรียนที่ 1	
1.	<div style="border: 1px solid black; padding: 2px; display: inline-block;">Pre-Register</div> <p>นักเรียน /นักศึกษาที่มีความประสงค์ขอกู้ยืมสามารถลงทะเบียน เพื่อรับรหัสผ่าน ของระบบ e-Student loan โดยกองทุนจะนำข้อมูลที่ได้ไปตรวจสอบคุณสมบัติ เบื้องต้นกับกรมการปกครอง</p>
2.	<div style="border: 1px solid black; padding: 2px; display: inline-block;">ยื่นแบบคำขอกู้ยืมเงิน</div> <p>นักเรียน /นักศึกษา ยื่นแบบคำขอกู้ยืมเงินกองทุน ผ่านระบบ e-Student loan พร้อมพิมพ์แบบคำขอกู้ยืม และแนบเอกสารประกอบ เพื่อนำส่งให้กับสถานศึกษา ที่ตนเองจะเข้าศึกษา (นักเรียน/นักศึกษาต้องยื่นแบบคำขอกู้ยืม เพื่อแจ้งความประสงค์ขอกู้ยืม ภายในระยะเวลาที่กองทุนกำหนด)</p>
3.	<div style="border: 1px solid black; padding: 2px; display: inline-block;">สัมภาษณ์และคัดเลือก</div> <p>คณะกรรมการของสถานศึกษาจะเรียกนักเรียน /นักศึกษาสัมภาษณ์ และตรวจสอบ คุณสมบัติ เพื่อพิจารณาอนุมัติการให้กู้ยืม</p>
4.	<div style="border: 1px solid black; padding: 2px; display: inline-block;">ตรวจสอบผลการอนุมัติ</div> <p>นักเรียน /นักศึกษา ตรวจสอบผลการพิจารณาอนุมัติจากประกาศของสถานศึกษา หรือ ตรวจสอบผลการพิจารณาอนุมัติผ่านระบบ e-Student loan</p>
5.	<div style="border: 1px solid black; padding: 2px; display: inline-block;">นักเรียน/นักศึกษา เปิดบัญชีธนาคาร</div> <p>นักเรียน /นักศึกษาเปิดบัญชีเงินออมทรัพย์ ณ สาขาของธนาคารกรุงไทย หรือธนาคารอิสลามแห่งประเทศไทยที่ตนเองประสงค์จะใช้ บริการ ถ้ามีบัญชีออมทรัพย์ธนาคารกรุงไทยหรือธนาคารอิสลามแห่งประเทศไทย ที่สามารถใช้ได้อยู่และประสงค์จะใช้ก็ ไม่ต้องเปิดบัญชีใหม่</p>
6.	<div style="border: 1px solid black; padding: 2px; display: inline-block;">ทำสัญญากู้ยืมเงิน</div> <p>นักเรียน /นักศึกษายืนยันข้อมูลในสัญญาผ่านระบบ e-Student loan และพิมพ์สัญญา 2 ชุด และจัดหาเอกสารประกอบสัญญา พร้อมลงลายมือชื่อให้ครบถ้วนแล้ว นำส่งสถานศึกษาที่ตนเองศึกษา</p>

ภาพประกอบที่ 2.1 ผู้กู้ยืมรายใหม่ขั้นตอนของการกู้ยืมเงิน ของนักเรียน/นักศึกษา

(กองทุนกู้ยืมเงินเพื่อการศึกษา,2560)

<p>7. บันทึกจำนวนเงินค่าเล่าเรียน และค่าใช้จ่ายที่เกี่ยวข้องกับการศึกษา</p>	<p>นักเรียน /นักศึกษา บันทึกจำนวนเงินค่าเล่าเรียน และค่าใช้จ่ายที่เกี่ยวข้องกับการศึกษา โดยไม่เกินจำนวนที่สถานศึกษาเรียกเก็บผ่านระบบ e-Student loan</p>
<p>8. ตรวจสอบและบันทึกจำนวนเงิน กู้ยืมในแบบลงทะเบียนเรียน/ แบบยื่นขออนุมัติเงินค่าเล่าเรียน ค่าใช้จ่ายที่เกี่ยวข้องกับการศึกษา</p>	<p>สถานศึกษาตรวจสอบและบันทึกจำนวนเงินค่าเล่าเรียนและค่าใช้จ่ายที่เกี่ยวข้องกับการศึกษา พร้อมพิมพ์เอกสารแบบ ลงทะเบียนเรียน/แบบยื่นขออนุมัติเงินค่าเล่าเรียน ค่าใช้จ่าย ที่ เกี่ยวข้องกับการศึกษา และทำ ครองชีพ ให้ผู้กู้ยืมเงินตรวจสอบความถูกต้อง ถ้าถูกต้องแล้วให้ลงลายมือชื่อไว้เป็นหลักฐาน ทั้งผู้กู้ยืมเงิน และสถานศึกษา</p>
<p>9. การจ่ายเงินกู้ยืม</p>	<p>กองทุนจะ โอนเงินค่าครองชีพเข้าบัญชีของผู้กู้ยืมทุกเดือน สำหรับค่าเล่าเรียน และค่าใช้จ่ายที่เกี่ยวข้องกับการศึกษา กองทุนจะ โอนเข้าบัญชีของสถานศึกษา</p>

ภาพประกอบที่ 2.2 ผู้กู้ยืมรายใหม่ขั้นตอนของการกู้ยืมเงิน ของนักเรียน/นักศึกษา (ต่อ)
(กองทุนกู้ยืมเงินเพื่อการศึกษา,2560)

1. <div style="border: 1px solid black; padding: 2px;">ยื่นแบบคำขื่นยื่นขอกู้ยืมเงิน</div>	นักเรียน/นักศึกษายื่นแบบคำขื่นยื่นขอกู้ยืมเงินกองทุน ผุจนระบบ e-Student loan (นักเรียน/นักศึกษาต้องยื่นแบบคำขื่นยื่นขอกู้ยืมเพื่อแจ้งความประสงค์ขอกู้ยืมภายในระยะเวลาที่กองทุนกำหนด)
2. <div style="border: 1px solid black; padding: 2px;">บันทึกจำนวนเงินค่าเล่าเรียน และค่าใช้จ่ายที่เกี่ยวข้องกับการศึกษา</div>	นักเรียน /นักศึกษา บันทึกจำนวนเงินค่าเล่าเรียน และค่าใช้จ่ายที่เกี่ยวข้องกับการศึกษา โดยไม่เกินจำนวนที่สถานศึกษาเรียกเก็บผ่านระบบ e-Student loan
3. <div style="border: 1px solid black; padding: 2px;">ตรวจสอบและบันทึกจำนวนเงิน กู้ยืมในแบบลงทะเบียนเรียน/ แบบขื่นยื่นจำนวนเงินค่าเล่าเรียน ค่าใช้จ่ายที่เกี่ยวข้องกับการศึกษา</div>	สถานศึกษาตรวจสอบและบันทึกจำนวนเงินค่าเล่าเรียน และค่าใช้จ่ายที่เกี่ยวข้องกับการศึกษา พร้อมพิมพ์เอกสารแบบลงทะเบียนเรียน/แบบขื่นยื่น จำนวนเงินค่าเล่าเรียน ค่าใช้จ่ายที่เกี่ยวข้องกับการศึกษา และคำครองชีพ ให้ผู้กู้ยืมเงินตรวจสอบความถูกต้อง ถ้าถูกต้องแล้วให้ลงลายมือชื่อ ไว้เป็นหลักฐานทั้งผู้กู้ยืมเงิน และสถานศึกษา
4. <div style="border: 1px solid black; padding: 2px;">การจ่ายเงินกู้ยืม</div>	กองทุนจะ โอนเงินคำครองชีพเข้าบัญชีของผู้กู้ยืมทุกเดือนสำหรับค่าเล่าเรียน และค่าใช้จ่ายที่เกี่ยวข้องกับการศึกษา กองทุนจะ โอนเข้าบัญชีของสถานศึกษา

ภาพประกอบที่ 2.3 ขั้นตอนการกู้ยืมเงินของนักศึกษา กรณีผู้กู้ยืมเงินรายใหม่ ภาคเรียนที่ 2 และ 3 (ถ้ามี)
(กองทุนกู้ยืมเงินเพื่อการศึกษา,2560)

1. <div style="border: 1px solid black; padding: 5px; width: fit-content;">ยื่นแบบคำขื่นยื่นขอกู้ยืม</div>	นักเรียน/นักศึกษายื่นแบบคำขื่นยื่นขอกู้ยืมเงินกองทุน ผ่านระบบ e-Student loan (นักเรียน /นักศึกษาต้องยื่นแบบคำขื่นยื่นขอกู้ยืม เพื่อแจ้งความประสงค์ขื่นยื่นการขอกู้ยืมภายในระยะเวลาที่กองทุนกำหนด)
2. <div style="border: 1px solid black; padding: 5px; width: fit-content;">สัมภาษณ์ และคัดเลือกลง</div>	คณะกรรมการของสถานศึกษาจะเรียกนักเรียน/นักศึกษาสัมภาษณ์ และตรวจสอบคุณสมบัติ เพื่อพิจารณาอนุมัติการให้กู้ยืมเงินกองทุน
3. <div style="border: 1px solid black; padding: 5px; width: fit-content;">ตรวจสอบผลการอนุมัติ</div>	นักเรียน/นักศึกษา ตรวจสอบผลการพิจารณาอนุมัติจากประกาศของสถานศึกษา หรือตรวจสอบผลการพิจารณาอนุมัติผ่านระบบ e-Student loan
4. <div style="border: 1px solid black; padding: 5px; width: fit-content;">บันทึกจำนวนเงินคาเลาเรียน และค่าใช้จ่ายที่เกี่ยวข้องกับการศึกษา</div>	นักเรียน/นักศึกษา บันทึกจำนวนเงินคาเลาเรียน และค่าใช้จ่าย ที่เกี่ยวข้อง เนื่อง กับการศึกษา โดยไม่เกินจำนวนที่สถานศึกษาเรียกเก็บผ่านระบบ e-Student loan
5. <div style="border: 1px solid black; padding: 5px; width: fit-content;">ตรวจสอบและบันทึกจำนวนเงิน กู้ยืมในแบบลงทะเบียนเรียน/ แบบขื่นยื่นจำนวนเงินคาเลาเรียน ค่าใช้จ่ายที่เกี่ยวข้องกับการศึกษาและค่าครองชีพ</div>	สถานศึกษาตรวจสอบและบันทึกจำนวนเงินคาเลาเรียน และค่าใช้จ่าย ที่เกี่ยวข้องเนื่อง กับการศึกษา พร้อมพิมพ์เอกสารแบบ ลงทะเบียนเรียน/ แบบขื่นยื่น จำนวนเงินคาเลาเรียน ค่าใช้ จ่ายที่เกี่ยวข้องเนื่อง กับการศึกษา และค่าครองชีพ ให้ผู้ กู้ยืมเงิน ตรวจสอบความถูกต้อง ถ้าถูกต้องแล้ว ให้ลงลายมือ ชื่อ ไว้เป็นหลักฐานทั้งผู้กู้ยืมเงิน และสถานศึกษา
6. <div style="border: 1px solid black; padding: 5px; width: fit-content;">การจ่ายเงินกู้ยืม</div>	กองทุนจะ โอนเงินค่าครองชีพเข้าบัญชีของผู้กู้ยืมทุกเดือน สำหรับค่าเล่าเรียน และค่าใช้จ่ายที่เกี่ยวข้องเนื่อง กับการศึกษา กองทุนจะ โอนเข้า บัญชีของสถานศึกษา

ภาพประกอบที่ 2.4 ขั้นตอนการกู้ยืมเงินของนักเรียน/นักศึกษาผู้กู้ยืมเงินรายเก่า ที่ไม่เปลี่ยนระดับการศึกษา และไม่เปลี่ยนสถานศึกษา ภาคเรียนที่ 1 (กองทุนกู้ยืมเงินเพื่อการศึกษา, 2560)

1. ยื่นแบบคำขื่นยื่นขอกู้ยืม	นักเรียน/นักศึกษายื่นแบบคำขื่นยื่นขอกู้ยืมเงินกองทุน ผ่านระบบ e-Student loan (นักเรียน /นักศึกษาต้องยื่น แบบคำขื่นยื่นขอ กู้ยืมเพื่อแจ้งความประสงค์ยื่นยื่นการข อนุมัติภายในระยะเวลาที่กองทุน กำหนด)
2. บันทึกจำนวนเงินค่าเล่าเรียน และค่าใช้จ่ายที่เกี่ยวข้องกับการศึกษา ตามที่สถานศึกษา เรียกเก็บ	นักเรียน/นักศึกษา บันทึกจำนวนเงินค่าเล่าเรียน และค่าใช้จ่ายที่เกี่ยวข้องเนื่องกั การศึกษาโดยไม ่เกินจำนวนที่สถานศึกษาเรียก เก็บ ผ่าน ระบบ e-Student loan
3. ตรวจสอบและบันทึกจำนวนเงิน กู้ยืมในแบบลงทะเบียนเรียน/ แบบ ยื่นยื่นจำนวนเงินค่าเล่าเรียน ค่าใช้ จ่ายที่เกี่ยวข้องกับการศึกษาและค่า ครองชีพ	สถานศึกษาตรวจสอบและบันทึกจำนวนเงินค่าเล่าเรียน และค่าใช้จ่าย ที่เกี่ยวข้องกับการศึกษา พร้อมพิมพ์ เอกสารแบบลงทะเบียนเรียน/ แบบยื่นยื่นจำนวนเงินค่า เล่าเรียน ค่าใช้จ่ายที่เกี่ยวข้องกับการศึกษาและค่าครอง ชีพให้ผู้กู้ยืมเงินตรวจสอบความถูกต้อง ถ้าถูกต้องแล้วให้ ลงลายมือชื่อ ไว้เป็นหลักฐานทั้งผู้กู้ยืมเงิน และสถานศึกษา
4. การจ่ายเงินกู้ยืม	กองทุนจะ โอนเงินค่าครองชีพเข้าบัญชีของผู้กู้ยืมทุกเดือน สำหรับ เรียน และ ค่าใช้จ่ายที่เกี่ยวข้องกับการศึกษา กองทุนจะ โอนเข้าบัญชีของสถานศึกษา

ภาพประกอบที่ 2.5 ขั้นตอนการกู้ยืมเงินของนักเรียน/นักศึกษาผู้กู้ยืมเงินรายเก่า ที่ไม่เปลี่ยนระดับ การศึกษา และไม่เปลี่ยนสถานศึกษา ภาคเรียนที่ 2 และ 3 (ถ้ามี)
(กองทุนกู้ยืมเงินเพื่อการศึกษา,2560)

ขั้นตอนการกู้ยืมเงิน ของนักเรียน/นักศึกษา กรณีผู้กู้ยืมเงินรายใหม่ ภาคเรียนที่ 1	
1. Pre-Register	นักเรียน /นักศึกษาที่มีความประสงค์ขอผู้ยืมสามารถลงทะเบียน เพื่อรับรหัสผ่าน ของระบบ e-Student loan โดยกองทุนจะนำข้อมูลที่ได้ไปตรวจสอบคุณสมบัติ เบื้องต้นกับกรมการปกครอง
2. ยื่นแบบคำขอกู้ยืมเงิน	นักเรียน /นักศึกษา ยื่นแบบคำขอกู้ยืมเงินกองทุน ผ่านระบบ e-Student loan พร้อมพิมพ์แบบคำขอกู้ยืม และแนบเอกสารประกอบ เพื่อนำส่งให้กับสถานศึกษา ที่ตนเองจะเข้าศึกษา (นักเรียน/นักศึกษาต้องยื่นแบบคำขอกู้ยืมเพื่อแจ้งความประสงค์ขอผู้ยืม ภายในระยะเวลาที่กองทุนกำหนด)
3. สัมภาษณ์และคัดเลือก	คณะกรรมการของสถานศึกษาจะเรียกนักเรียน /นักศึกษาสัมภาษณ์ และตรวจสอบ คุณสมบัติ เพื่อพิจารณาอนุมัติการให้กู้ยืม
4. ตรวจสอบผลการอนุมัติ	นักเรียน /นักศึกษา ตรวจสอบผลการพิจารณาอนุมัติจากประกาศของสถานศึกษา หรือ ตรวจสอบผลการพิจารณาอนุมัติผ่านระบบ e-Student loan
5. นักเรียน/นักศึกษา เปิดบัญชีธนาคาร	นักเรียน /นักศึกษาเปิดบัญชีเงินออมทรัพย์ ณ สาขาของธนาคารกรุงไทย หรือธนาคารอิสลามแห่งประเทศไทยที่ตนเองประสงค์จะใช้บริการ ถ้ามีบัญชีออมทรัพย์ธนาคารกรุงไทยหรือธนาคารอิสลามแห่งประเทศไทยที่สามารถใช้ได้อยู่และประสงค์จะใช้ก็ ไม่ต้องเปิดบัญชีใหม่
6. ทำสัญญากู้ยืมเงิน	นักเรียน /นักศึกษายืนยันข้อมูลในสัญญาผ่านระบบ e-Student loan และพิมพ์ สัญญา 2 ชุด และจัดหาเอกสารประกอบสัญญา พร้อมลงลายมือชื่อให้ครบถ้วนแล้ว นำส่งสถานศึกษาที่ตนเองศึกษา

ภาพประกอบที่ 2.6 ขั้นตอนการกู้ยืมเงินของนักเรียน/นักศึกษาผู้กู้ยืมเงินรายเก่าที่เปลี่ยนระดับการศึกษา หรือเปลี่ยนสถานศึกษาภาคเรียนที่ 1 (กองทุนกู้ยืมเงินเพื่อการศึกษา,2560)

7	บันทึกจำนวนเงินค่าเล่าเรียน และ ค่าใช้จ่ายที่เกี่ยวข้องกับการศึกษา	นักเรียน /นักศึกษา บันทึกจำนวนเงินค่าเล่าเรียน และ ค่าใช้จ่ายที่เกี่ยวข้องกับการศึกษาโดยไม่เกินจำนวนที่ สถานศึกษาเรียกเก็บผ่านระบบ e-Student loan
8	ตรวจสอบและบันทึกจำนวนเงิน กู้ยืมใน แบบลงทะเบียนเรียน/ แบบยื่นขั้นจำนวน เงินค่าเล่าเรียน ค่าใช้จ่ายที่เกี่ยวข้องกับ	สถานศึกษาตรวจสอบและบันทึกจำนวนเงินค่าเล่าเรียนและค่าใช้จ่ายที่เกี่ยวข้องกับการศึกษา พร้อมพิมพ์เอกสารแบบ ลงทะเบียนเรียน/แบบ ยื่นขั้นจำนวนเงินค่าเล่าเรียน ค่าใช้จ่าย ที่เกี่ยวข้องกับการศึกษา และคำครองชีพ ให้ผู้กู้ยืมเงินตรวจสอบความ ถูกต้อง ถ้าถูกต้องแล้วให้ลงลายมือชื่อไว้เป็นหลักฐาน ทั้งผู้กู้ยืมเงิน และสถานศึกษา
9	การจ่ายเงินกู้ยืม	กองทุนจะ โอนเงินค่าครองชีพเข้าบัญชีของผู้กู้ยืมทุก เดือน สำหรับค่าเล่าเรียน และค่าใช้จ่ายที่เกี่ยวข้องกับ การศึกษา กองทุนจะ โอนเข้าบัญชีของสถานศึกษา

ภาพประกอบที่ 2.7 ขั้นตอนการกู้ยืมเงินของนักเรียน/นักศึกษาผู้กู้ยืมเงินรายเก่าที่เปลี่ยนระดับ การศึกษา หรือเปลี่ยนสถานศึกษาภาคเรียนที่ 1(ต่อ)
(กองทุนกู้ยืมเงินเพื่อการศึกษา,2560)

1	ยื่นแบบคำยื่นขอกู้ยืมเงิน	นักเรียน/นักศึกษายื่นแบบคำยื่นขอกู้ยืมเงินกองทุน ผจก.ระบบ e-Student loan (นักเรียน/นักศึกษาต้องยื่นแบบคำยื่นขอกู้ยืมเพื่อแจ้ง ความประสงค์ขอกู้ยืมภายในระยะเวลาที่กองทุนกำหนด)
2.	บันทึกจำนวนเงินค่าเล่าเรียน และ ค่าใช้จ่ายที่เกี่ยวข้องกับการศึกษา	นักเรียน /นักศึกษา บันทึกจำนวนเงินค่าเล่าเรียน และค่าใช้จ่ายที่เกี่ยวข้องกับการศึกษาโดยไม่เกินจำนวนที่ สถานศึกษาเรียกเก็บผ่าน ระบบ e-Student loan
3.	ตรวจสอบและบันทึกจำนวนเงิน กู้ยืม ในแบบลงทะเบียนเรียน/ แบบยื่นขยืม จำนวนเงินค่าเล่าเรียน ค่าใช้จ่ายที่เกี่ยวข้องกับการศึกษา	สถานศึกษาตรวจสอบและบันทึกจำนวนเงินค่าเล่าเรียน และ ค่าใช้จ่ายที่เกี่ยวข้องกับการศึกษา พร้อมพิมพ์เอกสารแบบ ลงทะเบียนเรียน/แบบยื่นขยืม จำนวนเงินค่าเล่าเรียน ค่าใช้จ่ายที่เกี่ยวข้องกับการศึกษาและค่าครองชีพให้ผู้กู้ยืมเงิน ตรวจสอบความถูกต้อง ถ้าถูกต้องแล้วให้ลงลายมือชื่อ ไว้เป็น หลักฐานทั้งผู้กู้ยืมเงิน และสถานศึกษา
4.	การจ่ายเงินกู้ยืม	กองทุนจะโอนเงินค่าครองชีพเข้าบัญชีของผู้กู้ยืมทุกเดือน สำหรับ ค่าเล่าเรียน และค่าใช้จ่ายที่เกี่ยวข้องกับการศึกษา กองทุนจะโอน เข้าบัญชีของสถานศึกษา

ภาพประกอบที่ 2.8 ขั้นตอนการกู้ยืมเงินของนักเรียน/นักศึกษาผู้กู้ยืมเงินรายเก่า ที่เปลี่ยนระดับ การศึกษา หรือเปลี่ยนสถานศึกษา ภาคเรียนที่ 2 และ 3 (ถ้ามี)
(กองทุนกู้ยืมเงินเพื่อการศึกษา,2560)

2.6 BIZAGI

Bizagi เป็นซอฟต์แวร์ของบริษัท Bizagi ที่เริ่มก่อตั้งตั้งปี ค.ศ. ใน 1989 ในประเทศอังกฤษ ซอฟต์แวร์ Bizagi เป็นซอฟต์แวร์ที่ใช้การออกแบบและพัฒนากระบวนการทางธุรกิจ โดยชุดของโปรแกรมในการออกแบบแบบจำลองทางธุรกิจ มีชื่อว่า Bizagi Modeler ช่วยในการออกแบบและสร้างแผนภาพเอกสารและจำลองกระบวนการในรูปแบบมาตรฐานที่รู้จักกันเป็นรุ่นกระบวนการทางธุรกิจและสัญลักษณ์ (BPMN)

Bizagi Modeler ถูกออกแบบมาให้ใช้งานง่าย ประกอบด้วย เครื่องมือในการสร้างแบบจำลอง ผู้ใช้คัดเลือกองค์ประกอบต่าง ๆ ที่ต้องการ โดยการกดและลากมาวางในพื้นที่ออกแบบกระบวนการที่ต้องการ อีกทั้งยังสามารถสร้างแบบจำลองให้เห็นภาพระหว่างผู้ส่วนได้เสียของกระบวนการธุรกิจทั้งระบบโดยชุดของ Bizagi (Bizagi Suite) ประกอบด้วย Bizagi BPMN Modeler เป็นส่วนของซอฟต์แวร์ฟรี (Freeware) สามารถใช้งานฟรี ใช้สร้างแผนภาพหรือแบบจำลองกระบวนการธุรกิจ โดยจำลองสถานการณ์และวัดประสิทธิภาพการทำงานของแบบจำลองนั้นได้ โดยการวาดแผนภาพใช้สัญลักษณ์ BPMN 2.0 Bizagi Studio เป็นส่วนของซอฟต์แวร์เสียค่าใช้จ่ายในการใช้เงิน ความสามารถของ Bizagi Studio ช่วยให้องค์กรสร้างกระบวนการธุรกิจและ workflow ในการพัฒนาเป็นแอปพลิเคชัน และ Bizagi Engine เป็นส่วนของเครื่องมือหลักในการทำงานของ Bizagi เพื่อให้ผู้ใช้สามารถเข้าถึงกระบวนการธุรกิจหรือระบบงานผ่านทางเครื่องคอมพิวเตอร์หรืออุปกรณ์เคลื่อนที่ต่าง ๆ ได้ (Bizagi company, 2016)

2.7 งานวิจัยที่เกี่ยวข้อง

นางกาญจนา บุญภักดิ์ , (2551) งานวิจัยนี้นำเสนอ พฤติกรรมและปัญหาในการใช้จ่ายเงินกองทุนให้กู้ยืมเพื่อการศึกษาของนักศึกษาคณะครุศาสตร์อุตสาหกรรม สถาบันเทคโนโลยีพระจอมเกล้าเจ้าคุณทหารลาดกระบัง เพื่อศึกษาพฤติกรรมปัญหาที่เกิดจากการใช้จ่ายเงินกองทุนให้กู้ยืมเพื่อการศึกษา โดยศึกษาค่าใช้จ่าย 2 ด้านคือ ด้านค่าใช้จ่ายที่เกี่ยวข้องกับการศึกษา ค่าใช้จ่ายที่จำเป็นในการครองชีพระหว่างการเรียนรู้ การดำเนินการดังกล่าวพบว่านักเรียนที่ได้รับการอนุมัติการกู้เงินกองทุนเงินให้กู้ยืมเพื่อ การศึกษา ยังมีพฤติกรรมใช้เงินกองทุนในทางที่ไม่เหมาะสม สอดคล้องตามวัตถุประสงค์ ของเงินกองทุนให้กู้ยืมเพื่อการศึกษา เพื่อใช้เป็นแนวทางในการแก้ปัญหาผลวิจัย จึงสนใจในการนำเสนอแนวทางแก้ไขพฤติกรรมการใช้เงินกองทุนให้กู้ยืมเพื่อการศึกษา ปัญหาที่เกิดจากการใช้จ่ายในกองทุนเงินกู้ให้ยืมเพื่อการศึกษาและเสนอแนวทางแก้ไขของนักศึกษา เพื่อนำผลที่ได้ไปใช้ในการพิจารณาคัดเลือกนักศึกษาที่ ขอเงินกองทุนให้กู้ยืมเพื่อ

การศึกษาให้มีประสิทธิภาพและสอดคล้องกับความต้องการและความจำเป็นอย่างแท้จริงของนักศึกษา

เขมินทรา , (2550) งานวิจัยนี้นำเสนอ ปัจจัยที่ส่งผลกระทบต่อทัศนใจของกู้เงินกองทุนเพื่อการศึกษา เพื่อให้ทราบถึงปัจจัยที่ส่งผลต่อนักศึกษาที่ศึกษาในระดับอุดมศึกษา ตัดสินใจของกู้เงินกองทุนกู้ยืมเพื่อการศึกษา (กยศ.) และทราบถึงแนวโน้มความต้องการของกู้เงิน ในอนาคต การศึกษาจากสถาบันการศึกษากลุ่มตัวอย่างแต่ละแห่ง การบริโภคเป็นกิจกรรมทางเศรษฐกิจที่เป็นพฤติกรรมในการดำเนินชีวิตประจำวันของบุคคลทุกคน และเนื่องจากเป็นกิจกรรมที่เกิดขึ้นได้มากหรือน้อยแค่ไหน ขึ้นอยู่กับรายได้ เป็นสำคัญ ด้วยเหตุนี้การศึกษาจึงเป็นปัจจัยพื้นฐานในการพัฒนาประเทศหากประชาชนในประเทศได้รับการศึกษาอย่างเท่าเทียมกันนั้นก็หมายความว่าประเทศได้สร้างทรัพยากรที่มีคุณค่าเพื่อให้เป็นรากฐานการพัฒนาประเทศแข็งแกร่งขึ้น การศึกษาได้กำหนดกลุ่มตัวอย่าง โดยวิเคราะห์ตัวแปรที่เป็นผลต่อการตัดสินใจของกู้เงิน กยศ . และพยากรณ์ความต้องการของกู้เงิน ของนักศึกษา ด้วยวิธีสมการเส้นตรงถึงปีการศึกษา 2555

นายธนุรักษ์ ไชยบัว , (2556) งานวิจัยนี้นำเสนอ พฤติกรรมการใช้จ่ายเงินของนักศึกษากองทุนเงินให้ กู้ยืมเพื่อการศึกษา มหาวิทยาลัยเทคโนโลยีราชมงคลธัญบุรี ภาคพายัพ เชียงใหม่ เพื่อศึกษาว่า นักศึกษามีพฤติกรรมการใช้จ่ายเงินอย่างไร และศึกษาปัจจัยที่ส่งผลต่อพฤติกรรมการใช้จ่ายเงินของ นักศึกษา ที่กู้ยืมเงินกองทุนเงิน ให้กู้ยืมเพื่อการศึกษา เนื่องจากพฤติกรรมของนักศึกษาซึ่งจัดอยู่ใน กลุ่มของวัยรุ่นที่มีการ เปลี่ยนแปลงไปมากตามยุคสมัย บริบททางสังคม และสภาพแวดล้อม ตลอดเวลา จากในอดีตที่วัยรุ่นไทยจะดำเนินชีวิตอยู่ในกรอบ และบรรทัดฐานของวัฒนธรรม และประเพณีอันดีงาม แต่เมื่อเวลา ผ่านไปวัฒนธรรมจากสื่อตะวันตกเริ่มส่งผลกระทบต่อพฤติกรรมของวัยรุ่น ผลการวิจัยพบว่า สภาพปัจจุบัน พฤติกรรมการบริโภคสินค้าที่มีความฟุ่มเฟือย และเกินความจำเป็นต่อการ ดำรงชีวิตของวัยรุ่น การพิจารณา การดำเนินงานกองทุนเงินให้กู้ยืมเพื่อการศึกษา ตลอดจนการจัดสรรเงินกองทุน เงินให้กู้ยืมเพื่อ การศึกษา ให้มีความเหมาะสมและมีประสิทธิภาพยิ่งขึ้นทั้งยังเป็นประโยชน์แก่นักศึกษาในการ วางแผนการใช้จ่ายเงินต่อไป

เสกสรร บุญรอด, (2552) งานวิจัยนี้นำเสนอการประเมินผลและความพึงพอใจของนักศึกษาในอุดมศึกษาต่อกองทุนเงินให้กู้ยืมเพื่อการศึกษา ผลการศึกษาปรากฏว่าการดำเนินงานของกองทุนเงินกู้ยืมเพื่อการศึกษา ประการหนึ่ง กำหนดเกณฑ์รายได้ของผู้ที่มีสิทธิกู้ยืมที่สูงเกินไปทำให้กองทุนฯ ไม่สามารถเพิ่ม โอกาสทางการศึกษาของผู้มีรายได้ต่ำ ได้อย่างมีประสิทธิภาพเท่าที่ควร ประการที่สองการขาดกลไกในการตรวจสอบ การจัดสรรเงิน กู้ยืม ทำให้เกิดการรั่วไหลมาก ประการที่สาม การขาดกลไกการติดตามการชำระหนี้คืน ที่มีประสิทธิภาพทำให้เกิดความสูญเสียต่อ

รัฐและผู้เสียภาษี ประการที่สี่ การขาดกลไกในการติดตาม และประเมินผล ทำให้การดำเนินงานของ กยศ. ผิดพลาดต่อเนื่องมาเป็นเวลานาน โดยไม่ได้รับการแก้ไขอย่างที่ควรจะเป็น กองทุนเงินให้กู้ยืมเพื่อการศึกษาไม่ใช้การช่วยเหลือผู้ด้วยโอกาสแบบให้เปล่า แต่เป็นการที่รัฐบาลเป็นผู้ลงทุนให้กู้ยืม ซึ่งจะต้องมีการใช้ทุนคืนตามกำหนดเวลาที่ได้ระบบไว้ การจัดการกองทุนเงินให้กู้ยืมเพื่อการศึกษาให้มีประสิทธิภาพ จะต้องเป็นกองทุนที่จะก่อให้เกิดประโยชน์อย่างแท้จริงและสามารถบรรลุวัตถุประสงค์ที่ตั้งไว้

สรารุณี วชิรชีพสวัสดิ์, (2557) งานวิจัยนี้นำเสนอ การสร้างกรณีทดสอบจากแบบจำลองกระบวนการธุรกิจเชิงเหตุ การณ์ขับเคลื่อน Business Process Model and Notation (BPMN) บีพีเอ็มเอ็นกลายมาเป็น ตัวเลือกที่ได้รับความนิยมสำหรับการ วิเคราะห์ ธุรกิจ ในการนำเสนอพฤติกรรมของกระบวนการธุรกิจ ขององค์กร ซึ่งแบบจำลองกระบวนการธุรกิจถูกสร้างมาจาก ความต้องการระบบ สามารถถูกนำไปใช้เป็นวัตถุดิบในการสร้างกรณีทดสอบต่อไปได้ โดยมีงานวิจัยมากมาย นำเสนอวิธีสร้าง กรณีทดสอบจากแบบจำลองกระบวนการธุรกิจ แต่ไม่มีงานวิจัย ใดรองรับแนวคิด เหตุการณ์ ขับเคลื่อน ที่อนุญาตแบบจำลอง เหตุการณ์ กระตุ้นการทำงานของส่วนต่าง ๆ ในแบบจำลอง กระบวนการธุรกิจ ดังนั้นงานวิจัยนี้จึงนำเสนอวิธีสร้างกรณี ทดสอบจากแบบจำลอง กระบวนการธุรกิจเชิงเหตุการณ์ขับเคลื่อน กระบวนการสร้างกรณี ทดสอบประกอบด้วย การสร้างกราฟ กระจายควบคุม การค้นหาเส้นทางทดสอบ การสร้างข้อมูล ทดสอบ และ การสร้างกรณีทดสอบ

อรอนงค์ อุดมวงศ์ , (2557) งานวิจัยนี้นำเสนอ การศึกษากระบวนการทำงานของงาน ห้องสมุด โดยใช้รูปแบบ ของกระบวนการทางธุรกิจ (Business Process Modeling Notation--BPMN) ซึ่งใช้สัญลักษณ์เพื่ออธิบาย รายละเอียด และความสัมพันธ์ของการดำเนินงานร่วมกัน ภายในองค์กร วิธีศึกษาขั้นตอนการดำเนินงานของงาน ห้องสมุด ทำโดยพัฒนาแบบจำลองและทดลองใช้แบบจำลองที่สร้างขึ้น เพื่อปรับกระบวนการทำงาน ของสำนักหอ สมุดกลาง มหาวิทยาลัยอีสเทิร์นเอเซีย ผลการวิจัยพบว่า แบบจำลองที่ได้จากการปรับปรุงกระบวนการทำงานสามารถลดขั้นตอนการทำงานของการจัดเก็บข้อมูลที่ซ้ำซ้อน ลดเวลาที่ใช้ในการบันทึกข้อมูล เพิ่มประสิทธิภาพ ในการนำทรัพยากรออกให้บริการได้รวดเร็วยิ่งขึ้นภายใต้ข้อจำกัดของ งบประมาณ บุคลากร และการรายงานผลที่รวดเร็ว ยิ่งขึ้น ผู้รับบริการมีความพึงพอใจเพิ่มขึ้น และส่งผลดีต่อภาพลักษณ์ของหน่วยงานต่อไป

อริชัย อรรคอุดม , (2553) งานวิจัยนี้นำเสนอ ประเด็นในการวิจัยเรื่องกองทุน เงินกู้ยืมเพื่อการศึกษาในประเทศไทย และ วิจัยเรื่องกองทุนเงินกู้ ยืมเพื่อการศึกษา ผลจากการศึกษาพบว่า ประเด็นในการศึกษาเน้นความสำคัญไปทการบริหารจัดการ พฤติกรรมการใช้เงินของ นักศึกษา

รวมถึงการปรับปรุงพฤติกรรมดังกล่าว นอกจากนั้น ในด้านระเบียบวิธีวิจัยพบว่า งานวิจัยส่วนใหญ่ใช้ การศึกษาในเชิงปริมาณและวิเคราะห์ข้อมูลโดยใช้สถิติเชิงเบื้องต้น วิจัยจึงมีความสนใจที่จะรวบรวมงานศึกษาวิจัยในประเทศไทยทั้งหมดนำมา วิเคราะห์จัดระบบความรู้เสียใหม่ โดยใช้วิธีการวิเคราะห์ห่อภิมาณ (Meta-Analysis) ที่ใช้การสังเคราะห์งานวิจัยที่ ศึกษาในประเด็นเดียวกัน หลาย ๆ เรื่องในอดีตมาเป็นขอบเขตของการศึกษา เพื่อให้เห็นภาพรวมของประเด็นต่าง ๆ ที่มีการศึกษาไปแล้วว่ามีประเด็นอะไรบ้างที่ถูกระบุว่ามีความสำคัญเป็นพิเศษถูกนำมาศึกษาอยู่บ่อยครั้ง

บทที่ 3

วิธีการดำเนินการวิจัย

ในการศึกษาวิจัยในครั้งนี้ ผู้ทำวิจัยได้ดำเนินการวิจัย โดยมีวัตถุประสงค์ 1) เพื่อศึกษากระบวนการกองทุนกู้ยืมเพื่อการศึกษา 2) เพื่อวิเคราะห์และออกแบบระบบกองทุนกู้ยืมเพื่อการศึกษา โดยใช้หลักการ BPM โดยส่วนการวิเคราะห์และออกแบบกระบวนการกองทุนกู้ยืมเพื่อการศึกษา โดยใช้หลักการ BPM (Business Process Manager) โดยจะมีขั้นตอนการดำเนินงานดังต่อไปนี้

- 3.1 ขั้นตอนการดำเนินงานวิจัย
- 3.2 การวิเคราะห์กระบวนการทำงานของกองทุนกู้ยืมเพื่อการศึกษา
- 3.3 การออกแบบกระบวนการทำงานของกองทุนกู้ยืมเพื่อการศึกษาในแต่ละขั้นตอนดังภาพประกอบดังนี้

3.1 ขั้นตอนการดำเนินงานวิจัย

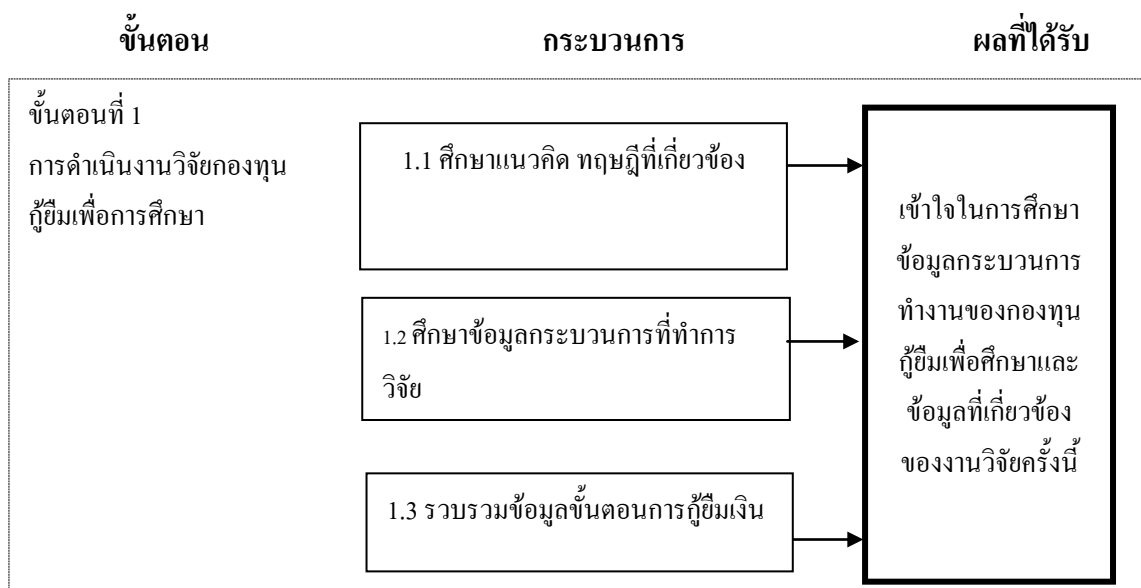

ภาพประกอบที่ 3.1 ขั้นตอนการดำเนินการวิจัย

ขั้นตอนที่ 1 การดำเนินงานวิจัย

การเก็บรวบรวมข้อมูลสหกิจศึกษากระบวนการทำงานของกองทุนกู้ยืมเพื่อการศึกษา เก็บข้อมูลเฉพาะส่วนที่เกี่ยวข้องกับการวิจัยในครั้งนี้ เพื่อรวบรวมข้อมูลวิเคราะห์และออกแบบกระบวนการของการดำเนินงานสหกิจศึกษาตั้งแต่ต้นกระบวนการจนถึงการดำเนินขั้นตอนสุดท้ายของการกู้ยืมเงิน โดยมีการศึกษาทฤษฎี แนวคิดที่เกี่ยวข้องของการวิจัยโดยมีรายละเอียดขั้นตอน ดังนี้

- 3.1.1 ศึกษาแนวคิด ทฤษฎีที่เกี่ยวข้อง มีดังนี้ เช่น ทฤษฎี BPM ทฤษฎี BPMN ทฤษฎี Workflow ทฤษฎีหลักการใช้งานโปรแกรม Bizagi
- 3.1.2 ศึกษางานวิจัยที่เกี่ยวข้อง

3.2 การวิเคราะห์กระบวนการทำงานของกองทุนกู้ยืมเพื่อการศึกษา

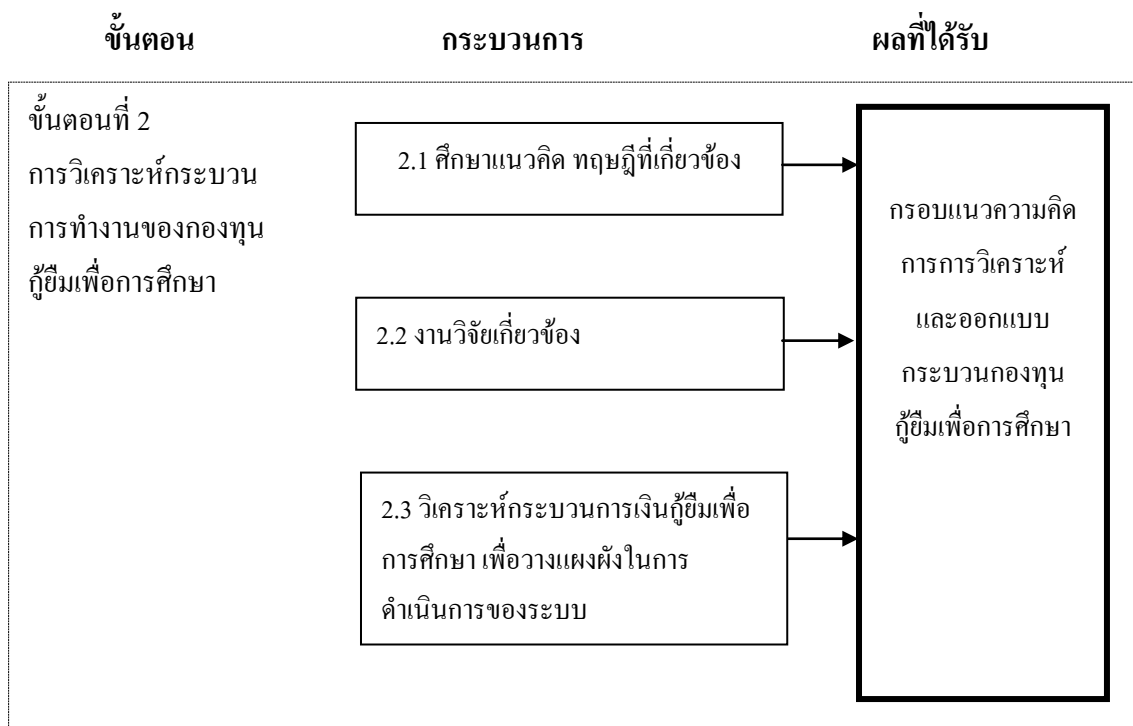

ภาพประกอบ 3.2 การวิเคราะห์กระบวนการทำงานของกองทุนกู้ยืมเพื่อการศึกษา

ขั้นตอนที่ 2 การวิเคราะห์กระบวนการทำงานระบบกองทุนกู้ยืม

ในการวิเคราะห์มีวัตถุประสงค์เพื่อวิเคราะห์กระบวนการทำงานของกองทุนกู้ยืมเพื่อการศึกษา เพื่อนำข้อมูลที่ได้รับไปวิเคราะห์การออกแบบกระบวนการทำงานของกองทุนกู้ยืมเพื่อการศึกษาตามแนวคิดและทฤษฎี BPM โดยจะวิเคราะห์ข้อมูลเพื่อได้กรอบแนวคิดของการวิเคราะห์และออกแบบแผนการทำงานหรือแผนการปฏิบัติงาน Workflow ของกระบวนการดำเนินงานของกองทุนกู้ยืม

3.3 การออกแบบกระบวนการทำงานของกองทุนกู้ยืมเพื่อการศึกษา

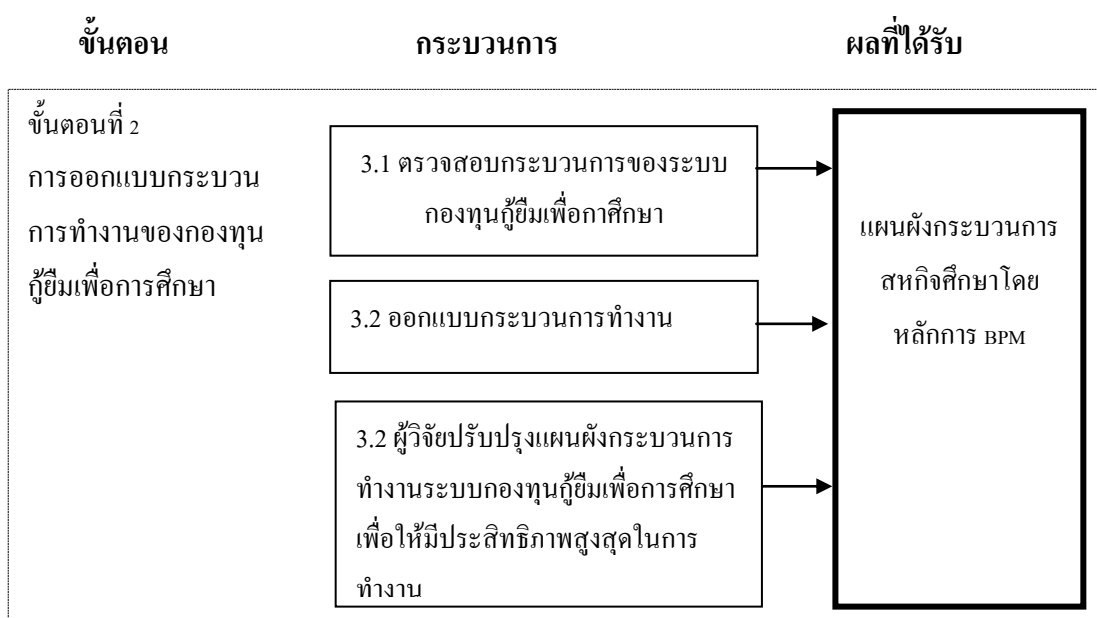

ภาพประกอบ 3.2 การวิเคราะห์กระบวนการทำงานของกองทุนกู้ยืมเพื่อการศึกษา

ขั้นตอนที่ 3 การออกแบบกระบวนการทำงานของกองทุนกู้ยืมเพื่อการศึกษา

การออกแบบกระบวนการดำเนินงานของระบบกองทุน กู้ยืมเพื่อการศึกษา จากข้อมูลที่รวบรวมและวิเคราะห์ในการออกแบบ แผนปฏิบัติงานหรือแผนการดำเนินงาน Workflow โดยใช้การออกแบบตามหลักการของ BPM ในการออกแบบใช้โปรแกรมปฏิบัติการ Bizagi ในการออกแบบกระบวนการกองทุนกู้ยืมเพื่อการศึกษา เครื่องการออกแบบแผนงาน bizagi เป็นอีกหนึ่งเครื่องมือในการช่วยออกแบบ Diagrams การจำแนกระบบต่างๆ สำหรับในการเขียนผังงานหรือ flow chart

บทที่ 4

การวิเคราะห์และออกแบบระบบ

4.1 การเตรียมข้อมูลเพื่อวิเคราะห์และออกแบบระบบ

การวิเคราะห์และออกแบบระบบกระบวนการ เงินกู้ยืมเพื่อการศึกษา ทำการวิเคราะห์ระบบ จากการศึกษาทฤษฎีและงานวิจัยที่เกี่ยวข้องต่างๆ ได้นำแนวคิดและการออกแบบ BPMN มาใช้ในการออกแบบ และวิเคราะห์ กระบวนการเงินกู้ยืมเพื่อการศึกษา โดยใช้ซอฟต์แวร์ Bizagi ออกแบบระบบดังนี้

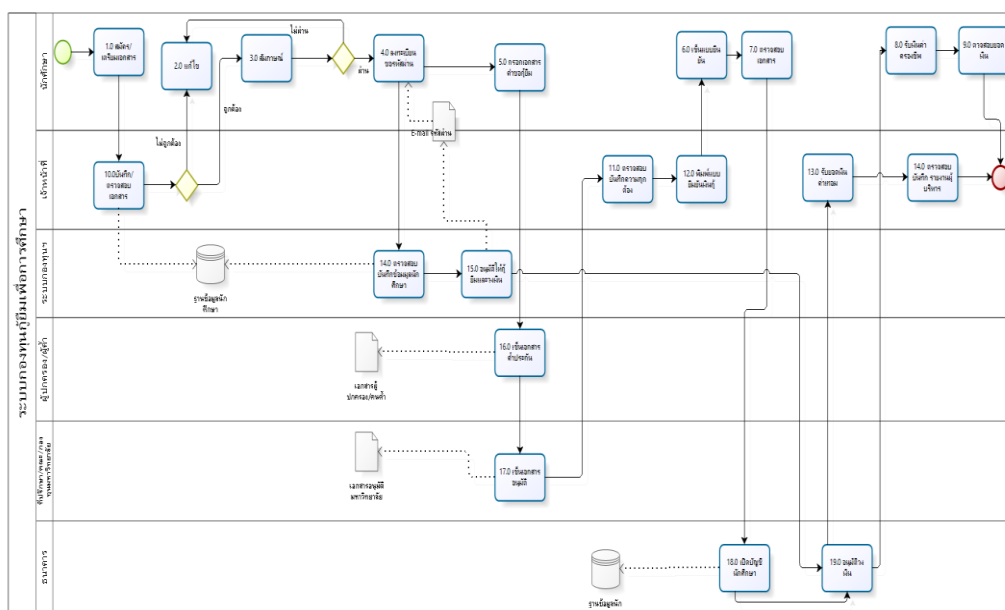

รูปภาพที่ 4.1 ภาพประกอบระบบกองทุนกู้ยืมเพื่อการศึกษา

ตารางที่ 4.1 ผลลัพธ์เวลาการประมวลผลของ กระบวนการวิเคราะห์และออกแบบกระบวนการ กู้ยืมเงินเพื่อการศึกษา

Name	Type	Instances completed	Instances started	Min. time (m)	Max. time (m)	Avg. time (m)	Total time (m)
ระบบกองทุนกู้ยืมเพื่อการศึกษา	Process	745	10000	15	30	19.77181208	63096
NoneStart	Start event	1000					
สมัคร/เตรียมเอกสาร	Task	1000	1000	5	5	5	5000
บันทึก/ ตรวจสอบเอกสาร	Task	1000	1000	5	5	5	5000
ExclusiveGateway	Gateway	1000	1000				
แก้ไข	Task	745	745	5	5	5	3725
สัมภาษณ์	Task	492	492	15	15	15	7380
ExclusiveGateway	Gateway	492	492				
ลงทะเบียนขอรหัสผ่าน	Task	255	255	10	10	10	2550
ตรวจสอบบันทึกข้อมูลนักศึกษา	Task	126	126	5	5	5	630
อนุมัติให้กู้ยืมและวงเงิน	Task	126	126	30	30	30	3780
กรอกเอกสารคำขอกู้ยืม	Task	129	129	15	15	15	1935
เซ็นเอกสารคำประกัน	Task	129	129	3	3	3	387
เซ็นเอกสารอนุมัติ	Task	129	129	15	15	15	1935
ตรวจสอบบันทึกความถูกต้อง	Task	129	129	5	5	5	645
พิมพ์แบบยื่นเงินกู้	Task	129	129	3	3	3	387
เซ็นแบบยื่น	Task	129	129	5	5	5	645
ตรวจสอบเอกสาร	Task	129	129	3	3	3	387
เปิดบัญชีนักศึกษา	Task	129	129	15	15	15	1935
อนุมัติวงเงิน	Task	255	255	30	30	30	7650

รับยอดเงินค่าเทอม	Task	255	255	45	45	45	11475
รับเงินค่าครองชีพ	Task	0	255	0	0	0	0
ตรวจสอบบันทึก รายงาน ผู้บริหาร	Task	255	255	30	30	30	7650
ตรวจสอบยอดเงิน	Task	0	0	0	0	0	0
NoneEnd	End event	255					

ตารางที่ 4.2 การประมวลผลคนของกระบวนการวิเคราะห์และออกแบบกระบวนการกู้ยืมเงินเพื่อการศึกษา

Resource	Utilization
นักศึกษา	96.38%
เจ้าหน้าที่	7.07%
กองทุนกู้ยืม	11.37%
ผู้ปกครอง/ผู้ค้า	0.00%
ที่ปรึกษา	0.66%
ธนาคาร	4.76%

ตารางที่ 4.3 การประมวลผลเวลาของกระบวนการวิเคราะห์และออกแบบกระบวนการกู้ยืมเงินเพื่อการศึกษา

ชื่อกระบวนการ (Process Title)	เวลาที่ประมวลผล (Min Time)	เวลาที่ประมวลผล นานสุดที่ยอมรับได้ (Max Time)
สมัคร/เตรียมเอกสาร	5 นาที	3 นาที
บันทึก/ ตรวจสอบเอกสาร	5 นาที	7 นาที
แก้ไข	5 นาที	7 นาที
สัมภาษณ์	15 นาที	18 นาที
ลงทะเบียนขอรหัสผ่าน	10 นาที	15 นาที
ตรวจสอบบันทึกข้อมูลนักศึกษา	5 นาที	7 นาที
อนุมัติให้กู้ยืมและวงเงิน	30 นาที	35 นาที
กรอกเอกสารคำขอกู้ยืม	15 นาที	10 นาที
เซ็นเอกสารคำประกัน	3 นาที	2 นาที
เซ็นเอกสารอนุมัติ	15 นาที	16 นาที
ตรวจสอบบันทึกความถูกต้อง	5 นาที	7 นาที
พิมพ์แบบยื่นเงินกู้	3 นาที	5 นาที
เซ็นแบบยื่นเงิน	5 นาที	7 นาที
ตรวจสอบเอกสาร	3 นาที	5 นาที
เปิดบัญชีนักศึกษา	15 นาที	17 นาที
อนุมัติวงเงิน	30 นาที	33 นาที
รับยอดเงินค่าเทอม	45 นาที	50 นาที
รับเงินค่าครองชีพ	4320 นาที	64800 นาที
ตรวจสอบบันทึก รายงานผู้บริหาร	30 นาที	33 นาที
ตรวจสอบยอดเงิน	3 นาที	5 นาที
รวมผลประมวลผลเวลา	15 นาที	30 นาที

จากตารางที่ 4.3 การประมวลผลเวลา องค์กรบวนการวิเคราะห์และออกแบบ ระบบกระบวนการ เงินกู้ยืมเพื่อการศึกษาสรุปได้ว่าการใช้เวลาประมาณการของแต่ละกระบวนการทั้งหมดโดยใช้เวลาที่ประมวลผล เวลาที่ประมวลผล(Min Time) 4567 นาที

ระบบกองทุนเงินกู้ยืมเพื่อการศึกษา ในแต่ละกระบวนการจะต้องใส่เวลา ในการประมวลผล แสดงตัวอย่างเวลาในการประมวลผลของระบบกองทุนเงินกู้ยืมเพื่อการศึกษา ดังภาพ 4.1

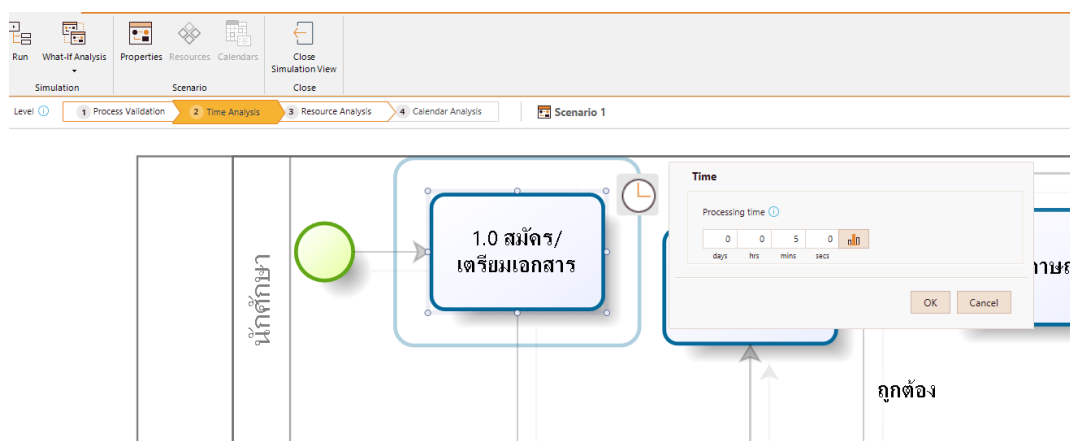

รูปภาพที่ 4.2 ภาพประกอบระบบกองทุนเงินกู้ยืมเพื่อการศึกษาการใส่เวลา

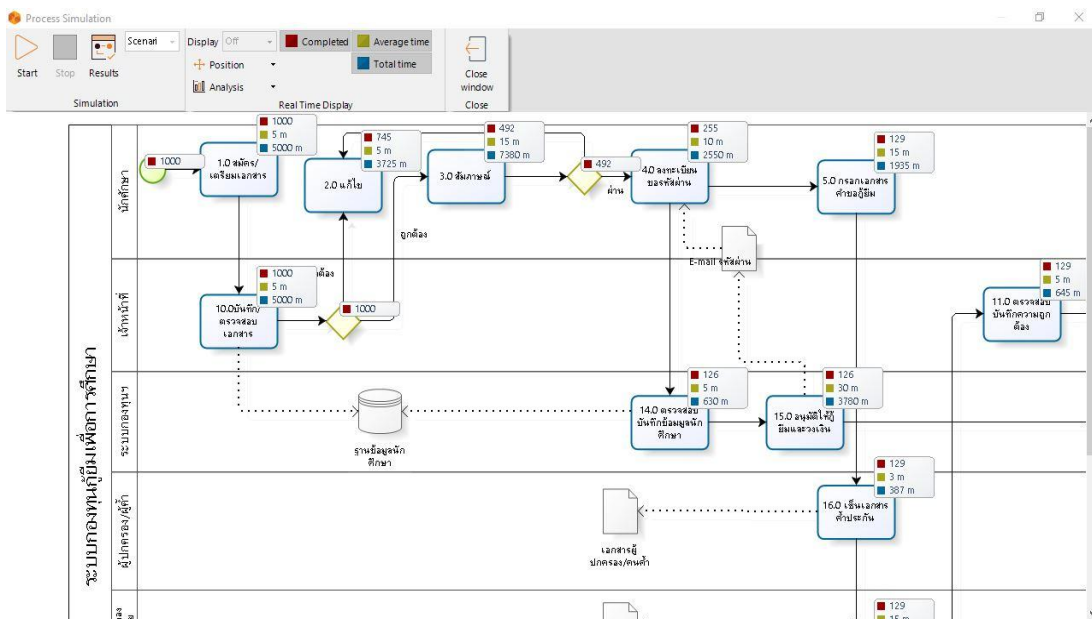

รูปภาพที่ 4.3 ภาพประกอบ Simulationระบบกองทุนกู้ยืมเพื่อการศึกษา

หลังจากนั้นทำการ Export Excel เพื่อทำการตรวจสอบเวลาการทำงานของกระบวนการ หลังจากทำการประมวลผลเสร็จสิ้นแสดงดังภาพที่ 4.4

Simulation Results

Scenario information

Name Scenario 1

Time unit Minutes

Duration 030,00:00:00

Name	Type	Instances completed	Instances started	Min. time	Max. time	Avg. time	Total time
ระบบกองทุนกู้ยืมเพื่อการศึกษา	Process	745	1,000	15m	30m	19m 46s	43d 19h 36m
NoneStart	Start event	1,000					
1.0 สมัคร/เตรียมเอกสาร	Task	1,000	1,000	5m	5m	5m	3d 11h 20m
10.0 บันทึก/ตรวจสอบเอกสาร	Task	1,000	1,000	5m	5m	5m	3d 11h 20m
ExclusiveGateway	Gateway	1,000	1,000				
2.0 แก้ไข	Task	745	745	5m	5m	5m	2d 14h 5m
3.0 สมัครงาน	Task	492	492	15m	15m	15m	5d 3h
ExclusiveGateway	Gateway	492	492				
4.0 ลงทะเบียนเอกสาร	Task	255	255	10m	10m	10m	1d 16h 30m
14.0 ตรวจสอบบันทึกข้อมูลนักศึกษา	Task	126	126	5m	5m	5m	10h 30m
15.0 อัปเดตข้อมูลในระบบ	Task	126	126	30m	30m	30m	2d 15h
5.0 กรอกเอกสารคำขอ	Task	129	129	15m	15m	15m	1d 8h 15m

รูปภาพที่ 4.4 ผลสรุปของเวลาการทำงานของกระบวนการ

4.2 ผลการวิจัย

จากการวิเคราะห์ออกแบบระบบกองทุนกู้ยืมเงินเพื่อการศึกษา ครั้งนี้จะช่วยในการลดขั้นตอนของการทำงานเจ้าหน้าที่ และช่วยลดปัญหาเอกสารตกหล่น อีกทั้งยังช่วยประหยัดเวลาจากเดิมมากขึ้น ซึ่งจากเดิมระยะเวลาในการกู้ยืมนั้นจากเริ่มต้นจนถึงสิ้นสุดกระบวนการใช้วันและเวลา 30-45 วัน จากการศึกษาระบบงานเดิมจะใช้วันและเวลานานรวมถึงเอกสารตกหล่น จึงเป็นเห็นให้การทำงานล่าช้า จากการวิเคราะห์ออกแบบระบบใหม่จะช่วยลดการทำงานของเจ้าหน้าที่ ประหยัดระยะเวลาได้รวดเร็วจนตั้งแต่เริ่มต้นจนถึงสิ้นสุดกระบวนการใช้ระยะเวลาเพียง 4567 นาที หรือ 3 วัน ทำการ และยังช่วยลดปัญหาการของเอกสารตกหล่นได้อย่างมีประสิทธิภาพ

บทที่ 5

สรุปผลการวิจัย อภิปรายผล และข้อเสนอแนะ

5.1 สรุปผลการวิจัย

การวิจัยครั้งนี้เป็นการวิเคราะห์และออกแบบระบบกระบวนการ เงินกู้ยืมเพื่อการศึกษา ได้ทำตามวัตถุประสงค์ทั้ง 2 ข้อ 1) เพื่อศึกษากระบวนการเงินกู้ยืมเพื่อการศึกษา 2) เพื่อวิเคราะห์และออกแบบระบบเงินกู้ยืมเพื่อการศึกษา โดยใช้หลักการ BPM จากการวิเคราะห์และออกแบบระบบเงินกู้ยืมเพื่อการศึกษาด้วยหลักการBPM ทำให้เห็นภาพรวมขั้นตอนการทำงานประกอบด้วย กระบวนการ 6 กระบวนการ คือ) กระบวนการของนักศึกษาทำการสมัครกู้ยืมเพื่อการศึกษา) กระบวนการบันทึกตรวจสอบข้อมูล ของเจ้าหน้าที่สถานศึกษา) กระบวนการบันทึกข้อมูลของระบบกองทุน) กระบวนการของผู้ปกครองผู้ค้ำ 5) กระบวนการของที่ปรึกษา/คณะ/ผอกองทุนของสถานศึกษา) กระบวนการของธนาคาร กระบวนการนี้ จะช่วยให้เกิดประโยชน์กับนักศึกษาและองค์กร ในการวิเคราะห์การทำงานของแต่ละส่วนเพื่อพัฒนาและปรับปรุงทรัพยากรใช้งานในองค์กรให้เกิดประสิทธิภาพยิ่งขึ้นต่อไป

จากการวิเคราะห์ออกแบบระบบกองทุนกู้ยืมเงินเพื่อการศึกษา ครั้งนี้จะช่วยในการลดขั้นตอนของการทำงานเจ้าหน้าที่ และช่วยลดปัญหาเอกสารตกหล่น อีกทั้งยังช่วยประหยัดเวลาจากเดิมมากขึ้น ซึ่งจากเดิมระยะเวลาในการกู้ยืมนั้นจากเริ่มต้นจนถึงสิ้นสุดกระบวนการใช้วันและเวลา 30-45 วัน จากการศึกษาระบบงานเดิมจะใช้วันและเวลานานรวมถึงเอกสารตกหล่น จึงเป็นเห็นให้การทำงานล่าช้า จากการวิเคราะห์ออกแบบระบบใหม่จะช่วยลดการทำงานของเจ้าหน้าที่ ประหยัดระยะเวลาได้รวดเร็วขึ้นตั้งแต่เริ่มต้นจนถึงสิ้นสุดกระบวนการใช้ระยะเวลาเพียง 4567 นาที หรือ 3 วัน ทำการและยังช่วยลดปัญหาของเอกสารตกหล่นได้อย่างมีประสิทธิภาพ

5.2 การอภิปรายผล

จากผลการวิจัย ผู้วิจัยได้ทำการศึกษาระบบกองทุนเงินกู้ยืมเพื่อการศึกษา มีวัตถุประสงค์เพื่อศึกษากระบวนการเงินกู้ยืมเพื่อการศึกษาและวิเคราะห์ออกแบบระบบเงินกู้ยืมเพื่อการศึกษา โดยใช้หลักการ BPM มาทำการ ออกแบบกระบวนการทำงานกองทุนเงิน กู้ยืมเพื่อการศึกษา จากการทดสอบและ ใช้งานจริงพบว่าระบบงานที่ได้ออกแบบขึ้นมาได้ช่วยในการจัดเก็บเอกสารข้อมูล

ของนักศึกษาเป็นระบบ ลดความซ้ำซ้อนในการปฏิบัติ งาน อีกทั้งช่วยลดขั้นตอนการทำงานของเจ้าหน้าที่ที่เกี่ยวข้อง รวมถึง ได้รับการยอมรับ สามารถวิเคราะห์และออกแบบกระบวนการเงินกู้ยืมเพื่อการศึกษา ได้อย่างมีประสิทธิภาพ

5.3 ข้อเสนอแนะ

งานวิจัยในครั้งนี้เป็นการสร้างแบบจำลองเพื่อการวิเคราะห์และการออกแบบกระบวนการทำงานกองทุนเงินกู้ยืมเพื่อการศึกษา โดยใช้หลักการ BPM สามารถพัฒนาให้เป็นระบบในการจัดเก็บเอกสารผ่านเว็บ สามารถตรวจสอบเอกสารขาดหาย ตกหล่น ของข้อมูลนักศึกษาให้เป็นระบบ จากเดิมเก็บเอกสารหลายขั้นตอน ช่วยลดขั้นตอนการทำงานของเจ้าหน้าที่และผู้เกี่ยวข้อง ได้ดีขึ้น

บรรณานุกรม

กองทุนกู้ยืมเพื่อการศึกษา “กองทุนเงินให้กู้ยืมเพื่อการศึกษา (กยศ.)”

<https://www.studentloan.or.th/index.php/aboutus/1/2> (18/8/2560)

กาญจนา บุญภักดิ์. (2551) “พฤติกรรมและปัญหาในการใช้จ่ายเงินกองทุนให้กู้ยืมเพื่อการศึกษาของนักศึกษาคณะครุศาสตร์อุตสาหกรรม”

<http://161.246.14.22/research/index.php/research/2551/Income2551>. (17 ตุลาคม 2560.)

เขมินทรา, (2550) “ปัจจัยที่ส่งผลต่อการตัดสินใจขอกู้เงินกองทุนเพื่อการศึกษา”

<http://libdoc.dpu.ac.th/thesis/43619>. (28 ตุลาคม 2560)

นิตรชัย บุญญะฐิติ. 2556. **Business Process Modeling Notation: BPMN.**

<https://www.gotoknow.org/posts/260886> (17 ต.ค.2560.)

สรราวุฒิ วลีธรชีพสวัสดิ์, 2557 “การสร้างกรณีทดสอบจากแบบจำลองกระบวนการธุรกิจเชิงเหตุ”

<http://aunilo.uum.edu.my/Find/Record/cuir.123456789-45690>.(17 ตุลาคม 2560.)

ธนัญชัย ตรีภาค, “**Business Process Modeling Notation**”

<http://www.ce.kmitl.ac.th/download.php> (18/9/2556)

อารีรัตน์ หน้อยชงวาด,(2555) “**Workflow**”, Gotoknow.,from

<https://www.gotoknow.org/posts/289682>. (18 Sep 2017)

Bizagi Company. 2013. “**Bizagi.**” Retrieved October,12,2017,

<https://goo.gl/LwjB12>. 25 Sep 2017.

PhakaymasWanpen “Business Process Management”

[https://sites.google.com/site/phakaymaswanpen/krabwnkar-thang-thurkic\(20/8/2560\)](https://sites.google.com/site/phakaymaswanpen/krabwnkar-thang-thurkic(20/8/2560))

Praphamontripong, P2010 “สถานภาพงานวิจัย เรื่อง กองทุนเงินให้กู้ยืมเพื่อการศึกษาในประเทศไทย”

<http://proceedings.bu.ac.th/>(17 ต.ค.2560.)

Skytizens, “ระบบการจัดการกระบวนการธุรกิจ”,(2553)

<http://www.skytizens.com/ระบบการจัดการ>.(30 Aug2017.)

บรรณานุกรม (ต่อ)

Ziderman, Adrian. 1999. **The Student loans Scheme in Thailand** :A Review and Recommendations for Efficient and Equalization Functioning of the Scheme. Asian Development Bank Social Program Loan (Retrieved 25/08/2017)

ภาคผนวก

ภาคผนวก ก
เอกสารการกู้ยืมเงิน

บันทึกข้อตกลงซื้อขายสัญญากู้ยืม

เขียนที่.....
วันที่.....เดือน.....พ.ศ.....

ตามที่ นาย/นาง/นางสาว/อื่นๆซึ่งต่อไปนี้เรียกว่า “ผู้กู้ยืม”
ได้ทำสัญญากู้ยืมเงินกับ กองทุนเงินให้กู้ยืมเพื่อการศึกษา (กยศ.) ซึ่งต่อไปนี้เรียกว่า “ผู้ให้กู้ยืม” ตามสัญญา
เลขที่.....ลงวันที่.....ซึ่งต่อไปนี้เรียกว่า “สัญญากู้ยืมเงิน”
โดยมี นาย/นาง/นางสาว.....เป็นผู้ค้ำประกัน ซึ่งต่อไปนี้เรียกว่า
“ผู้ค้ำประกันเดิม”

ข้าพเจ้า นาย/นาง/นางสาว/อื่นๆเลขประจำตัวประชาชน
..... ปรากฏตามสำเนาบัตรประจำตัวประชาชนแบบทำสัญญาฉบับนี้ มีที่อยู่ตาม
ทะเบียนบ้านเลขที่.....หมู่ที่.....ซอย.....ถนน.....ตำบล/แขวง.....
อำเภอ/เขต.....จังหวัด.....รหัสไปรษณีย์.....โทรศัพท์.....
ได้ทราบและเข้าใจข้อความในสัญญากู้ยืมเงินโดยตลอดแล้ว จึงตกลงเข้าเป็นผู้ค้ำประกัน ซึ่งต่อไปนี้เรียกว่า
“ผู้ค้ำประกัน” แทนผู้ค้ำประกันเดิม โดยมีข้อตกลงในการค้ำประกันดังนี้

1. ตามที่ผู้กู้ยืมได้ทำสัญญากู้ยืมเงินไว้ไว้แก่ผู้ให้กู้ยืม ผู้ค้ำประกันได้ทราบและเข้าใจข้อความในสัญญากู้ยืมเงิน
โดยตลอดแล้ว จึงทำสัญญาค้ำประกันไว้ต่อผู้ให้กู้ยืมว่า ถ้าผู้กู้ยืมปฏิบัติผิดสัญญากู้ยืมเงินไม่ว่าข้อหนึ่งข้อใด
ด้วยประการใด ๆ ก็ดี หรือเมื่อผู้กู้ยืมผิดนัดการชำระหนี้ ผู้ค้ำประกันยินยอมรับผิดชอบชำระหนี้ตามข้อผูกพันที่ระบุไว้
ในสัญญากู้ยืมเงินทั้งสิ้นทุกประการให้แก่ผู้ให้กู้ยืมทันที
2. เมื่อผู้กู้ยืมปฏิบัติผิดสัญญาหรือผิดนัดการชำระหนี้ ผู้ค้ำประกันตกลงยินยอมให้ผู้ให้กู้ยืมส่งหนังสือบอกกล่าว
ให้ผู้ค้ำประกันตามที่อยู่ที่ใดก็ได้ให้ไว้ หรือตามที่ผู้ค้ำประกันได้แจ้งเปลี่ยนแปลงให้ผู้ให้กู้ยืมเป็นสายลักษณะอักษรทราบ
ภายหลัง ถ้ามีการเปลี่ยนแปลงที่อยู่โดยที่ผู้ค้ำประกันไม่แจ้งให้ผู้ให้กู้ยืมทราบ หากผู้ให้กู้ยืมได้มีหนังสือบอกกล่าว
ไปยังสถานที่ตามที่อยู่ที่ใดก็ได้ให้ไว้ ให้ถือเสมือนว่าผู้ค้ำประกันนั้นได้ทราบข้อความในเอกสารดังกล่าวโดยชอบแล้ว
3. ในกรณีที่ผู้ให้กู้ยืมผ่อนเวลาหรือผ่อนจำนวนเงินในการชำระหนี้ตามสัญญาฉบับนี้ให้แก่ผู้กู้ยืม
โดยผู้ให้กู้ยืมจะได้แจ้งให้ผู้ค้ำประกันทราบ และผู้ค้ำประกันได้ตกลงยินยอมในการผ่อนเวลาหรือผ่อนจำนวนเงิน
ในการชำระหนี้ นั้น ให้ถือว่าผู้ค้ำประกันตกลงยินยอมในการผ่อนเวลาหรือผ่อนจำนวนเงินในการชำระหนี้ นั้น
ด้วยทุกครั้ง และผู้ค้ำประกันตกลงมิให้ถือเอาการผ่อนเวลาหรือผ่อนจำนวนเงินในการชำระหนี้ดังกล่าวเป็นเหตุ
ปลดเปลื้องความรับผิดชอบของผู้ค้ำประกัน และผู้ค้ำประกันจะรับผิดชอบในฐานะผู้ค้ำประกันตามสัญญาค้ำประกันนี้
ตลอดไปจนกว่าผู้กู้ยืมจะได้ชำระหนี้ตามข้อผูกพันที่ระบุไว้ในสัญญาและคำเสียหาย (ถ้ามี) ครบถ้วนเต็มจำนวน
4. ผู้ค้ำประกันจะไม่เพิกถอนการค้ำประกันระหว่างที่ผู้กู้ยืมต้องรับผิดชอบอยู่ตามเงื่อนไขใน
สัญญากู้ยืมเงิน
5. ผู้ค้ำประกันตกลงยินยอมให้ผู้ให้กู้ยืมใช้ข้อมูลเกี่ยวกับผู้ค้ำประกันได้ตามวัตถุประสงค์ของกองทุนฯ
รวมทั้งยินยอมให้ผู้ให้กู้ยืมใช้ชื่อที่อยู่ในความครอบครองของบุคคลหรือหน่วยงานอื่น ๆ หรือเพื่อดำเนินการ
เกี่ยวกับการกู้ยืมได้

หนังสือรับรองรายได้ครอบครัวของผู้รับทุนการศึกษาแบบต้องใช้คืน

วันที่.....เดือน.....พ.ศ.....

ข้าพเจ้า.....ตำแหน่ง.....

สังกัด.....สถานที่ทำงาน.....เลขที่.....

หมู่ที่.....ครอบครัว.....ถนน.....ตำบล/แขวง.....

อำเภอ/เขต.....จังหวัด.....รหัสไปรษณีย์.....โทรศัพท์.....

ขอรับรองว่า นาย/นาง/นางสาว.....ผู้ขอรับทุนการศึกษาแบบต้องใช้คืน

ประกอบอาชีพ.....สถานที่ทำงาน.....

เลขที่.....หมู่ที่.....ครอบครัว.....ถนน.....

ตำบล/แขวง.....อำเภอ/เขต.....จังหวัด.....

รหัสไปรษณีย์.....โทรศัพท์.....มีรายได้ปีละ.....บาท

คู่สมรสของผู้ขอรับทุนการศึกษาแบบต้องใช้คืน ถึงแก่กรรม ยังมีชีวิตอยู่ ประกอบอาชีพ.....

สถานที่ทำงาน.....เลขที่.....หมู่ที่.....ครอบครัว.....

ถนน.....ตำบล/แขวง.....อำเภอ/เขต.....จังหวัด.....

รหัสไปรษณีย์.....โทรศัพท์.....มีรายได้ปีละ.....บาท

บิดาของผู้ขอรับทุนการศึกษาแบบต้องใช้คืน ถึงแก่กรรม ยังมีชีวิตอยู่ ประกอบอาชีพ.....

สถานที่ทำงาน.....เลขที่.....หมู่ที่.....ครอบครัว.....

ถนน.....ตำบล/แขวง.....อำเภอ/เขต.....จังหวัด.....

รหัสไปรษณีย์.....โทรศัพท์.....มีรายได้ปีละ.....บาท

มารดาของผู้ขอรับทุนการศึกษาแบบต้องใช้คืน ถึงแก่กรรม ยังมีชีวิตอยู่ ประกอบอาชีพ.....

สถานที่ทำงาน.....เลขที่.....หมู่ที่.....ครอบครัว.....

ถนน.....ตำบล/แขวง.....อำเภอ/เขต.....จังหวัด.....

รหัสไปรษณีย์.....โทรศัพท์.....มีรายได้ปีละ.....บาท

ผู้ปกครอง (ที่มีใช้บิดา-มารดา) ของผู้ขอรับทุนการศึกษาแบบต้องใช้คืน ถึงแก่กรรม ยังมีชีวิตอยู่

ประกอบอาชีพ.....สถานที่ทำงาน.....เลขที่.....

หมู่ที่.....ครอบครัว.....ถนน.....ตำบล/แขวง.....

อำเภอ/เขต.....จังหวัด.....รหัสไปรษณีย์.....โทรศัพท์.....

มีรายได้ปีละ.....บาท

ข้าพเจ้าขอรับรองและยืนยันว่าข้อมูลความดังกล่าวข้างต้นเป็นความจริง หากปรากฏภายหลังว่าได้มีการรับรองข้อความอันเป็นเท็จ ข้าพเจ้ายินยอมรับผิดชอบต่อความเสียหายที่อาจเกิดขึ้นแก่กองทุนเงินให้กู้ยืมเพื่อการศึกษาในฐานะผู้บริหารกองทุนเงินกู้ยืมเพื่อการศึกษาที่ถูกกับรายได้ในอนาคต (กรอ.)

ลงชื่อ.....
(.....)
ตำแหน่ง.....

สำนักงานผู้ตรวจการแผ่นดิน
พ.ศ. ๒๕๖๕

แบบรายงานข้อมูลของผู้ยื่นเรื่อง

คำที่ _____
วันที่ เดือน _____ พ.ศ. _____

ยื่น ผู้บริหารและจัดการวินัยให้ผู้อื่น บมจ.ธนาคารกรุงไทย
 ธนาคารอิสลามแห่งประเทศไทย

ข้าพเจ้า (นาย/นาง/นางสาว) _____ เลขบัตรประจำตัวประชาชน _____
เกิดวันที่ _____ เดือน _____ พ.ศ. _____ อายุ _____ ปี ที่อยู่ (ตามทะเบียนบ้าน) เลขที่ _____ หมู่ที่ _____
ครอบครัว _____ ถนน _____ ตำบล/แขวง _____ อำเภอ/เขต _____
จังหวัด _____ รหัสไปรษณีย์ _____ โทร _____ ที่อยู่ (ที่สามารถติดต่อได้สะดวก) เลขที่ _____
หมู่ที่ _____ ครอบครัว _____ ถนน _____ ตำบล/แขวง _____
อำเภอ/เขต _____ จังหวัด _____ รหัสไปรษณีย์ _____ โทร _____

1. ข้าพเจ้าขอแจ้งข้อมูลดังต่อไปนี้ (กรุณาทำเครื่องหมาย ✓ ลงในช่องที่ตรงกับข้อเท็จจริง)

1.1 การศึกษา

- ส่วนีการศึกษาในระดับ _____ ปีการศึกษา _____ ชื่อสถานศึกษา _____
- เลื่อนการศึกษา ภาคการศึกษาที่ _____ ปีการศึกษา _____ ชื่อสถานศึกษา _____
- ย้ายสถานศึกษา จากเดิม _____ ไปที่ _____
จังหวัด _____ เมื่อปีการศึกษา _____
- กำลังศึกษาอยู่ในระดับ _____ ปีที่ _____ ชื่อสถานศึกษา _____

1.2 การประกอบอาชีพ

- ประกอบอาชีพ _____ สถานที่ทำงาน _____ ตำแหน่ง _____
รายได้ต่อเดือน _____ หมายเลขบัตรประจำตัวผู้เสียภาษี _____
หมายเลขบัตรประกันสังคม _____ ที่ตั้งสถานที่ทำงาน เลขที่ _____
หมู่ที่ _____ ถนน _____ ตำบล/แขวง _____ อำเภอ/เขต _____
จังหวัด _____ รหัสไปรษณีย์ _____ โทร _____
- ยังไม่ได้ประกอบอาชีพ

1.3 การชำระหนี้

- ได้ติดต่อ บมจ.ธนาคารกรุงไทย เพื่อขอชำระหนี้แล้ว
- ได้ติดต่อ บมจ.ธนาคารกรุงไทย เพื่อขอต่อแผนการชำระหนี้
เนื่องจาก _____

2. ข้าพเจ้าขอเปลี่ยนแปลงข้อมูลดังต่อไปนี้ (กรุณาทำเครื่องหมาย ✓ ลงในช่องที่มีการเปลี่ยนแปลง)

2.1 เปลี่ยนแปลงชื่อ สกุล

ชื่อ - สกุล (เดิม) _____

ชื่อ - สกุล (ใหม่) _____

2.2 เปลี่ยนแปลงที่อยู่

ที่อยู่ตามทะเบียนบ้าน (เดิม) เลขที่ _____ หมู่ที่ _____ ต.รอก/ซอ

ถนน _____ ตำบล/แขวง _____ อำเภอ/เขต _____ จังหวัด _____

รหัสไปรษณีย์ _____ โทร _____

ที่อยู่ติดต่อได้สะดวก (เดิม) เลขที่ _____ หมู่ที่ _____ ต.รอก/ซอ

ถนน _____ ตำบล/แขวง _____ อำเภอ/เขต _____ จังหวัด _____

รหัสไปรษณีย์ _____ โทร _____

ที่อยู่ตามทะเบียนบ้าน (ใหม่) เลขที่ _____ หมู่ที่ _____ ต.รอก/ซอ

ถนน _____ ตำบล/แขวง _____ อำเภอ/เขต _____ จังหวัด _____

รหัสไปรษณีย์ _____ โทร _____

ที่อยู่ติดต่อได้สะดวก (ใหม่) เลขที่ _____ หมู่ที่ _____ ต.รอก/ซอ

ถนน _____ ตำบล/แขวง _____ อำเภอ/เขต _____ จังหวัด _____

รหัสไปรษณีย์ _____ โทร _____

2.3 รายการอื่น ๆ ที่ต้องการแจ้งเปลี่ยนแปลง (ระบุ)

บุคคลอ้างอิง (นาม นามนามสกุล) _____ ประกอบอาชีพ _____ ตำแหน่ง _____

ความสัมพันธ์ _____ ที่อยู่ (ที่สามารถติดต่อได้สะดวก) เลขที่ _____ หมู่ที่ _____ ต.รอก/ซอ

ถนน _____ ตำบล/แขวง _____ อำเภอ/เขต _____ จังหวัด _____

รหัสไปรษณีย์ _____ โทร _____

ตัวอย่างสัญญากู้ยืมเงิน บมจ.ธนาคารกรุงไทย

ชำระหนี้รายเดือน

C2560009999100001



3-1022-XXXXX-XX-X

สัญญากู้ยืมเงิน สัญญาค้ำประกัน และหนังสือให้ความยินยอม กองทุนเงินให้กู้ยืมเพื่อการศึกษา

สัญญาเลขที่ _____ ระดับ _____

วันที่ทำสัญญา ๐๐ เดือน ๐๐ พ.ศ. ๐๐ ทำขึ้น ณ _____ จังหวัด _____

กรุงเทพมหานคร (หนช.๖) โทร (นาย / นาง / นางสาว / อื่น ๆ) _____

ทำขึ้น ณ _____ ของธนาคารกรุงไทย

ผู้ได้รับมอบอำนาจตามหนังสือมอบอำนาจวันที่ _____ แยกด้วยสัญญา ซึ่งต่อไปได้เรียกว่า "ผู้กู้ยืม"

_____ (นาย / นาง / นางสาว / อื่น ๆ) _____

เกิดวันที่ _____ เดือน _____ พ.ศ. _____ อายุ _____ ปี ที่อยู่ขณะเขียนฉบับนี้ เลขที่ _____ หมู่ที่ _____ ซอย _____ ถนน _____ ตำบล/แขวง _____ อำเภอ/เขต _____ จังหวัด _____

รหัสนิติบุคคล _____ โทรศัพท์ _____ โทรศัพท์มือถือ _____ E-mail _____

เลขประจำตัวประชาชน _____ ออกใช้เมื่อวันที่ _____ หมดอายุวันที่ _____

ปรากฏตามเอกสารการประจักษ์ประจักษ์เอกสารสัญญานี้ ซึ่งต่อไปได้เรียกว่า "ผู้กู้ยืม"

ผู้ค้ำประกันชื่อ (นาย / นาง / นางสาว / อื่น ๆ) _____

เกิดวันที่ _____ เดือน _____ พ.ศ. _____ อายุ _____ ปี ที่อยู่ขณะเขียนฉบับนี้ เลขที่ _____ หมู่ที่ _____ ซอย _____ ถนน _____ ตำบล/แขวง _____ อำเภอ/เขต _____ จังหวัด _____

รหัสนิติบุคคล _____ โทรศัพท์ _____ โทรศัพท์มือถือ _____ E-mail _____

เลขประจำตัวประชาชน _____ ออกใช้เมื่อวันที่ _____ หมดอายุวันที่ _____

ปรากฏตามเอกสารการประจักษ์ประจักษ์เอกสารสัญญานี้ เป็นผู้ค้ำประกันของผู้กู้ยืม โดยที่ข้อ ข้อม เป็น _____ ซึ่งต่อไปได้เรียกว่า "ผู้ค้ำประกัน"

กรณีที่ผู้กู้ยืมมีเงินฝากบัญชีออมทรัพย์ "บัญชีฝากออมทรัพย์" หรือ "บัญชีออมทรัพย์" คือ (นาย / นาง / นางสาว / อื่น ๆ) _____

เกิดวันที่ _____ เดือน _____ พ.ศ. _____ อายุ _____ ปี ที่อยู่ขณะเขียนฉบับนี้ เลขที่ _____ หมู่ที่ _____ ซอย _____ ถนน _____ ตำบล/แขวง _____ อำเภอ/เขต _____ จังหวัด _____

รหัสนิติบุคคล _____ โทรศัพท์ _____ โทรศัพท์มือถือ _____ E-mail _____

เลขประจำตัวประชาชน _____ ออกใช้เมื่อวันที่ _____ หมดอายุวันที่ _____

ปรากฏตามเอกสารการประจักษ์ประจักษ์เอกสารสัญญานี้

สัญญาฉบับนี้ทำขึ้นเพื่อเป็นหลักฐานการกู้ยืมเงินของกองทุนเงินให้กู้ยืมเพื่อการศึกษา เพื่อเป็นค้ำประกัน ค่าใช้จ่ายที่เกี่ยวข้องเนื่องจากการศึกษาและค่าธรรมเนียมของสัญญา โทร _____

๑. ผู้กู้ยืมตกลงกับผู้กู้ยืมเงิน ผู้กู้ยืมตกลงกับผู้ค้ำประกัน ผู้ค้ำประกันตกลงกับผู้ค้ำประกัน และผู้มอบโดยชอบธรรมหรือผู้ปกครองตกลงยินยอมให้ผู้กู้ยืมทำสัญญากู้ยืมเงินของกองทุนเงินให้กู้ยืมเพื่อการศึกษา ทั้งนี้ให้เป็นไปตามเงื่อนไขการศึกษาดำเนินการผู้กู้ยืม

ตัวอย่างสัญญากู้ยืมเงิน ธนาคารอิสลามแห่งประเทศไทย



สัญญากู้ยืมเงิน สัญญาค้ำประกัน และหนังสือให้ควรมีความยินยอม ก่อลงทุนเงินกู้ยืมเพื่อการศึกษา

สัญญาฉบับนี้ทำขึ้นโดยมีสาระสำคัญดังนี้

วันที่ทำสัญญา... เดือน... พ.ศ. ... ที่จังหวัด... ระหว่าง... กองทุนเงินกู้ยืมเพื่อการศึกษา (กอกย.) โดย (นาย / นางสาว / อื่น ๆ)

ทำขึ้นที่... ของสถานศึกษา...

ผู้ให้เงินยืม... สัญญาค้ำประกัน... ซึ่งต่อไปนี้จะเรียกว่า "ผู้กู้ยืม"

เกิดวันที่... เดือน... พ.ศ. ... อายุ... ปี ที่อยู่ตามทะเบียนบ้าน เลขที่... หมู่ที่... ซอย... ถนน... ตำบล... อำเภอ... จังหวัด...

รหัสนิติบุคคล... โทรศัพท์... โทรศัพท์มือถือ... E-mail...

เลขประจำตัวประชาชน... ออกให้เมื่อวันที่... พจนานุกรมวันที่... ปราบกฏตามสำเนาบัตรประจำตัวประชาชนฉบับสัญญาฉบับนี้ ซึ่งต่อไปนี้จะเรียกว่า "ผู้กู้ยืม"

ผู้ค้ำประกันชื่อ (นาย / นางสาว / อื่น ๆ)

เกิดวันที่... เดือน... พ.ศ. ... อายุ... ปี ที่อยู่ตามทะเบียนบ้าน เลขที่... หมู่ที่... ซอย... ถนน... ตำบล... อำเภอ... จังหวัด...

รหัสนิติบุคคล... โทรศัพท์... โทรศัพท์มือถือ... E-mail...

เลขประจำตัวประชาชน... ออกให้เมื่อวันที่... พจนานุกรมวันที่... ปราบกฏตามสำเนาบัตรประจำตัวประชาชนฉบับสัญญาฉบับนี้ เป็นผู้ค้ำประกันของสัญญาฉบับนี้ โดยที่ชื่อของ... ซึ่งต่อไปนี้จะเรียกว่า "ผู้ค้ำประกัน"

กรณีที่ผู้กู้ยืมเงินไม่บรรลุนิติภาวะมี "ผู้แทนโดยชอบธรรม" หรือ "ผู้ปกครอง" คือ (นาย / นางสาว / อื่น ๆ)

เกิดวันที่... เดือน... พ.ศ. ... อายุ... ปี ที่อยู่ตามทะเบียนบ้าน เลขที่... หมู่ที่... ซอย... ถนน... ตำบล... อำเภอ... จังหวัด...

รหัสนิติบุคคล... โทรศัพท์... โทรศัพท์มือถือ... E-mail...

เลขประจำตัวประชาชน... ออกให้เมื่อวันที่... พจนานุกรมวันที่...

ปราบกฏตามสำเนาบัตรประจำตัวประชาชนฉบับสัญญาฉบับนี้

สัญญาฉบับนี้ทำขึ้นเพื่อเป็นหลักฐานการกู้ยืมเงินของกองทุนเงินกู้ยืมเพื่อการศึกษา เพื่อเป็นค้ำประกัน ค่าใช้จ่ายที่เกี่ยวข้องกับระดับชั้นการศึกษาและค่าครองชีพ ของผู้กู้ยืม โดย...

ผู้กู้ยืมและผู้ค้ำประกัน... สัญญาฉบับนี้... ผู้กู้ยืมและผู้ค้ำประกัน... และผู้แทนโดยชอบธรรมหรือผู้ปกครอง... หากมีข้อสงสัย...

2. ผู้กู้ยืมและผู้ค้ำประกัน... ซึ่งเป็นค้ำประกันและค่าใช้จ่ายที่เกี่ยวข้องกับระดับชั้นการศึกษา... ให้แก่สถานศึกษา... หากผู้กู้ยืมและผู้ค้ำประกัน...

สัญญาฉบับนี้ทำขึ้นโดยมีสาระสำคัญดังนี้... โดยที่ชื่อของ... ซึ่งเป็นค้ำประกันของสัญญาฉบับนี้...

สำหรับผู้รับรองนาม
กต.102

หนังสือรับรองรายได้ครอบครัวของผู้กู้ยืมเงิน

วันที่ เดือน พ.ศ.

ข้าพเจ้า ตำแหน่ง

สังกัด สถานที่ทำงาน เลขที่

หมู่ที่ ตรอก/ซอย ถนน ตำบล/แขวง

อำเภอ/เขต จังหวัด รหัสไปรษณีย์ โทรศัพท์

ขอรับรองว่า นาย/นาง/นางสาว ผู้กู้ยืมเงิน

ประกอบอาชีพ สถานที่ทำงาน

เลขที่ หมู่ที่ ตรอก/ซอย ถนน

ตำบล/แขวง อำเภอ/เขต จังหวัด

รหัสไปรษณีย์ โทรศัพท์ มีรายได้ปีละ บาท

คู่สมรสของผู้กู้ยืมเงิน ถึงแก่กรรม ยังมีชีวิตอยู่ ประกอบอาชีพ

สถานที่ทำงาน เลขที่ หมู่ที่ ตรอก/ซอย

ถนน ตำบล/แขวง อำเภอ/เขต จังหวัด

รหัสไปรษณีย์ โทรศัพท์ มีรายได้ปีละ บาท

บิดาของผู้กู้ยืมเงิน ถึงแก่กรรม ยังมีชีวิตอยู่ ประกอบอาชีพ

สถานที่ทำงาน เลขที่ หมู่ที่ ตรอก/ซอย

ถนน ตำบล/แขวง อำเภอ/เขต จังหวัด

รหัสไปรษณีย์ โทรศัพท์ มีรายได้ปีละ บาท

มารดาของผู้กู้ยืมเงิน ถึงแก่กรรม ยังมีชีวิตอยู่ ประกอบอาชีพ

สถานที่ทำงาน เลขที่ หมู่ที่ ตรอก/ซอย

ถนน ตำบล/แขวง อำเภอ/เขต จังหวัด

รหัสไปรษณีย์ โทรศัพท์ มีรายได้ปีละ บาท

ผู้ปกครอง (ที่มีใจบิดา-มารดา) ของผู้กู้ยืมเงิน ถึงแก่กรรม ยังมีชีวิตอยู่ ประกอบอาชีพ

สถานที่ทำงาน เลขที่ หมู่ที่ ตรอก/ซอย

ถนน ตำบล/แขวง อำเภอ/เขต

จังหวัด รหัสไปรษณีย์ โทรศัพท์ รายได้ปีละ บาท

ข้าพเจ้าขอรับรองและยืนยันว่าข้อความดังกล่าวข้างต้นเป็นความจริง หากปรากฏภายหลังว่าได้มีการรับรองข้อความ
อันเป็นเท็จ ข้าพเจ้ายินยอมรับผิดชอบต่อความเสียหายที่อาจเกิดขึ้นแก่กองทุนเงินให้กู้ยืมเพื่อการศึกษา

ลงชื่อ

บันทึกข้อตกลงค้ำยาสัญญากู้ยืม

เขียนที่.....

วันที่.....เดือน.....พ.ศ.....

ตามที่ นาย/นาง/นางสาว/อื่นๆซึ่งต่อไปนี้จะเรียกว่า “ผู้กู้ยืม”
ได้ทำสัญญากู้ยืมเงินกับ กองทุนเงินให้กู้ยืมเพื่อการศึกษา (กยศ.) ซึ่งต่อไปนี้จะเรียกว่า “ผู้ให้กู้ยืม” ตามสัญญา
เลขที่.....ลงวันที่.....ซึ่งต่อไปนี้จะเรียกว่า “สัญญากู้ยืมเงิน”
โดยมี นาย/นาง/นางสาว.....เป็นผู้ค้ำประกัน ซึ่งต่อไปนี้จะเรียกว่า
“ผู้ค้ำประกันเดิม”

ข้าพเจ้า นาย/นาง/นางสาว/อื่นๆเลขประจำตัวประชาชน
.....ปรากฏตามสำเนาบัตรประจำตัวประชาชนแนบท้ายสัญญานี้ มีที่อยู่ตาม
ทะเบียนบ้านเลขที่.....หมู่ที่.....ซอย.....ถนน.....ตำบล/แขวง.....
อำเภอ/เขต.....จังหวัด.....รหัสไปรษณีย์.....โทรศัพท์.....
ได้ทราบและเข้าใจข้อความในสัญญากู้ยืมเงินโดยตลอดแล้ว จึงตกลงเข้าเป็นผู้ค้ำประกัน ซึ่งต่อไปนี้จะเรียกว่า
“ผู้ค้ำประกัน” แทนผู้ค้ำประกันเดิม โดยมีข้อตกลงในการค้ำประกันดังนี้

1. ตามที่ผู้กู้ยืมได้ทำสัญญากู้ยืมเงินไว้ไว้แก่ผู้ให้กู้ยืม ผู้ค้ำประกันได้ทราบและเข้าใจข้อความในสัญญากู้ยืมเงิน
โดยตลอดแล้ว จึงทำสัญญาค้ำประกันไว้ต่อผู้ให้กู้ยืมว่า ถ้าผู้กู้ยืมปฏิบัติผิดสัญญากู้ยืมเงินไม่ว่าข้อหนึ่งข้อใด
ด้วยประการใด ๆ ก็ดี หรือเมื่อผู้กู้ยืมผิดนัดชำระหนี้ ผู้ค้ำประกันยินยอมรับผิดชอบชำระหนี้ตามข้อมูลทันทีที่ระบุไว้ใน
สัญญากู้ยืมเงินทั้งสิ้นทุกประการให้แก่ผู้ให้กู้ยืมทันที

2. เมื่อผู้กู้ยืมปฏิบัติผิดสัญญาหรือผิดนัดชำระหนี้ ผู้ค้ำประกันตกลงยินยอมให้ผู้ให้กู้ยืมส่งหนังสือบอกกล่าว
ให้ผู้ค้ำประกันตามที่อยู่ที่ได้ไว้ไว้ หรือตามที่ผู้ค้ำประกันได้แจ้งเปลี่ยนแปลงให้ผู้ให้กู้ยืมเป็นลายลักษณ์อักษรทราบ
ภายหลัง ถ้ามีการเปลี่ยนแปลงที่อยู่โดยที่ผู้ค้ำประกันไม่แจ้งให้ผู้ให้กู้ยืมทราบ หากผู้ให้กู้ยืมได้มีหนังสือบอกกล่าว
ไปยังสถานที่ตามที่อยู่ที่ได้ไว้ไว้ ให้ถือเสมือนว่าผู้ค้ำประกันนั้นได้ทราบข้อความในเอกสารดังกล่าวโดยชอบแล้ว

3. โฉนดหนี้ที่ผู้ให้กู้ยืมผ่อนเวลาหรือผ่อนจำนวนเงินในการชำระหนี้ตามสัญญานี้ให้แก่ผู้กู้ยืม
โดยผู้ให้กู้ยืมจะแจ้งให้ผู้ค้ำประกันทราบ และผู้ค้ำประกันได้ตกลงยินยอมในการผ่อนเวลาหรือผ่อนจำนวนเงิน
ในการชำระหนี้นั้น ให้ถือว่าผู้ค้ำประกันตกลงยินยอมในการผ่อนเวลาหรือผ่อนจำนวนเงินในการชำระหนี้เป็น
ด้วยทุกครั้ง และผู้ค้ำประกันตกลงมิให้ถือเอาการผ่อนเวลาหรือผ่อนจำนวนเงินในการชำระหนี้ดังกล่าวเป็นเหตุ
ปลดเปลื้องความรับผิดชอบของผู้ค้ำประกัน และผู้ค้ำประกันจะรับผิดชอบในฐานะผู้ค้ำประกันตามสัญญาค้ำประกันนี้
ตลอดไปจนกว่าผู้กู้ยืมจะชำระหนี้ตามข้อมูลทันทีที่ระบุไว้ในสัญญาและค่าเสียหาย (ถ้ามี) ครบถ้วนเต็มจำนวน

4. ผู้ค้ำประกันจะไม่เพิกถอนการค้ำประกันระหว่างที่ผู้กู้ยืมต้องรับผิดชอบอยู่ตามเงื่อนไขใน
สัญญากู้ยืมเงิน

5. ผู้ค้ำประกันตกลงยินยอมให้ผู้ให้กู้ยืมใช้ข้อมูลเกี่ยวกับผู้ค้ำประกันได้ตามวัตถุประสงค์ของกองทุนฯ
รวมทั้งยินยอมให้ผู้ให้กู้ยืมใช้ชื่อที่อยู่ในความครอบครองของบุคคลหรือหน่วยงานอื่น ๆ หรือเพื่อดำเนินการ
เกี่ยวกับการกู้ยืมได้

แบบคำขอกู้ยืมเงิน
กองทุนเงินให้กู้ยืมเพื่อการศึกษา
ประจำปีการศึกษา
สถานศึกษา

ติดรูปถ่าย
ของผู้ยื่น
แบบคำขอกู้

ข้าพเจ้ามีความประสงค์ขอกู้ยืมเงิน ดังนี้

- ลักษณะที่ 1 เงินกู้ยืมเพื่อการศึกษา ให้แก่นักเรียนหรือนักศึกษาที่ขาดแคลนทุนทรัพย์ (กยศ.เดิม)
 ลักษณะที่ 2 เงินกู้ยืมเพื่อการศึกษา ให้แก่นักเรียนหรือนักศึกษาในสาขาที่เป็นความต้องการหลักฯ (กรอ.เดิม)

ข้อมูลผู้ขอกู้ยืมเงิน

1. ชื่อ นาย/นางสาว/นาง..... วัน/เดือน/ปีเกิด/...../..... อายุ ปี
 สัญชาติ เชื้อชาติ เลขที่บัตรประจำตัวประชาชน
 นักเรียน/นักศึกษาระดับการศึกษา ชั้นปีที่ คณะ
 สาขาวิชา คณะบดี/เลขาธิการ/อธิการบดี
 รหัสประจำตัวนักเรียน/นักศึกษา ชื่ออาจารย์ที่ปรึกษา.....
2. ที่อยู่ตามทะเบียนบ้าน เลขที่ หมู่ที่ ตรอก/ซอย ถนน
 ตำบล/แขวง อำเภอ/เขต จังหวัด
 รหัสไปรษณีย์ โทรศัพท์
3. ที่อยู่ปัจจุบัน เลขที่ หมู่ที่ ตรอก/ซอย ถนน
 ตำบล/แขวง อำเภอ/เขต จังหวัด
 รหัสไปรษณีย์ โทรศัพท์
4. สำเร็จการศึกษาระดับปริญญาตรี
 เคยสำเร็จการศึกษาระดับปริญญาตรี จาก.....
 คณะ สาขาวิชา.....
 ไม่เคยสำเร็จการศึกษาระดับปริญญาตรี
5. เคยได้รับทุนการศึกษา

ปีการศึกษา	ประเภท	ชื่อทุนการศึกษา	จำนวนเงิน

ไม่เคยได้รับทุนการศึกษา

6. เคยกู้ยืมเงินจากกองทุนเงินให้กู้ยืมเพื่อการศึกษา กยศ. กรอ.

ปีการศึกษา	ระดับการศึกษา	ชั้นปีที่	สถานศึกษา	เงินที่กู้ยืม

ไม่เคยกู้ยืมเงินจากกองทุนเงินให้กู้ยืมเพื่อการศึกษา

7. ข้าพเจ้าได้รับการอุปการะด้านการเงินจาก
มีความสัมพันธ์กับข้าพเจ้าโดยเป็น.....
8. ข้าพเจ้าได้รับค่าใช้จ่ายเดือนละ บาท (นอกเหนือจากค่าเล่าเรียน)

ข้อมูลบิดา-มารดา

9. บิดาข้าพเจ้าชื่อ ถึงแก่กรรม ยังมีชีวิตอยู่ อายุ ปี
เลขที่บัตรประจำตัวประชาชน
จบการศึกษาสูงสุดในระดับ..... จากสถานศึกษา
- อาชีพ รับราชการ/พนักงานรัฐวิสาหกิจ/พนักงานองค์การของรัฐ ตำแหน่ง.....
สถานที่ทำงาน.....
 พนักงาน/ลูกจ้างบริษัท ตำแหน่ง.....
สถานที่ทำงาน.....
 ค้าขาย โดยเป็น เจ้าของร้าน หาบเร่/แผงลอย เช่าบ้าน
ลักษณะสินค้า
- รับจ้าง (ระบุงานให้ชัดเจน)
- เกษตรกร ประเภท
- โดย เป็นเจ้าของที่ดิน รวม ไร่ เช่าที่รวม ไร่
รายได้ปีละ บาท (หากไม่แน่นอนให้ประมาณการ)
- ที่อยู่ปัจจุบัน เลขที่ หมู่ที่ ต.รอก/ชอย ถนน
- ตำบล/แขวง อำเภอ/เขต จังหวัด
- รหัสไปรษณีย์ โทรศัพท์
10. มารดาข้าพเจ้าชื่อ ถึงแก่กรรม ยังมีชีวิตอยู่ อายุ ปี
เลขที่บัตรประจำตัวประชาชน.....
จบการศึกษาสูงสุดในระดับ..... จากสถานศึกษา
- อาชีพ รับราชการ/พนักงานรัฐวิสาหกิจ/พนักงานองค์การของรัฐ ตำแหน่ง.....
สถานที่ทำงาน.....
 พนักงาน/ลูกจ้างบริษัท ตำแหน่ง.....
สถานที่ทำงาน.....
 ค้าขาย โดยเป็น เจ้าของร้าน หาบเร่/แผงลอย เช่าบ้าน
ลักษณะสินค้า
- รับจ้าง (ระบุงานให้ชัดเจน)
- เกษตรกร ประเภท
- โดย เป็นเจ้าของที่ดิน รวม ไร่ เช่าที่รวม ไร่
รายได้ปีละ บาท (หากไม่แน่นอนให้ประมาณการ)
- ที่อยู่ปัจจุบัน เลขที่ หมู่ที่ ต.รอก/ชอย ถนน
- ตำบล/แขวง อำเภอ/เขต จังหวัด
- รหัสไปรษณีย์ โทรศัพท์
11. สถานภาพสมรสของบิดามารดา
 อยู่ด้วยกัน หย่า แยกกันอยู่ตามอาชีพ
 อื่นๆ ระบุ.....

-3-

12. ที่นั่งร่วมบิดามารดา (รวมผู้จดทะเบียน) คน เป็นชาย คน เป็นหญิง คน ข้าพเจ้าเป็นคนที่ มีที่นั่งกำลังศึกษาอยู่รวม คน คือ

คนที่	เพศ	อายุ	ชั้นปี	สถานศึกษา

13. ที่นั่งที่ประกอบอาชีพแล้วรวม คน คือ

คนที่	เพศ	อายุ	การศึกษาสูงสุด	สถานที่ทำงาน	รายได้เดือนละ

ข้อมูลผู้ปกครอง (กรณีที่ไม่ใช่บิดา มารดา)

14. ผู้ปกครองของข้าพเจ้า ชื่อ สกุล เกี่ยวข้องกับข้าพเจ้าโดยเป็น.....
 เลขที่บัตรประจำตัวประชาชน.....
 จบการศึกษาสูงสุดในระดับ..... จากสถานศึกษา.....
 อาชีพ รับราชการ/พนักงานรัฐวิสาหกิจ/พนักงานองค์การของรัฐ ตำแหน่ง.....
 สถานที่ทำงาน.....
 พนักงาน/ลูกจ้างบริษัท ตำแหน่ง.....
 สถานที่ทำงาน.....
 ค้าขาย โดยเป็น เจ้าของร้าน ทานแร่/แผงลอย เช่าร้าน
 ลักษณะสินค้า.....
 รับจ้าง (ระบุงานให้ชัดเจน).....
 เกษตรกร ประเภท.....
 โดย เป็นเจ้าของที่ดิน รวม.....ไร่ เช่าที่รวม.....ไร่
 รวมรายได้ปีละ.....บาท (หากไม่แน่นอนให้ประมาณการ)
 ที่อยู่ปัจจุบัน เลขที่..... หมู่ที่..... ต.รอก/ชอช..... ถนน.....
 ตำบล/แขวง..... อำเภอ/เขต..... จังหวัด.....
 รหัสไปรษณีย์..... โทรศัพท์.....

ตัวอย่างแบบลงทะเบียนเรียน/แบบยืนยันจำนวนค่าเล่าเรียน
ค่าใช้จ่ายที่เกี่ยวข้องกับการศึกษาและค่าครองชีพ



R255000000100000
000000000000

แบบลงทะเบียนเรียน แบบยืนยันจำนวนเงินค่าเล่าเรียน ค่าใช้จ่ายที่เกี่ยวข้องกับการศึกษา และค่าครองชีพ

ข้าพเจ้า (นาม / นาม / นามสกุล / ชื่อ) _____ ปีระบ่งจำวัดประชาชน _____

ที่อยู่ระหว่างเรียนสำหรับยื่นขอสมัครเข้าเรียนที่ _____ หมู่ที่ _____ ซอย _____

ถนน _____ ตำบล _____ อำเภอ _____

จังหวัด _____ รหัสไปรษณีย์ _____ โทรศัพท์ _____

ได้ลงทะเบียนในหลักสูตรเรียนใน สาขาวิชา _____ และกำลังถือใบรวมเงินสมทบ กองทุนเงินได้สุจริตเพื่อการศึกษา

ตามสัญญาเลขที่ _____ วันที่ทำสัญญา _____ เดือน _____ พ.ศ. _____ ภาคเรียนที่ _____

ได้ลงทะเบียนในสถานศึกษาชื่อ _____ คณะ รัฐ เอกชน จังหวัด _____

ในระดับ ปริญญาตรี ปวช. ปี _____ ปวส. ปี _____ อนุปริญญาตรี ปริญญาตรี ปี _____ อื่นๆ _____

คณะ สาขาวิชา _____ หลักสูตร _____ ปี _____

โดยมีรายละเอียดการดูเงินในกองทุนเงินได้สุจริตเพื่อศึกษารวมระบบสหกรณ์ บรรณานับจำนวนเงินค่าเล่าเรียน ค่าใช้จ่ายที่เกี่ยวข้องกับการศึกษา และค่าครองชีพ

สถานะในเมื่อ ปีการศึกษา	เงินสุจริตที่ส่งเข้าบัญชีของสถานศึกษา		เงินสุจริตที่ส่งเข้าบัญชีของมหาวิทยาลัย		รวมทั้งสิ้น
	ส่งส่งเงิน	ส่งไปใช้ดำเนินการเรียนการสอน	ค่าครองชีพ		
1 / 2555	บาท	บาท	เดือนละ _____ บาท เป็นเวลา _____ เดือน		บาท
รวมปีทั้งสิ้น			€	€	

ผู้ถือใบรวมเงินได้สุจริตส่งเงินในกรณีส่งเงิน และค่าใช้จ่ายอื่นที่เกี่ยวข้องกับการศึกษา ค่าใช้จ่ายเงินค่าครองชีพ

มหาวิทยาลัย _____ สาขา _____ บัญชีของสถานศึกษาเลขที่ _____

กรณีส่งเงิน ค่าใช้จ่ายเงินค่าครองชีพ คณะ _____ สาขา _____

บัญชีผู้ถือ (นาม / นาม / นามสกุล / ชื่อ) _____ เลขที่ _____

ลงชื่อ _____ ผู้ถือ

(_____)

วันที่ _____ เดือน _____ พ.ศ. _____

ผู้อำนวยการของสถานศึกษารับรองว่าถูกต้อง

ลงชื่อ _____ ผู้รับรอง

(_____)

วันที่ _____ เดือน _____ พ.ศ. _____

ลายมือชื่อผู้กระทำการแทนสถานศึกษาในการลงนามในเอกสาร
การกู้ยืมเงินกองทุนเงินให้กู้ยืมเพื่อการศึกษา (กยศ.) และกองทุนเงินกู้ยืมที่ผูกกับรายได้ในอนาคต (กรอ.)

ข้าพเจ้า..... ตำแหน่ง.....

ผู้มีอำนาจกระทำการแทน(ชื่อสถานศึกษา).....
ที่อยู่สถานศึกษา.....

ขอมอบอำนาจให้ผู้บริหารสถานศึกษากระทำการแทน (ตามหนังสือมอบอำนาจที่แนบ) ดังนี้
ผู้มีอำนาจกระทำการแทนสถานศึกษา คนที่ 1

<p>.....</p> <p>.....</p>	<p>.....</p> <p>.....</p>
<p>.....</p> <p>.....</p> <p>.....</p>	

ผู้มีอำนาจกระทำการแทนสถานศึกษา คนที่ 2

<p>.....</p> <p>.....</p>	<p>.....</p> <p>.....</p>
<p>.....</p> <p>.....</p> <p>.....</p>	

ผู้มีอำนาจกระทำการแทนสถานศึกษา คนที่ 3

<p>.....</p> <p>.....</p>	<p>.....</p> <p>.....</p>
<p>.....</p> <p>.....</p> <p>.....</p>	

ภาคผนวก ข
ผลงานที่ได้รับการตีพิมพ์



ที่ มทป.ชบ 0522 / ร / ๐๕๑

มหาวิทยาลัยศรีปทุม วิทยาเขตชลบุรี
79 ถนนบางนา-ตราด ตำบลคลองค้ำจูน
อำเภอเมือง จังหวัดชลบุรี 20000

30 เมษายน 2561

เรื่อง คอบรับการนำเสนอผลงานทางวิชาการ

เรียน นางสาวเพรวพรณวิทย์ ศ้วยเจริญ

ตามที่ท่านส่งผลงานทางวิชาการเพื่อนำเสนอในการประชุมวิชาการระดับชาติ มหาวิทยาลัยศรีปทุม วิทยาเขตชลบุรี ประจำปี 2561 เรื่อง ผลงานวิจัยและนวัตกรรมเพื่อส่งเสริมความก้าวหน้าอุตสาหกรรม 4.0 กำหนดจัดขึ้นในวันพฤหัสบดีที่ 12 กรกฎาคม 2561 ณ มหาวิทยาลัยศรีปทุม วิทยาเขตชลบุรี ความละเอียดทราบแล้วนั้น

มหาวิทยาลัยศรีปทุม วิทยาเขตชลบุรี จึงขอแจ้งให้ท่านทราบว่า ผลงานทางวิชาการของท่านผ่านการประเมินจากผู้ทรงคุณวุฒิและให้นำเสนอในการประชุมดังกล่าว วันพฤหัสบดีที่ 12 กรกฎาคม 2561 ขอให้ท่านตรวจสอบตารางวัน เวลา และสถานที่ การนำเสนอได้ที่ <http://www.east.spu.ac.th/spucon2018/> ตั้งแต่วันพุธที่ 2 พฤษภาคม 2561 เป็นต้นไป

จึงเรียนมาเพื่อโปรดทราบ

ขอแสดงความนับถือ

ภาพจาก มทป.ชบ

(รองศาสตราจารย์กาญจนา มณีแสง)

รองอธิการบดีฝ่ายวิจัยและแผน ปฏิบัติหน้าที่แทน
รองอธิการบดี วิทยาเขตชลบุรี

สำนักวิจัยและพัฒนานวัตกรรม

โทรศัพท์ 0-3814-6123 ต่อ 2506, 2507

โทรสาร 0-3814-6011 (เปิดทำการวันศุกร์-เสาร์)

e-mail : research@east.spu.ac.th

การประชุมวิชาการระดับชาติและนานาชาติ มหาวิทยาลัยศรีปทุม วิทยาเขตชลบุรี ปี 2561
(2018 SPUC National and International conference)

การวิเคราะห์และออกแบบกระบวนการเงินกู้ยืมเพื่อการศึกษา โดยใช้หลักการ BUSINESS

PROCESS MANAGEMENT

Analysis and design of the Student loan Fund Process By Business Process Management.

แพรวพรรณวีณ์ ศิวังเจริญ

PraewpannarinDuangcharoen

ผู้ช่วยศาสตราจารย์ ดร. ปราณี มณีรัตน์

Assist.Prof. Dr. ParaleeManerat

นาย ฉัททวุฒิ ทีชผล

ChattavutPeechapol

มหาวิทยาลัยเอเชียอาคเนย์

ดร. ชติพจน์ ศรีเมือง

Dr. ChatipotSrimuang

มหาวิทยาลัยเอเชียอาคเนย์

บทคัดย่อ

ปัจจุบันในสถาบันศึกษามีผู้กู้ยืมเงินกองทุนกู้ยืมเพื่อการศึกษา (กยศ.) จำนวนมากขึ้น มีการจัดเก็บข้อมูลนักเรียนนักศึกษา ในรูปแบบเอกสาร ในแต่ละปีการศึกษาก็จะมีผู้กู้รายใหม่เพิ่มขึ้น อีกทั้งยังมีผู้กู้รายเก่าที่ยังต้องทำสัญญาต่อในปีการศึกษาใหม่ ซึ่งจะเห็นได้ว่ารูปแบบเอกสารจะมีเพิ่มขึ้นในทุกปีการศึกษา ทำให้ยุ่งยากในการค้นหาและจัดการเอกสาร งานวิจัยนี้มีวัตถุประสงค์ วิเคราะห์และออกแบบระบบกองทุนกู้ยืมเพื่อการศึกษา โดยใช้หลักการจัดการกระบวนการธุรกิจ (Business Process Management (BPM)) งานวิจัยนี้ใช้ซอฟต์แวร์ Bizagi ในการออกแบบแบบจำลอง และแผนภาพ BPMN โดยแสดงแต่ละขั้นตอนการทำงานของกระบวนการเงินกู้ยืม แบบระบบการจัดเก็บเอกสารเพื่อประโยชน์สำหรับผู้ใช้งานและผู้บริหารในการนำกระบวนการที่ออกแบบใหม่ ของระบบกองทุนกู้ยืมเพื่อการศึกษาไปใช้อย่างมีประสิทธิภาพ

คำสำคัญ: การจัดการกระบวนการทางธุรกิจ,กองทุนกู้ยืมเพื่อการศึกษา (กยศ.) , ปีทีเอ็มเอ็น, บิซาคี

ABSTRACT

Nowadays, there is an increasing number of the students applying for Student Loan Fund (SLF). The student data storage is managed through documentation. New applicants apply for SLF in each year. Existing applicants need to renew the borrowing agreement for the next semester. As these results, the amount of these documents increases each year and this leads to difficulties to search for and manage documents. The objective of this study was to analyze and design Student Loan Fund (SLF) system based on Business Process Management (BPM). Bizagi software was used for designing the BPMN model and diagram, illustrating each working process of the document-based loan procedure to provide benefits for users and executives in implementing the developed system in efficient manner.

Keywords: business process management, education loan, BPMN, Bizagi

1. บทนำ

การศึกษาของเยาวชนเป็นรากฐานที่มีความสำคัญ รัฐบาลได้เล็งเห็นความสำคัญในข้อนี้จึงจัดตั้งกองทุนเงินให้กู้ยืมเพื่อการศึกษา (กยศ.) โดยมีวัตถุประสงค์เพื่อให้นักเรียน นิสิต นักศึกษา ที่ขาดแคลนทุนทรัพย์ได้มีโอกาส ศึกษาต่อในระดับที่สูงขึ้น (Praphamontripong, 2010) เมื่อกองทุนฯ ถูกจัดตั้งขึ้นและเริ่มให้บริการแก่ประชาชนในปี พ.ศ. 2539 ก็ได้สร้างโอกาสทางการศึกษาแก่ประชาชนเป็นจำนวนมาก มีการอนุมัติเงินงบประมาณประจำปี มากกว่า 2 หมื่นล้านบาทแก่ผู้กู้จำนวน 650,000 คน (Ziderman, 1999) เพื่อให้เงินกู้ยืมแก่นักเรียน นักศึกษา ซึ่งมาจากครอบครัวที่มีรายได้ต่ำ สำหรับศึกษาต่อตั้งแต่ชั้นมัธยมศึกษาตอนปลาย (ทั้งสายสามัญและสายอาชีวะ) จนถึงระดับปริญญาตรีในประเทศ รวมทั้งการศึกษานอกระบบ ต่อเนื่องจากระดับมัธยมศึกษาตอนต้นตามหลักสูตร และประเภทที่กระทรวงศึกษาธิการกำหนด โดยนักเรียน นักศึกษาจะต้องชำระคืนพร้อมดอกเบี้ยอัตราค่าเมื่อจบการศึกษาแล้ว

ปัจจุบันในสถาบันศึกษามีผู้กู้ กยศ. จำนวนมากขึ้น มีการจัดเก็บข้อมูลนักเรียนนักศึกษา ในรูปแบบเอกสาร ในแต่ละปีการศึกษาก็จะมีผู้กู้รายใหม่เพิ่มขึ้น อีกทั้งยังมีผู้กู้เก่าที่ยังต้องทำสัญญาต่อในปีการศึกษาใหม่ ซึ่งจะเห็นได้ว่ารูปแบบเอกสารจะมีเพิ่มขึ้นในทุกปีการศึกษา การจัดเก็บในรูปแบบฟอร์มของเอกสารนั้น ซึ่งข้อมูลมีจำนวนมากการค้นหา ก็ต้องใช้เวลาเพิ่มขึ้น ตาม

การประชุมวิชาการระดับชาติและนานาชาติ มหาวิทยาลัยศรีปทุม วิทยาเขตชลบุรี ปี 2561
(2018 SPUC National and International conference)

และเพิ่มประสิทธิภาพของกระบวนการ อีกทั้งใช้ซอฟต์แวร์ที่ชื่อว่า Bizagi ออกแบบแบบจำลอง และแผนภาพ BPMN แสดงแต่ละขั้นตอนการทำงานที่ของกระบวนการทางธุรกิจแบบระบบการ จัดเก็บเอกสาร เพื่อออกแบบการใช้ระบบการจัดเก็บเอกสารให้สอดคล้องกับกระบวนการทำงาน

2 วัตถุประสงค์ในการศึกษา

- 2.1 เพื่อศึกษากระบวนการเงินกู้ยืมเพื่อการศึกษา
- 2.2 เพื่อวิเคราะห์และออกแบบระบบเงินกู้ยืมเพื่อการศึกษา โดยใช้หลักการ BPM

3. แนวคิด ทฤษฎี

3.1 ทฤษฎี Business Process Management (BPM)

BPM ย่อมาจาก Business Process Management มี BPM 2 ประเภทด้วยกัน ได้แก่ BPM เพื่อ การกำหนดเกณฑ์การจัดการ และ BPM เพื่อการพัฒนาซอฟต์แวร์ ซึ่งผู้ผลิต BPM ต่างก็มุ่งจะแยก BPM สองประเภทออกจากกันมาโดยตลอด ก่อให้เกิดความซับซ้อนและ สับสนมากยิ่งขึ้น (PhakaymasWanpen, P2010)

BPM เพื่อควบคุมการจัดการนั้นจำเป็นต่อผู้บริหารเชิงกลยุทธ์ระดับสูงทุกคน (Skytizens ,2013) ได้กล่าวไว้ว่า เพื่อให้แน่ใจว่ากระบวนการทางธุรกิจขององค์กรจะเป็นไปอย่างราบรื่นรวมไป ถึงการทำ ความเข้าใจว่าอะไรคือค่านิยมขององค์กร และอะไรคือหลักปฏิบัติให้ได้มาซึ่งค่านิยมนั้น ซึ่งนั่นหมายถึงการวิเคราะห์ การจัดทำเอกสาร และการพัฒนาที่มุ่งเน้นให้บุคลากรทำงานร่วมกันกับ ระบบขององค์กร เพื่อให้เป็นเช่นนั้น เราจึงต้องอาศัยแบบจำลองและแผนภาพ แผนภาพ BPMN แสดงแต่ละขั้นตอนการทำงานที่จะนำไปสู่ความสำเร็จของเป้าหมายขององค์กร ที่สำคัญ แบบจำลองเหล่านี้มีไว้เพื่อการสื่อสารระหว่างผู้ใช้ด้วยกัน

3.2 ทฤษฎี Business Process Model and Notation (BPMN)

Business Process Modeling Notation: BPMN พัฒนาขึ้น โดย Business Process Management Initiative: BPMI และ Object Management Group: OMG ได้ร่วมมือกัน พัฒนา มาตรฐานการสร้างแบบจำลองกระบวนการทำงาน Business Process Modeling Notation: BPMN ที่มีรูปแบบใกล้เคียงกับ workflow (ซึ่งเป็นเทคนิคที่ใช้กันมาตั้งแต่ปี 1980) ได้เผยแพร่ BPMN version 1.0 ในปี 2004 (ธนัญชัย ศรีภาค)

งาน มักจะเกิดจากแผนภาพที่นักไอทีซึ่งไม่รู้จักรงานอย่างคิพอ และแม้จะ ได้สัมภาษณ์เจ้าหน้าที่ที่ เชี่ยวชาญในงานด้านต่าง ๆ แล้วเขียนขึ้น ซึ่งเจ้าหน้าที่ที่ ให้สัมภาษณ์ก็มักจะไม่เข้าใจ ไม่รู้ว่า แผนภาพนั้นถูกต้อง ครบถ้วนหรือไม่ แต่แผนภาพนั้นเสมือนแบบที่นัก ไอทีที่ต้องพัฒนาไปตามนั้น ในที่สุดผลที่ออกมาจึง ไม่ตรงตามความประสงค์ของเจ้าของงาน ซึ่งมีตัวอย่างให้เห็นบ่อยครั้ง

3.3 ทฤษฎี Workflow

ประวัติของ Workflow (อารีรัตน์ หน้อยธงวาท,2553) Workflow เริ่มมีมาตั้งแต่ปี ค.ศ. 1987 โดยมีแนวคิดมุ่งเน้นไปที่การส่งมอบแบบอัตโนมัติ (Automated Delivery) ต่อมาได้มี การก่อตั้งกลุ่มความร่วมมือการจัดการ ด้าน Workflow กันขึ้นในปี ค.ศ. 1993 ซึ่งเรียกว่า Workflow Management Coalition(WEMC)หลังจากนั้น ในปี ค.ศ. 1996 จึง ได้มีการ อ้างถึงรูปแบบ ของ Terminology & Workflow อย่างเป็นทางการ และท้ายที่สุดจึงได้เกิดเป็น Workflow Reference Model ในปี ค.ศ. 1998 Workflow นั้นประกอบไปด้วย “ขั้นตอน” ต่าง ๆ ในการปฏิบัติงาน โดยแต่ละขั้นตอนถูกเรียกว่า “กิจกรรม” หรือ Activity ซึ่ง Activity นี้จะมีผลต่อUser หรือ Workflow ที่ เกี่ยวข้องและจะถูกจัดการให้สำเร็จคือการ ใช้ทรัพยากรที่เป็นตัวจักรกล (Machine Resource) ก่อนที่จะมีการ ใช้ Workflowกระบวนการทำงานจะเป็นแบบ Manual ซึ่งผลก็คือ งานดำเนินไป อย่างล่าช้า การทำงานเป็นลักษณะเชิงเส้นกล่าวคือจะมีการทำงานที่เป็นขั้นตอนหากขั้นตอนก่อน หน้ายังไม่แล้วเสร็จจะ ไม่สามารถเริ่มทำงานในขั้นตอนต่อไปได้ เกิดข้อผิดพลาดได้ง่าย และยากใน การติดตามสถานะของงาน แต่เมื่อมีการนำ Workflow เข้ามาใช้แล้วกระบวนการทำงานจะเป็นไป อย่างอัตโนมัติ ส่งผลให้งานดำเนินไป ได้อย่างรวดเร็วขึ้น มีการทำงานควบคู่กันไปในลักษณะ คู่ขนานข้อผิดพลาดที่อาจเกิดขึ้นลดลง และสามารถติดตามสถานะงานได้อย่างสะดวก

3.4 ระบบกองทุนกู้ยืมเพื่อการศึกษา

กองทุนเงินให้กู้ยืมเพื่อการศึกษา (กยศ.) จัดตั้งขึ้นตามมติคณะรัฐมนตรีเมื่อวันที่ 28 มีนาคม พ.ศ. 2538 และมติคณะรัฐมนตรีเมื่อวันที่ 16 มกราคม พ.ศ. 2539 ให้เริ่มดำเนินการกองทุนใน ลักษณะเงินทุนหมุนเวียน ตามนโฆมาตรา 12 แห่งพระราชบัญญัติเงินคงคลัง พ.ศ. 2491 ต่อมารัฐบาล ได้พิจารณาเห็นความสำคัญของกองทุนเงินให้กู้ยืมเพื่อศึกษามากขึ้น จึงได้มีการประกาศใช้ พระราชบัญญัติกองทุนเงินให้กู้ยืมเพื่อการศึกษา พ.ศ. 2541 มีผลให้กองทุนเงินให้กู้ยืมเพื่อการศึกษา มีฐานะเป็นนิติบุคคล โดยอยู่ในการกำกับดูแลของกระทรวงการคลัง มีวัตถุประสงค์ให้กู้ยืมเงินแก่นักเรียนหรือนักศึกษาที่ขาดแคลนทุนทรัพย์เพื่อเป็นค่าเล่าเรียน ค่าใช้จ่ายที่เกี่ยวข้องกับการศึกษา และค่าใช้จ่ายที่จำเป็นในการครองชีพระหว่างศึกษา (กองทุนเงินให้กู้ยืมเพื่อการศึกษา)

งานวิจัยที่เกี่ยวข้อง

กาญจนา บุญภักดิ์, 2551 งานวิจัยนี้นำเสนอ เหตุการณ์และปัญหาในการใช้จ่ายเงินกองทุนให้กู้ยืมเพื่อการศึกษาของนักศึกษาคณะครุศาสตร์อุตสาหกรรม สถาบันเทคโนโลยีพระจอมเกล้าเจ้าคุณทหารลาดกระบัง เพื่อศึกษาเหตุการณ์ปัญหาที่เกิดจากการใช้จ่ายเงินกองทุนให้กู้ยืมเพื่อการศึกษา การดำเนินการดังกล่าวพบว่านักเรียนที่ได้รับการอนุมัติการกู้เงินกองทุนเงินให้กู้ยืมเพื่อการศึกษา ยังมีเหตุการณ์ใช้เงินกองทุนในที่ไม่เหมาะสม สอดคล้องตามวัตถุประสงค์ ของเงินกองทุนให้กู้ยืมเพื่อการศึกษา เพื่อใช้เป็นแนวทางในการแก้ปัญหาผลวิจัย จึงสนใจในการนำเสนอแนวทางแก้ไขเหตุการณ์การใช้จ่ายเงินกองทุนให้กู้ยืมเพื่อการศึกษา

เจมินทรา, 2550 งานวิจัยนี้นำเสนอ ปัจจัยที่ส่งผลกระทบต่อทัศนคติของเงินกองทุนเพื่อการศึกษา เพื่อให้ทราบถึงปัจจัยที่ส่งผลกระทบต่อนักศึกษาที่ศึกษาในระดับอุดมศึกษา ทัศนคติของเงินกองทุนกู้ยืมเพื่อการศึกษา (กยศ.) และทราบถึงแนวโน้มความต้องการขอเงิน ในอนาคต การศึกษาจากสถาบันการศึกษา กลุ่มตัวอย่างแต่ละแห่ง การศึกษาได้กำหนดกลุ่มตัวอย่าง โดยวิเคราะห์ตัวแปรที่เป็นผลต่อการตัดสินใจขอเงิน กยศ. และพยากรณ์ความต้องการขอเงิน ของนักศึกษา ด้วยวิธีสมการเส้นตรงถึงปีการศึกษา 2555

สรารุณี วชิรวิทย์สวัสดิ์, 2557 งานวิจัยนี้นำเสนอ การสร้างกรณีทดสอบจากแบบจำลองกระบวนการธุรกิจเชิงเหตุการณ์ขับเคลื่อน Business Process Model and Notation (BPMN) นิติเอ็มเอ็นกลายเป็นตัวเลือกที่ได้รับความนิยมสำหรับการวิเคราะห์ ธุรกิจ ในการนำเสนอเหตุการณ์ของกระบวนการธุรกิจขององค์กร ซึ่งแบบจำลองกระบวนการธุรกิจถูกสร้างมาจากความต้องการระบบ สามารถถูกนำไปใช้เป็นวัตถุดิบในการสร้างกรณีทดสอบต่อไปได้ งานวิจัยนี้จึงนำเสนอวิธีสร้างกรณีทดสอบจากแบบจำลองกระบวนการธุรกิจเชิงเหตุการณ์ขับเคลื่อนกระบวนการสร้างกรณีทดสอบประกอบด้วย การสร้างกราฟกระแสควบคุม การค้นหาเส้นทางทดสอบ การสร้างข้อมูลทดสอบ และ การสร้างกรณีทดสอบ

3.5 BIZAGI

Bizagi เป็นซอฟต์แวร์ของบริษัท Bizagi ที่เริ่มก่อตั้งปี ค.ศ. ใน 1989 ในประเทศอังกฤษ ซอฟต์แวร์ Bizagi เป็นซอฟต์แวร์ที่ใช้การออกแบบและพัฒนาระบบการทางธุรกิจ โดยชุดของโปรแกรมในการออกแบบแบบจำลองทางธุรกิจ มีชื่อว่า Bizagi Modeler ช่วยในการออกแบบและสร้างแผนภาพเอกสารและจำลองกระบวนการในรูปแบบมาตรฐานที่รู้จักกันเป็นรุ่นกระบวนการทางธุรกิจและสัญลักษณ์ (BPMN) Bizagi Modeler ถูกออกแบบมาให้ใช้งานง่าย ประกอบด้วยเครื่องมือในการสร้างแบบจำลอง ผู้ใช้คนเลือกองค์ประกอบต่าง ๆ ที่ต้องการ โดยการกดและลากมาวางในพื้นที่ออกแบบกระบวนการที่ต้องการ อีกทั้งยังสามารถสร้างแบบจำลองให้เห็นภาพระหว่าง

ผู้มีส่วนได้เสียของกระบวนการธุรกิจทั้งระบบ โดยชุดของ Bizagi (Bizagi Suite) ประกอบด้วย Bizagi BPMN Modeler เป็นส่วนของซอฟต์แวร์ฟรี (Freeware) สามารถใช้งานฟรี ใช้สร้างแผนภาพหรือแบบจำลองกระบวนการธุรกิจ โดยจำลองสถานการณ์และวัดประสิทธิภาพการทำงานของแบบจำลองนั้นได้ โดยการวาดแผนภาพใช้สัญลักษณ์ BPMN 2.0 Bizagi Studio เป็นส่วนของซอฟต์แวร์เสียค่าใช้จ่ายในการใช้เงิน (Bizagi Company. 2013)

4. วิธีดำเนินการวิจัย

การวิเคราะห์และออกแบบระบบกองทุนกู้ยืมเพื่อการศึกษา โดยใช้ BPM ได้นำวงจรการพัฒนากระบวนการสารสนเทศมาเป็นเครื่องมือในการพัฒนา ดังนี้

4.1 การระบุปัญหา (Problem Identification) คือ การจัดทำเอกสารด้วยมือ ทำให้การบริหารจัดการข้อมูลไม่เป็นระบบ และไม่สามารถเห็นภาพขั้นตอนการทำงานร่วมกันกับผู้ใช้และผู้ที่มีส่วนเกี่ยวข้องกับระบบ

4.2 การวิเคราะห์และการออกแบบระบบกองทุนกู้ยืมเพื่อการศึกษา โดยทำการเก็บรวบรวมข้อมูลจากเอกสารต่าง ๆ ของนักศึกษาที่กู้ยืม และสอบถามเจ้าหน้าที่ของกองทุน โดยใช้ BPM ซึ่งเป็นเครื่องมือแบบใหม่ที่ทันสมัยในการสร้างกระบวนการทางธุรกิจ และแสดงให้เห็นภาพความเกี่ยวข้องระหว่างผู้ที่มีส่วนเกี่ยวข้องในระบบงาน (Stakeholder) โดยได้นำโปรแกรม Bizagi มาเป็นเครื่องมือในการออกแบบระบบกองทุนกู้ยืมเพื่อการศึกษา

5. ผลการวิจัย

กระบวนการกองทุนกู้ยืมเพื่อการศึกษาของนักศึกษาของนักศึกษาต้องสมัครเรียนและเตรียมเอกสารค่าของกู้ยืม ตามกิจกรรมที่ 1.0) จากนั้นนำเอกสารส่งเจ้าหน้าที่ทำการบันทึกข้อมูลของนักศึกษาในมหาวิทยาลัย ตามกิจกรรมที่ 3.0) เมื่อนักศึกษาที่ส่งเอกสารแล้วทำการเข้าสัมภาษณ์ ตามกิจกรรมที่ 2.0) จากนั้นนักศึกษาทำงานชำระระบบลงทะเบียนขอรหัสผ่านจากระบบกองทุน ตามกิจกรรมที่ 3.0) ระบบทำการบันทึกข้อมูลนักศึกษาลงฐานข้อมูลผู้กู้ยืม ตามกิจกรรมที่ 9.0) นักศึกษาทำการกรอกเอกสารของผู้กู้ยืม ตามกิจกรรมที่ 4.0) และทำการส่งเอกสารให้ผู้ปกครองหรือผู้ค้ำชน ตามกิจกรรมที่ 10.0) และส่งเอกสารไปยังอาจารย์ที่ปรึกษาคณะ, กองทุนกู้ยืมของมหาวิทยาลัยขอนแก่น ตามกิจกรรมที่ 11.0) นักศึกษาทำการตรวจสอบเอกสาร ตามกิจกรรมที่ 5.0) และส่งมาให้เจ้าหน้าที่ของมหาวิทยาลัยตรวจสอบและบันทึกลงเพิ่ม ตามกิจกรรมที่ 12.0) นักศึกษาตรวจสอบลายชื่ออ่านอีเมลล์จากระบบกองทุน กิจกรรมที่ 6.0) จากนั้นนักศึกษาทำการเปิดบัญชี ตามกิจกรรมที่ 7.0) ธนาคารเปิดบัญชีของนักศึกษาที่กู้ยืมและบันทึกข้อมูล ตามกิจกรรมที่ 14.0) ธนาคารโอนเงินค่าทอมให้ทางมหาวิทยาลัยและค่ามียอดให้แก่นักศึกษา ตามกิจกรรมที่ 15.0) เจ้าหน้าที่มหาวิทยาลัยทำการตรวจสอบเงินและบันทึกผลรายงานให้ผู้บริหารที่เกี่ยวข้องรับทราบ

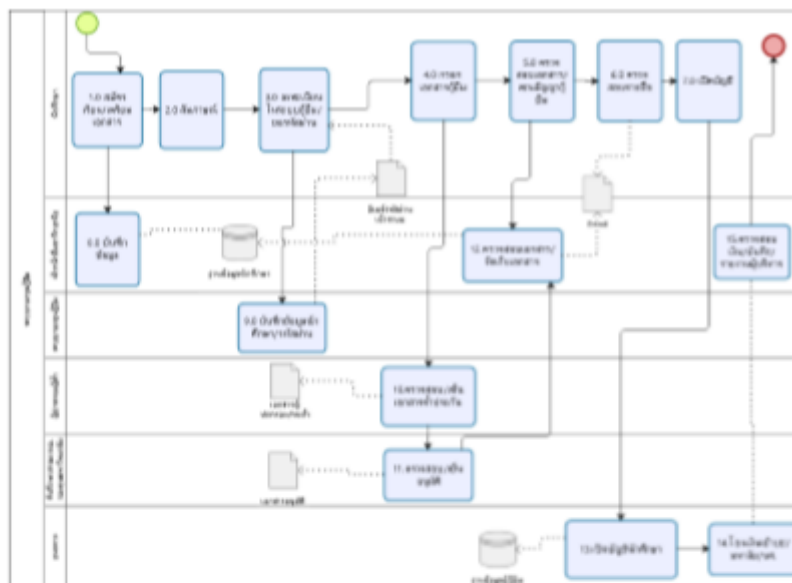

รูปที่ 1 กระบวนการทำงานการเงินกู้ยืมเพื่อการศึกษา โดยใช้ระบบ

จากการวิเคราะห์และออกแบบระบบกู้ยืมเงินเพื่อการศึกษาด้วยหลักการ BPM ทำให้เห็นภาพรวมขั้นตอนการทำงาน ประกอบด้วย กระบวนการ 4 กระบวนการ คือ 1) กระบวนการของนักศึกษาทำการสมัครกู้ยืมเงินเพื่อการศึกษา 2) กระบวนการบันทึกตรวจสอบข้อมูลของเจ้าหน้าที่ 3) กระบวนการบันทึกข้อมูลของระบบกองทุน 4) กระบวนการเปิดบัญชีบันทึกข้อมูลการเงินของธนาคาร ใน 4 กระบวนการนี้ จะช่วยให้เกิดประโยชน์กับนักศึกษาและองค์กร ในการวิเคราะห์การทำงานของแต่ละส่วน เพื่อพัฒนาและปรับปรุงทรัพยากร การใช้งานในองค์กรให้เกิดประสิทธิภาพยิ่งขึ้นต่อไป

6.อภิปรายผล

จากผลการวิจัย ผู้วิจัยได้ทำการศึกษาระบบกองทุนเงินกู้ยืมเพื่อการศึกษา มีวัตถุประสงค์เพื่อศึกษาระบบการเงินกู้ยืมเพื่อการศึกษาและวิเคราะห์ออกแบบระบบเงินกู้ยืมเพื่อการศึกษา โดยใช้หลักการ BPM มาทำการ ออกแบบกระบวนการทำงานกองทุนเงินกู้ยืมเพื่อการศึกษาจากการ

ทดสอบและใช้งานจริงพบว่าระบบงานที่ได้ออกแบบขึ้นมานั้นได้ช่วยในการจัดเก็บเอกสารข้อมูลของนักศึกษาเป็นระบบ ลดความซ้ำซ้อนในการปฏิบัติงาน อีกทั้งช่วยลดขั้นตอนการทำงานของเจ้าหน้าที่ที่เกี่ยวข้อง รวมถึงได้รับการยอมรับ สามารถวิเคราะห์และออกแบบกระบวนการเงินกู้ยืมเพื่อการศึกษา ได้อย่างมีประสิทธิภาพ

7. ข้อเสนอแนะ

การออกแบบกระบวนการ การทำงานกองทุนเงินกู้ยืมเพื่อการศึกษา โดยใช้หลักการ BPM สามารถพัฒนาให้เป็นระบบในการจัดเก็บเอกสารผ่านเว็บ สามารถตรวจสอบเอกสารขาดหาย ตกหล่น ของข้อมูลนักศึกษาให้เป็นระบบ จากเดิมเก็บเอกสารหลายขั้นตอน ช่วยลดขั้นตอนการทำงานของเจ้าหน้าที่และผู้เกี่ยวข้อง ได้ดีขึ้น

8. เอกสารอ้างอิง

กองทุนกู้ยืมเพื่อการศึกษา “กองทุนเงินให้กู้ยืมเพื่อการศึกษา (กยศ.)”

<https://www.studentloan.or.th/index.php/aboutus/1/2> (18/8/2560)

กาญจนา บุญภักดิ์. (2551) “พฤติกรรมและปัญหาในการใช้จ่ายเงินกองทุนให้กู้ยืมเพื่อการศึกษาของนักศึกษาคณะครุศาสตร์อุตสาหกรรม”

<http://161.246.14.22/research/index.php/research/2551/Income2551>. (17 ตุลาคม 2560.)

เฉลิมพร, (2550) “ปัจจัยที่ส่งผลต่อการตัดสินใจขอเงินกองทุนเพื่อการศึกษา”

<http://libdoc.dpu.ac.th/thesis/43619>. (28 ตุลาคม 2560)

ฉัตรชัย บุญญะฐิติ. 2556. **Business Process Modeling Notation: BPMN.**

<https://www.gotoknow.org/posts/260886> (17 ต.ค.2560.)

สราวุฒิ วลีธรรมสวัสดิ์, 2557 “การสร้างกรณีทดสอบจากแบบจำลองกระบวนการธุรกิจเชิงเหตุ”

<http://aunilo.uum.edu.my/Find/Record/cuir.123456789-45690>. (17 ตุลาคม 2560.)

ธัญชัช ตรีภาค, “Business Process Modeling Notation”

<http://www.ce.kmitl.ac.th/download.php> (18/9/2556)

อารีรัตน์ หน่อธงวาศ,(2555) “Workflow”, Gotoknow.,from

<https://www.gotoknow.org/posts/289682>. (18 Sep 2017)

Bizagi Company. 2013. “Bizagi.” Retrieved October,12,2017,

<https://goo.gl/LwjB12>. 25 Sep 2017.

PhakaymasWanpen “Business Process Management”

ประวัติผู้วิจัย



ชื่อ-ชื่อสกุล	นางสาวแพรวพรรณรัตน์ คิ้วงเจริญ
วัน เดือน ปี เกิด	31 ธันวาคม 2533
ที่อยู่ปัจจุบัน	20/388 ชั้น 11 คอนโดลุมพินีเพลสรามอินทรา – หลักสี่ รามอินทรา 3 แขวงอนุสาวรีย์ เขตบางเขน กทม 10220
วุฒิการศึกษา	พ.ศ. 2561 วิทยาศาสตรมหาบัณฑิต คณะเทคโนโลยีสารสนเทศ สาขาเทคโนโลยีสารสนเทศ มหาวิทยาลัยศรีปทุม

ผลงานทางวิชาการที่ได้รับการตีพิมพ์ บทความเรื่อง

“การวิเคราะห์และออกแบบกระบวนการเงินกู้ยืมเพื่อการศึกษาโดยใช้หลักการ บีพีเอ็ม ” การประชุมวิชาการระดับชาติและนานาชาติ มหาวิทยาลัยศรีปทุม วิทยาเขตชลบุรี ปี 2561