



P-ISSN : 2287-0962
E-ISSN : 2539-6765

วารสารสันติศึกษาปริทรรศน์ มจร Journal of MCU Peace Studies

ปีที่ 7 ฉบับที่ 5 (กันยายน – ตุลาคม 2562)
Vol. 7 No. 5 (September - October 2019)

• วัตถุประสงค์

วารสารสันติศึกษาปริทรรศน์ มจร กำหนดเผยแพร่ปีละ 6 ฉบับ (ฉบับที่ 1 มกราคม - กุมภาพันธ์, ฉบับที่ 2 มีนาคม - เมษายน, ฉบับที่ 3 พฤษภาคม - มิถุนายน, ฉบับที่ 4 กรกฎาคม - สิงหาคม, ฉบับที่ 5 กันยายน - ตุลาคม, ฉบับที่ 6 พฤศจิกายน - ธันวาคม) และ ฉบับเพิ่มเติม ตีพิมพ์เผยแพร่ในโอกาสเฉลิมฉลองวันวิสาขบูชาโลก มีวัตถุประสงค์เพื่อส่งเสริมการศึกษาค้นคว้า และเพื่อเผยแพร่บทความวิจัยและบทความวิชาการแก่นักวิจัย นักวิชาการ คณาจารย์ และนักศึกษาในระดับบัณฑิตศึกษา

วารสารมุ่งเน้นบทความทางด้านพระพุทธศาสนา สันติศึกษา สังคมวิทยา ศิลปศาสตร์ และสหวิทยาการด้านมนุษยศาสตร์และสังคมศาสตร์ ทุกบทความที่ตีพิมพ์เผยแพร่ได้ผ่านการพิจารณาจากผู้ทรงคุณวุฒิ อย่างน้อย 2 ท่าน เปิดรับบทความทั้งภาษาไทยและภาษาอังกฤษ

บทความที่ส่งมาขอรับการตีพิมพ์ในวารสารสันติศึกษาปริทรรศน์ มจร จะต้องไม่เคยตีพิมพ์หรืออยู่ระหว่างการพิจารณาจากผู้ทรงคุณวุฒิเพื่อตีพิมพ์ในวารสารอื่น ผู้เขียนบทความจะต้องปฏิบัติตามหลักเกณฑ์การเสนอบทความวิชาการหรือบทความวิจัยเพื่อตีพิมพ์ในวารสารสันติศึกษาปริทรรศน์ มจร อย่างเคร่งครัดรวมทั้งระบบการอ้างอิงต้องเป็นไปตามหลักเกณฑ์ของวารสาร

ทัศนะและความคิดเห็นที่ปรากฏในบทความในวารสารสันติศึกษาปริทรรศน์ มจร ถือเป็นความรับผิดชอบของผู้เขียนบทความนั้น และไม่ถือเป็นทัศนะและความรับผิดชอบของกองบรรณาธิการวารสารสันติศึกษาปริทรรศน์ มจร

The Journal of MCU Peace Studies published 6 time per year (1st issue January - February, 2nd issue March - April, 3rd issue May - June, 4th issue July - August, 5th issue September - October, 6th issue November- December) and Supplemental Issue published for the United Nations Day of Vesak Celebration. It aims to promote research and disseminate academic and research articles for researchers, academicians, lecturers and graduate students.

The Journal focuses on Buddhism, Peace Studies, Sociology, Liberal Arts and Multidisciplinary of Humanities and Social Sciences. All the articles published are peer-reviewed by at least two experts. The articles are in both Thai and English.

The articles, submitted for The Journal of MCU Peace Studies, should not be Previously published or under consideration of any other journals. The author should carefully follow the submission instructions of The Journal of MCU Peace Studies including the reference style and format.

Views and opinions expressed in the articles published by The Journal of MCU Peace Studies, are of responsibility by such authors but not the editors and do not necessarily reflect those of the editors.

● **เจ้าของ**

หลักสูตรพุทธศาสตรมหาบัณฑิต
สาขาวิชาสันติศึกษา
มหาวิทยาลัยมหาจุฬาลงกรณราชวิทยาลัย
อาคารเรียนรวม ห้อง D 423 79 หมู่ที่ 1
ถนนพหลโยธิน ตำบลลำไทร อำเภอวังน้อย
จังหวัดพระนครศรีอยุธยา 13170
โทรศัพท์ 035248000 ต่อ 8528,
092-556-4635, 063-561-5326
duangden.tun@mcu.ac.th
โทรสาร: 035-248000 ต่อ 8528
<http://www.journal-peace.mcu.ac.th>

● **ที่ปรึกษา**

อธิการบดี
รองอธิการบดีฝ่ายวิชาการ
คณบดีคณะพุทธศาสตร์
คณบดีบัณฑิตวิทยาลัย
เลขาธิการสถาบันพระปกเกล้า

เลขาธิการสำนักงานศาลยุติธรรม

● **บรรณาธิการบริหาร**

พระมหาดวงเด่น จิตญาโณ, ดร.
มหาวิทยาลัยมหาจุฬาลงกรณราชวิทยาลัย

● **Owner**

Master of Arts Program in Peace Studies,
Mahachulalongkornrajavidyalaya University
Zone D, D423 4th floor, School Building,
79 M.1, Phahon Yothin Road, Lam Sai,
Wang Noi, Phra Nakhon Si Ayutthaya, 13170,
Thailand.
Tel: + 66 35 248 000 ext. 8528,
092-556-4635, 063-561-5326
duangden.tun@mcu.ac.th
Fax: + 66 35 248 000 ext. 8528
<http://www.journal-peace.mcu.ac.th>

● **Advisors**

The Rector
Vice-Rector for Academic Affairs
Dean, Faculty of Buddhism
Dean, Graduate School
The Secretary-General of King Prajadhipok's
Institute
The Secretary-General of the Office of the Judiciary

● **Executive Editor**

Ven.Dr. Phramaha Duangden Thitañño
Mahachulalongkornrajavidyalaya University

- **หัวหน้ากองบรรณาธิการ**

พระปลัดสมชาย ปโยโค, ดร.
มหาวิทยาลัยมหาจุฬาลงกรณราชวิทยาลัย

- **กองบรรณาธิการ**

Ven. Prof. Dr. Khammai Dhammasami
University of Oxford, United Kingdom

Prof. Dr. Le Mahn That
Vietnam Buddhist University, Vietnam

Ven. Prof. Dr. Jinwol Lee
Dongguk University, Korea

Dr. Rabindra Panth
Nalanda Deemed University, India

H.E. Janos Jelen
Dharma Gate Buddhist College, Hungary

ศ.ดร. จำนงค์ อติวัฒน์สิทธิ์
มหาวิทยาลัยมหาจุฬาลงกรณราชวิทยาลัย

ผศ.ดร. ปราโมทย์ ยอดแก้ว
มหาวิทยาลัยสวนดุสิต

ผศ.ดร. รัตนะ ปัญญาภา
มหาวิทยาลัยราชภัฏอุบลราชธานี

ผศ.ดร. ไกรฤกษ์ ศีลาคม
มหาวิทยาลัยราชภัฏอุดรธานี

ผศ.ดร. เดโชพล เหมนาไลย
มหาวิทยาลัยธรรมศาสตร์

ผศ.ดร.อุทัย สติมัน
มหาวิทยาลัยสวนดุสิต

ผศ.ดร. ชันทอง วัฒนะประดิษฐ์
มหาวิทยาลัยมหาจุฬาลงกรณราชวิทยาลัย

ดร. ถวิลวดี บุรีกุล
สถาบันพระปกเกล้า

ดร. พูนสุข มาศรีงสรค์
มหาวิทยาลัยมหาจุฬาลงกรณราชวิทยาลัย

ดร. หิมพรรณ รักแต่งาม
มหาวิทยาลัยมหิดล

- **Editor in Chief**

Ven. Dr. Phrapalad Somchai Payogo
Mahachulalongkornrajavidyalaya University

- **Editorial Board**

Ven. Prof. Dr. Khammai Dhammasami
University of Oxford, UK

Prof. Dr. Le Mahn That
Vietnam Buddhist University, Vietnam

Ven.Prof.Dr. Jinwol Lee
Dongguk University, Korea

Dr. Rabindra Panth
Nalanda Deemed University, India

H.E. Janos Jelen
Dharma Gate Buddhist College, Hungary

Prof.Dr. Chamnong Adivadhanasit
Mahachulalongkornrajavidyalaya University

Asst.Prof.Dr. Pramote Yotkaew
Suan Dusit University

Asst.Prof.Dr. Rattana Panyapa
Ubon Ratchathani Rajabhat University

Asst.Prof.Dr. Krairoek Silakom
Udon Thani Rajabhat University

Asst.Prof.Dr. Dechopol Hemnalai
Thammasat University

Asst.Prof.Dr. Uthai Satiman
Suan Dusit University

Asst.Prof.Dr. Khantong Wattanapradith
Mahachulalongkornrajavidyalaya University

Dr. Thawilwadee Bureekul
King Prajadhipok's Institute

Dr. Poonsuk Masrungson
Mahachulalongkornrajavidyalaya University

Dr. Himapan Ruktaengam
Mahidol University

- ฝ่ายประสานงานและจัดการ (Coordination and Management)

พระมหาดนัย อุปาทมโน : Phramaha Danai Upawattano

- ฝ่ายกฎหมาย (Law Department)

คชาภรณ์ คำสอนทา : Kachaporn Kumsonta

- ออกแบบปก (Cover Designed)

จุฬารัตน์ วิชานาติ : Jularatana Vichanati

- จัดรูปเล่ม (Content Designed)

บุศกรณ์ สรรพกิจจานนท์ : Bussakorn Subpakijjanone

- กำหนดออกเผยแพร่

- ฉบับที่ 1 มกราคม – กุมภาพันธ์
- ฉบับที่ 2 มีนาคม – เมษายน
- ฉบับที่ 3 พฤษภาคม – มิถุนายน
- ฉบับที่ 4 กรกฎาคม – สิงหาคม
- ฉบับที่ 5 กันยายน – ตุลาคม
- ฉบับที่ 6 พฤศจิกายน – ธันวาคม
- ฉบับเพิ่มเติม (supplemental issues) เพื่อตีพิมพ์เผยแพร่บทความตามนโยบายของมหาวิทยาลัยในโอกาสเฉลิมฉลองวิสาขบูชา ประจำปี

วารสารกำหนดระบบการอ้างอิงเป็น APA เอกสารอ้างอิงในเนื้อหาและท้ายบทความผู้เขียนจะต้องปรับเป็นภาษาอังกฤษทั้งหมด เพื่อพัฒนาวารสารในการเตรียมเพื่อเข้าสู่ฐาน ACI และ Scopus ต่อไป

ตั้งแต่ ปีที่ 7 ฉบับที่ 1 (มกราคม-กุมภาพันธ์ 2562) เป็นต้นไป ได้ยกเลิกการตีพิมพ์รูปเล่มวารสาร โดยจะเผยแพร่เฉพาะฉบับออนไลน์เพียงช่องทางเดียว สามารถดาวน์โหลดได้ที่ <https://www.tci-thaijo.org/index.php/journal-peace/index>



บทบรรณาธิการ

วารสารสันติศึกษาปริทรรศน์ มจร ปีที่ 7 ฉบับที่ 5 (กันยายน – ตุลาคม 2562) เป็นฉบับที่ผ่านการพิจารณาจากกองบรรณาธิการและผู้ทรงคุณวุฒิ จัดว่าเป็นผลงานที่ผ่านการพัฒนาองค์ความรู้อย่างต่อเนื่องในเชิงวิชาการ ซึ่งสอดคล้องกับวิสัยทัศน์ที่มุ่งพัฒนามหาวิทยาลัย เป็นศูนย์กลางการศึกษาระดับนานาชาติ โดยจัดการศึกษาและพัฒนาองค์ความรู้บูรณาการกับศาสตร์สมัยใหม่ให้นำไปสู่การพัฒนาจิตใจและสังคมอย่างยั่งยืน ซึ่งวารสารสันติศึกษาปริทรรศน์ มจร ได้รับความไว้วางใจ และความเชื่อถือของนักวิชาการ ดังจะเห็นได้จากบทความที่นำมาเผยแพร่เป็นบทความที่มาจากหลากหลายสถาบันหรือหน่วยงาน มีทั้งบทความทางวิชาการที่เป็นภาคภาษาไทย และภาษาอังกฤษ ซึ่งกองบรรณาธิการได้รับเกียรติจากผู้ทรงคุณวุฒิทางวิชาการจำนวนมากได้ร่วมส่งบทความทางวิชาการ เพื่อเข้าร่วมตีพิมพ์เพื่อเผยแพร่ในวารสาร กองบรรณาธิการวารสารสันติศึกษาปริทรรศน์ มจร ขอขอบพระคุณผู้บริหาร คณาจารย์ นักวิชาการ ตลอดจนนิสิต นักศึกษาจากมหาวิทยาลัยต่างๆ ที่ได้ส่งบทความวิชาการเข้าร่วมตีพิมพ์ เพื่อเป็นส่วนหนึ่งในการเผยแพร่องค์ความรู้ สู่การพัฒนาชีวิตและสังคมร่วมกัน

วารสารสันติศึกษาปริทรรศน์ มจร ปีที่ 7 ฉบับที่ 5 (กันยายน – ตุลาคม 2562) ได้รับการประเมินจากศูนย์ดัชนีการอ้างอิงวารสารไทย (Thai Journal Citation Index-TCI) และได้รับการจัดเข้าในกลุ่มวารสารกลุ่มที่ 1 : วารสารที่ผ่านการรับรองคุณภาพของ TCI (จนถึง 31 ธันวาคม 2562) และอยู่ในฐานข้อมูล TCI และจะถูกคัดเลือกเข้าสู่ฐานข้อมูล ASEAN Citation Index (ACI) ต่อไป และวารสารได้ผ่านการประเมินการตรวจรูปแบบตามเงื่อนไขของ TCI (1 - 28 กุมภาพันธ์ 2560) เพื่อให้คุณภาพของบทความเป็นไปเงื่อนไข และกติกาสากลต่อไป ทั้งนี้ตั้งแต่ปีที่ 7 ฉบับที่ 1 2562 วารสารจะยกเลิกการเผยแพร่ในลักษณะรูปเล่มเอกสาร โดยจะเน้นการเผยแพร่ในระบบออนไลน์ สามารถดาวน์โหลดบทความฉบับเต็มได้ที่ <https://www.tci-thaijo.org/index.php/journal-peace/index>

บทความที่ได้รับการคัดเลือกให้เผยแพร่ในวารสารปีที่ 7 ฉบับที่ 5 (กันยายน – ตุลาคม 2562) ผ่านการตรวจสอบคุณภาพจากผู้ทรงคุณวุฒิ กองบรรณาธิการขอแนะนำตัวอย่างบทความในฉบับนี้ที่น่าสนใจ ตัวอย่างเช่น

กระบวนการขับเคลื่อนการพัฒนาพฤติกรรมเชิงจริยธรรมด้วยแนวทางยุทธศาสตร์โครงการหมู่บ้านรักษาศีล 5 : กรณีศึกษาหมู่บ้านโนนยาง ตำบลนาดี อำเภอเฝ้าไร่ จังหวัดหนองคาย โดย พระราชรัตนาลงกรณ์ พระครูปลัดเกษภา มหาปณฺเฑ และสัญญา เคนาภูมิ พบว่า 1) กระบวนการขับเคลื่อนมี 4 องค์ประกอบคือ ระบบโครงสร้างของนโยบาย, ผู้มีส่วนเกี่ยวข้อง, การตอบสนองของประชาชนในหมู่บ้าน และกลยุทธ์ที่เป็นตัวแปรสำคัญ 2) แนวทางยุทธศาสตร์ ประกอบด้วย ภาวะผู้นำของเจ้าอาวาส,

ความต่อเนื่องของกิจกรรม, การมีส่วนร่วมของทุกภาคส่วน, ศิลปะการโน้มน้าวใจ, และความคาดหวังของชุมชน 3) ผลของการวิเคราะห์ประกอบด้วย จุดเด่นหรือจุดแข็ง, จุดด้อยหรือจุดอ่อน, โอกาส, อุปสรรค ความเสี่ยง ภัยคุกคาม หรือข้อจำกัด ด้านการติดตามและประเมินผลมีพฤติกรรมเชิงจริยธรรมในเชิงบวก หลังเข้าร่วมโครงการ ประกอบด้วย ด้านเบญจธรรม, ด้านพรหมวิหารธรรม และ ด้านนาถรณธรรม ด้านเจตคติ ได้แก่ การเป็นศูนย์ดำเนินงาน, ผลของการขับเคลื่อน, ตัวชี้วัดความสุขของคนที่รักษาสิล 5 และ ด้านกลยุทธ์และแนวโน้มการขับเคลื่อนโครงการหมู่บ้านรักษาสิล 5 ได้แก่ สภาวะปัจจุบัน, ปัจจัยที่ทำให้ประสบความสำเร็จ, ปัญหาอุปสรรค, และ กลยุทธ์และแนวโน้มการขับเคลื่อนโครงการหมู่บ้านรักษาสิล 5

สันตินวัตกรรมการมีส่วนร่วมของพนักงานในการส่งเสริมองค์กรอนุรักษ์สิ่งแวดล้อมของบริษัท
แก้วแก่น้อย ฟู้ดแอนด์มาร์เก็ตติ้ง จำกัด (มหาชน) โดย **อภิชาติ กุลพงษ์วาณิชย์, ชันทอง วัฒนประดิษฐ์ และบรรจบ บรรณรุจิ** ผลการวิจัยพบว่า ชุมชนเกิด “อคติ” ต่อปัญหาสิ่งแวดล้อมจากโรงงานที่ไม่ได้รับการแก้ไขอย่างรวดเร็ว และขาดการประชุมร่วมกัน ทำให้เกิดการร้องเรียนกับหน่วยงานภาครัฐที่ดูแลด้านสิ่งแวดล้อมขึ้นตามลำดับ หลักพุทธสันติที่นำมาใช้ในการแก้ปัญหา คือ สาราณียธรรม ใช้การสานเสวนาเพื่อส่งเสริมให้ระบบการบำรุงรักษาวิผลแบบมีส่วนร่วม (TPM) ทำงานอย่างมีประสิทธิภาพ ในการแก้ไขปัญหาขององค์กรควรใช้กลไก “เชิงรุก” และ “เชิงรับ” เชิงรับ คือ สร้างจิตสำนึกในการแก้ปัญหาสิ่งแวดล้อม และกำหนดนโยบาย การออกพื้นที่สร้างความสัมพันธ์กับชุมชน ร่วมกันแก้ปัญหาด้วยระบบเทคโนโลยีทันสมัย โดยชุมชนมีส่วนร่วม ในเชิงรุก คือ มาตรการป้องกันไม่ให้เกิดปัญหา กำหนดธรรมนูญอนุรักษ์สิ่งแวดล้อมกับชุมชน และหน่วยงานภาครัฐเข้าร่วมรับทราบ ควบคุมและกำกับการทำงานร่วมกัน เพื่อแก้ปัญหาสิ่งแวดล้อม พร้อมจัดความขัดแย้งโดยสันติวิธี ผ่านการ (1) แก้ปัญหาน้ำเสียควบคู่ทั้ง “ภายใน” และ “ภายนอก” ของโรงงาน (2) สร้างโอกาสให้ทุกฝ่ายหันหน้าเข้าหากัน ร่วมประชุม รับฟัง เพื่อให้เกิดการแก้ปัญหาอย่างตรงจุด (3) เคารพธรรมนุญที่ถูกต้องซึ่งมาร่วมกัน (4) ปลูกฝังปรับจิตสำนึกด้านสิ่งแวดล้อม การเจรจา โดยปราศจากความรุนแรง

รูปแบบการบริหารจัดการการท่องเที่ยวโดยชุมชนบริเวณลุ่มน้ำโขง จังหวัดอุบลราชธานี
โดย **อนุรักษ์ ประทุมชาติ, จตุรงค์ ศรีวงษ์วรรณะ และ กิติรัตน์ สีหพันธ์** ผลการวิจัยพบว่า รูปแบบฯ มี 4 องค์ประกอบ ได้แก่ หลักการ วัตถุประสงค์ การดำเนินการและเงื่อนไขความสำเร็จ ดังนี้ 1) หลักการ คือ การดำเนินการแบบมีส่วนร่วมของชุมชนและหน่วยงานที่เกี่ยวข้องในการบริหารจัดการการท่องเที่ยว ชุมชนในด้านการมีส่วนร่วมและสร้างเครือข่าย ด้านการพัฒนาสิ่งดึงดูดใจ ด้านการพัฒนาสิ่งอำนวยความสะดวก ด้านการอนุรักษ์ทรัพยากร และด้านการสร้างประโยชน์แก่ชุมชน 2) วัตถุประสงค์ เพื่อบริหารจัดการการท่องเที่ยวชุมชนในด้านการมีส่วนร่วมและสร้างเครือข่าย การพัฒนาสิ่งดึงดูดใจ การพัฒนาสิ่งอำนวยความสะดวก การอนุรักษ์ทรัพยากร และการสร้างประโยชน์แก่ชุมชน 3) การดำเนินการ และ 4) เงื่อนไขความสำเร็จ ได้แก่ ชาวชุมชนต้องให้ความสำคัญและร่วมมือในการจัดการท่องเที่ยว ผู้นำชุมชนต้องเสียสละ และเห็นความสำคัญของทรัพยากร การท่องเที่ยวโดยชุมชนต้องได้รับการบรรจุในแผนพัฒนาจังหวัด และภาครัฐต้องให้การส่งเสริมทางด้านนโยบายและงบประมาณอย่างต่อเนื่อง

กลไกการสร้างความเข้มแข็งสวัสดิการชุมชนเมือง กรณีศึกษาชุมชนชาวไทยเกาะกลาง ชุมชนชาวจีนโบ๊เป่ ชุมชนคริสต์กุฎีจีน และชุมชนมุสลิมมัสยิดกมลาจุลอิสลาม กรุงเทพมหานคร โดย **แสน กิรินวนันท์ และ สิริยา รัตนช่วย** ผลการศึกษาพบว่า 1) กลไกสำคัญของชุมชนเมืองที่เป็นกรณีศึกษา 4 ชุมชน ได้นำมาใช้และถือเป็นกลไกหลักร่วมกันมี 5 กลไก ประกอบด้วยหลักศาสนาและความเชื่อสำคัญของแต่ละศาสนา ประเพณีและวันสำคัญของชุมชน ระบบเครือข่าย ศูนย์รวมจิตใจชุมชน และระบบเครือข่ายความสัมพันธ์ และรูปแบบสวัสดิการชุมชนเมืองที่สามารถตอบสนองความต้องการของชุมชนเมืองมี 7 รูปแบบ คือ สวัสดิการชุมชนเมืองทางด้านความปลอดภัย สวัสดิการชุมชนเมืองทางการเงิน สวัสดิการชุมชนเมืองทางด้านสิ่งแวดล้อม สวัสดิการชุมชนเมืองทางการศึกษา สวัสดิการชุมชนเมืองทางด้านนันทนาการ สวัสดิการชุมชนเมืองทางด้านที่อยู่อาศัย สวัสดิการชุมชนเมืองทางด้านความมั่นคงในการดำรงชีวิต ดังนั้น รูปแบบสวัสดิการชุมชนเมืองที่ทุกชุมชนเมืองต้องการและเหมาะสมกับชุมชนที่มีฐานอัตลักษณ์ศาสนาทุกศาสนา 2 รูปแบบ คือ สวัสดิการชุมชนเมืองด้านความปลอดภัย และสวัสดิการชุมชนเมืองด้านการเงิน ส่วนสวัสดิการชุมชนเมืองด้านสิ่งแวดล้อมจะเป็นรูปแบบที่ปรากฏกับชุมชนที่ล้อมรอบด้วยลำคลองเป็นหลัก สำหรับสวัสดิการชุมชนเมืองด้านการศึกษาจะเป็นรูปแบบที่ปรากฏกับชุมชนคริสต์และชุมชนมุสลิม ส่วนสวัสดิการชุมชนเมืองด้านนันทนาการจะเป็นรูปแบบที่โดดเด่นของชุมชนคริสต์และชุมชนชาวจีน

การประเมินความก้าวหน้าการละสังขรณ์ของผู้เจริญวิปัสสนากรรมฐาน โดย **ภราดร บุตรศักดิ์ศรี พระมหาอดิเดช สติวโร และ บุญเลิศ โอธสุ** ผลการวิจัย พบว่า 1) สังขรณ์ เป็นธรรมที่ผูกมัดสัตว์ให้ติดอยู่ในวงจรแห่งทุกข์ มี 10 ประการ ได้แก่ สักกายทิฏฐิ วิจิกิจฉา สีลพตปรามาส กามราคะ ปฏิฆะ รูปราคะ อรูปราคะ มานะ อุทธัจจะ และอวิชชา แบ่งเป็น 2 กลุ่ม ได้แก่ สังขรณ์เบื้องต่ำ หมายถึง สังขรณ์ที่นำสัตว์ให้ติดอยู่ในทุกข์เบื้องต่ำ มี 5 ประการ ได้แก่ สักกายทิฏฐิ วิจิกิจฉา สีลพตปรามาส กามราคะ และปฏิฆะ กับสังขรณ์เบื้องสูง หมายถึง สังขรณ์ที่นำสัตว์ให้ติดอยู่ในทุกข์เบื้องสูง มี 5 ประการ ได้แก่ รูปราคะ อรูปราคะ มานะ อุทธัจจะและอวิชชา 2) การเจริญวิปัสสนากรรมฐานตามแนวสติปัฏฐานเป็นแนวทางการปฏิบัติสำหรับละสังขรณ์ทั้ง 10 ประการ โดยมีหลักธรรมที่สัมพันธ์กับการละสังขรณ์ ได้แก่ โพธิปักขยธรรม 37 ประการ ประกอบด้วย สติปัฏฐาน 4 สัมมัปปธาน 4 อธิบาย 4 อินทรีย์ 5 พละ 5 โภขฌงค์ 7 และมรรคมองค์ 8 3) ความก้าวหน้าในการละสังขรณ์ของผู้เจริญวิปัสสนากรรมฐาน ประเมินตามลำดับ ดังนี้ ผู้ปฏิบัติ มีสติอยู่ที่อารมณ์กรรมฐาน แยก रूपแยกนามออกจากกันได้ เห็นความเป็นไตรลักษณ์ของขันธ 5 หรือรูปนาม และเกิดวิปัสสนูปกิเลส อาการทั้ง 4 นี้จะปรากฏตามลำดับ ซึ่งแสดงถึงความก้าวหน้าของการละสังขรณ์ในเบื้องต้น เมื่อเจริญสติปัฏฐานอย่างต่อเนื่อง จะเป็นแนวทางที่จะนำไปสู่การละสังขรณ์เป็นสมุจเฉทได้ในที่สุด โดยมีหลักปฏิบัติคือมรรคมองค์ 8 สรุปเป็นสิกขา 3 คือ ศีล สมาธิและปัญญา ซึ่งมีพร้อมในสติปัฏฐาน

รูปแบบการพัฒนาการจัดการท่องเที่ยวเชิงเกษตรของจังหวัดอุบลราชธานี โดย **พัชรินทร์ ธรรมสาร จตุรงค์ ศรีวงษ์วรรณ และ กิติรัตน์ สิห์บัณฑิต** ผลการวิจัยพบว่า รูปแบบการพัฒนาการจัดการท่องเที่ยวเชิงเกษตรของจังหวัดอุบลราชธานี ประกอบด้วย 1) การบริหารจัดการของแหล่งท่องเที่ยว โดยการ

มีโครงสร้างในการบริหารจัดการ การมีกระบวนการจัดการ การจัดการให้เป็นฐานแห่งการเรียนรู้และแหล่งท่องเที่ยวครบวงจร การสร้างเครือข่ายการท่องเที่ยว การประสานงานกับหน่วยงานที่เกี่ยวข้อง และการจัดการแบบมีส่วนร่วม 2) การจัดการสถานที่ โดยการจัดการพื้นที่และภูมิทัศน์ การจัดการที่พักในรูปแบบโฮมสเตย์ การอนุรักษ์ทรัพยากรธรรมชาติและจัดการสถานที่แบบมีส่วนร่วม 3) การจัดการให้บริการและกิจกรรม โดยการให้บริการตามรูปแบบของแหล่งท่องเที่ยวเชิงเกษตร การบริการความรู้ การอำนวยความสะดวก การให้ความปลอดภัย การจัดให้มีส่วนร่วมในการทำกิจกรรม และการจัดกิจกรรมที่ดึงดูดใจ 4) การจัดการพัฒนาบุคลากร โดยการพัฒนาความรู้ การเตรียมความพร้อมของมัคคุเทศก์ การพัฒนาบุคลากรในภาคธุรกิจ องค์กรท้องถิ่น และหน่วยงานภาครัฐ 5) การจัดการด้านการตลาด โดยการจำหน่ายผลิตภัณฑ์ทางการเกษตร การสร้างรายได้จากภาคีเครือข่าย การประชาสัมพันธ์ การสร้างความดึงดูดใจ การเชื่อมโยงกับการท่องเที่ยวประเภทอื่น การสร้างมูลค่าเพิ่ม และการสร้างรายได้ให้กับชุมชน

กระบวนการการปลูกฝังศรัทธาบนฐานของปัญญาด้วยกระบวนการการสร้างพระพุทธรูปปฏิมา
โดย พระครูโพธิธูตาท พระมหาสมบุรณ์ วุฑฒิกโร และแม่ชีกฤษณา รักษาโฉม ผลการศึกษาวิจัยพบว่า การปลูกฝังศรัทธาและปัญญาตามแนวคัมภีร์พระพุทธศาสนานั้น ต้องมีศรัทธาที่ประกอบด้วยปัญญา 3 ทาง คือ 1. สุตมยปัญญา ปัญญาเกิดจากการฟัง 2. จินตามยปัญญา ปัญญาเกิดจากการคิด 3. ภวานามยปัญญา ปัญญาเกิดจากการอบรม และปัญญาทำให้เกิดองค์ความรู้ใหม่ด้วยหลักการเข้าหากัลยาณมิตร และทางที่เกิดของศรัทธา 4 อย่าง คือ 1. เชื่อกรรม 2. เชื่อผลของกรรม 3. เชื่อว่ากรรมของเฉพาะตน และ 4. เชื่อการตรัสรู้ของพระพุทธเจ้า ด้านการสร้างพระพุทธรูปยึดคติตามลักษณะมหาบุรุษลักษณะและอนุพยัญชนะ เพื่อให้พระพุทธรูปเป็นรูปแทนของพระพุทธเจ้า ผลบุญเป็นผู้มีทรงงาม มีฤทธิ์เดชมาก มียศมีศักดิ์ มีความสุข ไม่มีโรค อายุยืน ไม่มีเวรไม่มีภัย มีทรัพย์มาก พระพุทธรูปปฏิมานั้นสะท้อนแนวคิด 1. พระกรุณาคุณ ที่ทรงช่วยสัตว์โลกให้พ้นทุกข์ 2. พระปัญญาคุณ ที่ทรงตรัสรู้ความจริงอันประเสริฐ 3. พระบริสุทธิคุณ ทรงพ้นแล้วจากกิเลส เพื่อเป็นเครื่องเตือนสติ

กองบรรณาธิการวารสารสันติศึกษาปริทรรศน์ มจร ขอขอบคุณท่านผู้เขียน ท่านสมาชิกและท่านผู้อ่านทุกท่านที่ให้ความสนใจและไว้วางใจวารสารของเราเป็นอย่างดีตลอดมา และกองบรรณาธิการหวังอย่างยิ่งว่าเนื้อหาในวารสารฉบับนี้จะเป็นประโยชน์ต่อผู้อ่านทุกท่าน หากผู้อ่านจะมีข้อเสนอแนะในการปรับปรุงวารสารนี้ให้สมบูรณ์ยิ่งขึ้นกองบรรณาธิการขอน้อมรับไว้ด้วยความยินดี

พระมหาดวงเด่น วิฑฒญาโณ, ดร.

บรรณาธิการ



สารบัญ

เรื่อง

หน้า

บทบรรณาธิการ v

บทความวิจัย : Research Articles

Role of Election Organization at National and Local Levels
on Public Opinions to Promote Democratic Society 1179-1191

Phaibul Changrien, Supatra Assavasukee, Yannakorn Toprayoon and Chai Ching Tan

Appropriate Problem Solving Model for Managing the
Education System in the Community in Digital 4.0 era 1192-1202

Duangta Saranrom, Aphiradee Saranrom and Pratchaya Patthawong

Influence of Technology in the Hospitality Industry 1203-1213

Ravisara Limlahapun and Tatiana Kalganova

Question Structures from Movie in L2 English Learners'
Writing Based on Government & Binding Theory:
A Case Study of Business English Students,
Suan Sunandha Rajabhat University 1214-1232

Suwaree Yordchim

กระบวนการขับเคลื่อนการพัฒนาพฤติกรรมเชิงจริยธรรมด้วยแนวทางยุทธศาสตร์โครงการ
หมู่บ้านรักษาศีล 5 : กรณีศึกษาหมู่บ้านโนนยาง ตำบลนาดี อำเภอเฝ้าไร่ จังหวัดหนองคาย:
The Process of Driving the Development of Ethical Behavior with the
Strategic Guidelines of the Five-Precept-Preserve-Village Project:
A Case Study of Non Yang Village, Nadee Sub-District,
Faorai District, Nong Khai Province 1233-1252

พระราชรัตนาลงกรณ์, พระครูปลัดเกษภา มหาปัญญา และ ลัญญา เคนาภูมิ:

Phraradrattanarongkorn, Phrakrupalad Ketsada Mahapanyo and Sanya Kenaphoom

กลไกการสร้างความเข้มแข็งสวัสดิการชุมชนเมือง กรณีศึกษาชุมชนชาวไทยเกาะกลาง
ชุมชนชาวจีนโบ้เป้ ชุมชนคริสต์กุฎีจีน และชุมชนมุสลิมมัสยิดกมาลุลอิสลาม
กรุงเทพมหานคร: The Mechanisms of the Strengthening Urban
Community Welfare In Case of Kho-Klang, Bobae, Kudi-Chin and
Masjid-Kamalulislam Bangkok 1253-1268

แสน กীরตินวนันท์ และ สิริยา รัตนช่วย: Saen Keeratinawanun and Siriya Rattanachuy

สันตินวัตกรรมมีส่วนร่วมของพนักงานในการส่งเสริมองค์กรอนุรักษ์สิ่งแวดล้อมของ
บริษัท เล้าแก่น้อย ฟู้ดแอนด์มาร์เก็ตติ้ง จำกัด (มหาชน):
Employee Engagement on Peace Innovation in Promoting
Environmental Preservation at Taokaenoi Food and Marketing
Public Company Limited 1269-1282

อภิชาติ กุลพงษ์วานิชย์, ชันทอง วัฒนประดิษฐ์ และบรรจบ บรรณรุจิ:

Apichart Kulpongwanich, Khanthong Wattanapradith and Banjob Bannaruji

การพัฒนาคุณลักษณะผู้ประนีประนอมประจำศาลจังหวัดสมุทรปราการตามหลักพุทธสันติวิธี:
A Development of Mediator Characteristics at Samutprakarn Provincial
Court by Buddhist Peaceful Means 1283-1295

ประสิทธิ์ ลาภพิทักษ์มงคล, ชันทอง วัฒนประดิษฐ์, บรรจบ บรรณรุจิ และ บรรพต ดันธีรวงศ์:

Prasit Larppitakmongkol, Khanthong Wattanapradith, Banjob Bannaruji and

Banpot Thontiravong

รูปแบบการพัฒนาทักษะของครูในโรงเรียนการศึกษาสงเคราะห์ของวัดในเขตการปกครองคณะสงฆ์
ภาค 1: A Model of Teachers' Skills Development in Temple Education Welfare
Schools in Sangha Administrative Region 1 1296-1305

พระครูสารกิจไพศาล (ปิยปุตุโต), สมศักดิ์ บุญปู และ พระมหาญาณวัฒน์ ฐิตวฑฒโน:

PhraKhru Sarakitpisan (Piyaputto), Somsak Boonpoo and

PhramahaYannawat Thitavaddhano

รูปแบบการพัฒนาภาวะผู้นำด้านเผยแผ่สำหรับพระสังฆาธิการในเขตการปกครองคณะสงฆ์ฝั่ง
อันดามัน: A Propagation Leadership Development Model for Administrative
Monks in the Andaman Coastal Area 1306-1317

พระมหาญาณพล ญาณปญโญ, อินถา ศิริวรรณ และ พระมหาญาณวัฒน์ ฐิตวฑฒโน:

PhramahaYanapon Yanapunyo, Intha Siriwan and PhramahaYannawat Thitavaddhano

ภาวะผู้นำของสมเด็จพระพุฒาจารย์ (อาจ อาสภมหาเถระ) ในการบริหารกิจการคณะสงฆ์: Leadership in Sangha Administration of Somdet Phra Phuthajan (Arch Asabha Mahathera)	1318-1329
<i>บุญมา แผงศรีสาร และ สมศักดิ์ บุญปู: Boonma Phaengsrisara and Somsak Boonpoo</i>	
ปัจจัยที่มีอิทธิพลต่อพฤติกรรมของผู้รับชมสตรีมมิ่ง เน็ตฟลิก ภายในเขตจังหวัดชลบุรี: Factors Influencing Consumer Behavior of Streaming Netflix in Chonburi Province	1330-1339
<i>ณรงค์ ทมเจริญ: Narong Tomcharoen</i>	
รูปแบบความสัมพันธ์เชิงสาเหตุของปัจจัยที่ส่งผลต่อการบริหารสินทรัพย์ของสหกรณ์ ออมทรัพย์ในประเทศไทย: Causal Relationship Model of Factors Affecting the Asset Management of Savings and Credit Cooperatives in Thailand	1340-1351
<i>สุจรรยา ขุนทอง, อีร์ธนิภษ์ ศิริโวหาร และ กันต์ฤทัย คลังพหล: Sujanya Khuntong, Theathanick Siriwoham and Kanreutai Klangphahol</i>	
การสื่อสารทางการเมือง ค่านิยม ผลประโยชน์ และระบอบการเมืองที่ส่งผลการตัดสินใจ เลือกของประชาชนให้นักการเมืองได้รับเลือกตั้งพื้นที่จังหวัดสมุทรปราการ เขต 2 : Political Communication, Popularity, Advantage and Political System that Culminate in Public Decision Making for Politicians to be Elected: A Case Study of Samut Prakan Province, Zone 2	1352-1362
<i>ภัทราวดี อภิเด่นนภาลัย: Pattaravadee Apidenphalai</i>	
การเมืองในนโยบายประชานิยมประเทศไทย พ.ศ. 2544-2557: The Politics in Populism Policy in Thailand B.E. 2544-2557	1363-1337
<i>ชุตินันท์ ปราณีราษฎร์ และ นิธิตา สิริพงศ์ทักษิณ: Chutinun Praneerad and Nithita Siripongtugsin</i>	
ตัวแบบคุณลักษณะการเป็นองค์กรนวัตกรรมแห่งการเรียนรู้ของสถานศึกษาใน สำนักงานเขตพื้นที่การศึกษาประถมศึกษา: Characteristics of Innovative Learning Organization Model of Schools under Primary Educational Service Area Office	1376-1390
<i>ภราดร ดุลณกิจ, ลีรินธร สินจินดาวงศ์ และ ชารี มณีศรี: Pharadorn DulnakitSirinthorn, Sinjindawong Chari Manisri and Charee Maneesri</i>	

- รูปแบบการพัฒนาการจัดการท่องเที่ยวเชิงเกษตรของจังหวัดอุบลราชธานี:
The Development Model of Agro-tourism Management of
Ubon Ratchathani, Province 1391-1406
*พัชรินทร์ ธรรมสาร, จตุรงค์ ศรีวงษ์วรรณะ, และ กิติรัตน์ สีหพันธ์: Pacharin Thamsarn,
Jaturong Sriwongwana, Kitirat Sihaban*
- การส่งเสริมวัดเป็นศูนย์กลางในการพัฒนาคุณภาพชีวิตของผู้สูงอายุในชุมชนเมือง จังหวัดนครปฐม:
Promoting Temples as the Center for Improving the Elderly Life's Quality in
Urban Communities of Nakhon Pathom Province 1407-1421
*พระครูใบฎีกาธีรยุทธ จนทูปโม และ สันญา สดประเสริฐ: Phrakhubaidika Theerayut
Chantupamo and Sanya Sodprasert*
- กระบวนการปลูกฝังศรัทธาบนฐานของปัญญาด้วยกระบวนการการสร้าง
พระพุทธรูปปฏิมา: The Process of Cultivating Faith on the Basis of
Wisdom in Creating Buddha Images 1422-1433
*พระครูโพธิสุตาทธ, พระมหาสมบุรณ์ วุฑฒิกโร, และแม่ชีกฤษณา รักษาโฉม:
Phrakhruphothisutathorn, Phramaha Somboon Vudḍhikaro
and Maechee Kritsana Raksachom*
- การประเมินความก้าวหน้าการละสังขรณ์ของผู้เจริญวิปัสสนากรรมฐาน:
The Progress Evaluation of Insight Meditation Practitioners in
Eradicating the Fetter 1434-1446
*ภราดร บุตระศักดิ์ศรี, พระมหาอดิเดช สติวโร และ บุญเลิศ โอธสุ:
Pharadee Bootsakri, Phramaha Adidej Sativaro and Boonlert Otsu*
- แนวทางการพัฒนาตัวชี้วัดศักยภาพของผู้ให้บริการโลจิสติกส์ไทยเพื่อรองรับอุตสาหกรรม 4.0:
Guidelines for Developing Performance Indicators of Thailand's Logistics
Service Providers to Support Industry 4.0 1447-1459
*ค่านาย อภิปรัชญาสกุล และกัญญาณน กาญจนาทวีกุล:
Kumnai Aphiprachayasakul and Kanyamon Karnjanathaweekul*

- รูปแบบการบริหารจัดการการท่องเที่ยวโดยชุมชนบริเวณลุ่มน้ำโขงจังหวัดอุบลราชธานี:
The Model of Community-Based Tourism Management in Mekong River
Basin of Ubon Ratchathani Province 1460-1473
อนูรักษ์ ประทุมชาติ, จตุรงค์ ศรีวังษ์วรรณะ, และ กิติรัตน์ สีหพันธ์:
Anooruck Phatoomchat, Jaturong Sriwongwana and Kitirat Sihaban

บทความวิชาการ : Articles

- ชุมชนนักปฏิบัติ: การจัดการความรู้การผลิตสินค้าหัตถกรรมสร้างสรรค์ทางวัฒนธรรม
ของชุมชนเมืองสาทร อำเภอเมือง จังหวัดเชียงใหม่: Community of Practice (CoP):
Knowledge Management for Manufacturing of Creative Cultural
Handicraft Products in Muang Sat Community Muang District,
Chiang Mai 1474-1490
ญาตาวิมินทร์ พีชทองกลาง และประทีป พีชทองกลาง:
Yathaweemintr Peuchthonglang and Prateep Peuchthonglang
- วิถีแห่งศรัทธาในสหภาพเมียนมา:
Way of Faith in the Union of Myanmar 1491-1501
พระมหานัททฤต ทีปงกโร, ขันทอง วัฒนะประดิษฐ์ และบรรจบ บรรณรุจิ:
Phramaha Natthagrit Theepungkaro, Khanthong Wattanapradith and Banjob Bannarujj
- ภาวะผู้นำการเปลี่ยนแปลงของผู้นำชุมชนเพื่อสันติภาพ: Transformational Leadership
of Community Leaders for Peace 1502-1515
นิภาพร ปานสวัสดิ์: Nipaporn Pansawat

บทวิจารณ์หนังสือ: Book Review

- หลักการในการสร้างและบริหารองค์กรของพระพุทธเจ้า:
The Principle for Creating and Managing Organization of Buddha 1516-1523
ชมกร เศรษฐบุตร: Chommakorn Sethabutre



วารสารสันติศึกษาปริทรรศน์ มจร
เป็นสมาชิกเครือข่ายวารสารวิชาการ
ด้านสังคมศาสตร์และมนุษยศาสตร์ (JSH)

ตัวแบบคุณลักษณะการเป็นองค์กรนวัตกรรมแห่ง การเรียนรู้ของสถานศึกษาในสำนักงานเขต พื้นที่การศึกษาประถมศึกษา*

Characteristics of Innovative Learning Organization Model of Schools under Primary Educational Service Area Office



¹ภรตกร ดุลณกิจ, สิริินธร สินจินดวงศ์ และ ชารี มณีศรี

¹Pharadorn Dulnakit, Sirinthorn Sinjindawong
and Charee Maneesri

มหาวิทยาลัยศรีปทุม

Sripatum University, Thailand.

¹Corresponding Author. E-mail: dulnagij@outlook.com

บทคัดย่อ

การวิจัยครั้งนี้ มีวัตถุประสงค์ 1) เพื่อศึกษาปัจจัยที่มีอิทธิพลต่อการเป็นองค์กรนวัตกรรมแห่งการเรียนรู้ของสำนักงานเขตพื้นที่การศึกษาประถมศึกษา 2) เพื่อพัฒนาตัวแบบคุณลักษณะการเป็นองค์กรนวัตกรรมแห่งการเรียนรู้ของสถานศึกษาในสำนักงานเขตพื้นที่การศึกษาประถมศึกษา การวิจัยครั้งนี้ใช้ระเบียบวิธีเชิงปริมาณ โดยใช้แบบสอบถามเป็นเครื่องมือเก็บข้อมูล จากตัวอย่างที่เป็นครูประจำโรงเรียนที่สังกัดสำนักงานเขตพื้นที่การศึกษาประถมศึกษาขอนแก่น รวม 500 คน วิเคราะห์ข้อมูลด้วยค่าเฉลี่ย ส่วนเบี่ยงเบนมาตรฐาน และการวิเคราะห์สมการเชิงโครงสร้าง

ผลการวิจัยพบว่า 1) กลุ่มตัวอย่างมีความคิดเห็นในระดับเห็นด้วยมากต่อปัจจัยที่มีอิทธิพลต่อการเป็นองค์กรนวัตกรรมแห่งการเรียนรู้ทุกปัจจัย โดยปัจจัย “การจัดการความรู้” มีค่าเฉลี่ยระดับเห็นด้วยมากในทุกปัจจัย โดยปัจจัย “การจัดการความรู้” มีค่าเฉลี่ยสูงสุด ($\bar{X} = 4.24$) รองลงมา “โครงสร้างองค์กร” ($\bar{X} = 4.21$) และปัจจัย “องค์กรแห่งการเรียนรู้” ($\bar{X} = 4.21$) 2) ตัวแบบคุณลักษณะการเป็นองค์กรนวัตกรรมแห่งการเรียนรู้ที่พัฒนาขึ้นมีความสอดคล้องกับข้อมูลเชิงประจักษ์ โดยมีค่าดัชนีความกลมกลืนของโมเดล

ดังนี้ $X^2=116.92$, $df=109$, $p=0.28477$, $X^2/df =1.0727$, $GFI=0.98$, $AGFI=0.96$, $RMR=0.017$, $RMSEA=0.012$, $CN=618.00$ และพบว่าการจัดการความรู้มีอิทธิพลทางตรงต่อองค์กรนวัตกรรมแห่งการเรียนรู้ทางบวกอย่างมีนัยสำคัญทางสถิติที่ระดับ .01 และมีอิทธิพลทางอ้อมต่อองค์กรนวัตกรรมแห่งการเรียนรู้ทางบวกผ่านองค์กรแห่งการเรียนรู้อย่างมีนัยสำคัญทางสถิติที่ระดับ .01 โครงสร้างองค์กรมีอิทธิพลทางตรงต่อองค์กรนวัตกรรมแห่งการเรียนรู้ทางบวกอย่างมีนัยสำคัญทางสถิติที่ระดับ .01 และมีอิทธิพลทางอ้อมต่อองค์กรนวัตกรรมแห่งการเรียนรู้ทางบวกผ่านองค์กรแห่งการเรียนรู้อย่างมีนัยสำคัญทางสถิติที่ระดับ .01 องค์กรแห่งการเรียนรู้มีอิทธิพลทางตรงต่อองค์กรนวัตกรรมแห่งการเรียนรู้ทางบวกอย่างมีนัยสำคัญทางสถิติที่ระดับ .01

คำสำคัญ: องค์กรนวัตกรรมแห่งการเรียนรู้; สมการเชิงโครงสร้าง; สำนักงานเขตพื้นที่การศึกษาประถมศึกษา

Abstract

The objectives of this study were: 1) To study the factors influencing the learning innovation organization of Schools under the Primary Educational Service Area Office, and 2) To develop characteristics of learning innovation organization model of schools in the Primary Educational Service Area Office. This research is a quantitative research.

A questionnaire was utilized as the tool in this research. Data were gathered from sample for this study, i.e. 500 teachers in Khon Kaen Primary Schools under Primary Educational Service Area Office. Statistics were used in this research are as follows: mean and standard deviation, and Structural equation Model.

The results of this research found that: 1) the sample agree with all factors of innovation organization at a high level, by knowledge management ($\bar{X} = 4.24$), follow structural organization and learning organization ($\bar{X} = 4.21$) respectively, and 2) develop the characteristics of learning innovation organization model is consistent with empirical data. With the harmonic index of the model is as follows: $\chi^2 = 116.92$, $df = 109$, $p = 0.28477$, $\chi^2/df = 1.0727$, $GFI = 0.98$, $AGFI = 0.96$, $RMR = 0.017$, $RMSEA = 0.012$ and $CN = 618.00$, and found that knowledge management has a direct influence on positive learning organization with statistical significance at .01 level, and indirectly influences the organization of positive learning through the learning organization with statistical significant at a level of .01. The organizational structure has direct influence on Positive innovation learning organization with a significant level of .01, and indirectly influencing the positive learning organization through learning organization with statistical significant at a level of .01. Learning organizations have a direct influence on positive learning organizations with statistical significant at a level of .01.

Keywords: Innovative Learning Organization; Structural Equation Model; Primary Education Area

บทนำ

การศึกษาเป็นเครื่องมือเชิงยุทธศาสตร์ สำหรับพัฒนาเศรษฐกิจและสังคมที่ยั่งยืนในการเปลี่ยนผ่านสู่ยุคเศรษฐกิจฐานความรู้ โดยมีการพัฒนาเด็กไทยให้มีนิสัยที่ดีและมีความรู้ดี รู้จักคิด รู้จักเลือกและค้นคว้า มีทักษะในการแก้ปัญหาในอนาคต มีทักษะการบริหารจัดการ สื่อสาร รู้จักเทียบมาตรฐาน และการพัฒนาตนเองสู่การแข่งขันกับโลกภายนอก ครูจะต้องจัดการเรียนรู้ให้เด็กสามารถบูรณาการเชื่อมโยงสาระการเรียนกับงานโครงการและชีวิตจริงได้

ในขณะเดียวกัน เป้าหมายสำคัญของการพัฒนาผู้เรียนในปัจจุบัน คือ การสร้างให้มีทักษะการเรียนรู้ในศตวรรษที่ 21 และทักษะหนึ่งที่เป็นตัวกำหนดความพร้อมของผู้เรียนเข้าสู่โลกการทำงานที่มีความซับซ้อนมากขึ้นในปัจจุบัน คือ ทักษะด้านการเรียนรู้และนวัตกรรม ที่จะช่วยสร้างความโดดเด่นในสังคมการทำงานสำหรับภาคการศึกษา สำนักงานเลขาธิการคุรุสภา ได้จัดทำโครงการหนึ่งโรงเรียนหนึ่งนวัตกรรมซึ่งเป็นโครงการที่ส่งเสริมและกระตุ้นการพัฒนาวิชาชีพ ที่มุ่งให้สถานศึกษาที่มีการจัดการศึกษาขั้นพื้นฐาน และอุดมศึกษาต่ำกว่าปริญญาตรีของรัฐและเอกชนได้ให้ความสำคัญ และตื่นตัวในการคิดสร้างสรรค์นวัตกรรมทางการศึกษาที่เหมาะสมกับบริบท เป้าหมายการพัฒนา และสอดคล้องกับความต้องการของสถานศึกษาอย่างแท้จริง เน้นกระบวนการมีส่วนร่วมระหว่างผู้เรียน ครู ผู้บริหารสถานศึกษา และทุกฝ่ายที่เกี่ยวข้องโดยใช้โรงเรียนเป็นฐานในการพัฒนา และได้ดำเนินการคิดสรรผลงานนวัตกรรมทางการศึกษา เช่น นวัตกรรมด้านหลักสูตร นวัตกรรมด้านกระบวนการเรียนรู้ นวัตกรรมด้านแหล่งเรียนรู้ และนวัตกรรมด้านสิ่งประดิษฐ์ สื่อและเทคโนโลยีการศึกษา เป็นต้น ทั้งนี้เพื่อให้ได้นวัตกรรมต้นแบบที่เป็นผลงานคุณภาพ มีคุณค่าทางวิชาการและเป็นประโยชน์ต่อการพัฒนาคุณภาพการศึกษา (Van Den Bosh & Heij, 2013)

การบริหารและการจัดการศึกษาของสำนักงานเขตพื้นที่การศึกษาประถมศึกษาขอนแก่นในระหว่างปี พ.ศ. 2557- 2559 ยังไม่บรรลุผลสำเร็จตามวัตถุประสงค์หลักของการพัฒนาคุณภาพให้ได้ตามมาตรฐานเท่าที่ควร สังเกตได้จากผลสัมฤทธิ์ทางการเรียนของผู้เรียนจากการทดสอบคุณภาพทางการศึกษา โดยใช้แบบทดสอบทางการศึกษาแห่งชาติขั้นพื้นฐาน O-NET (Ordinary National Educational Test) ของสถาบันทดสอบทางการศึกษาแห่งชาติ (องค์การมหาชน) (National Institute of Educational Testing Service) พบว่า มีคะแนนเฉลี่ยร้อยละรายกลุ่มสาระการเรียนรู้ทั้ง 5 วิชา ต่ำกว่าค่าเฉลี่ยของผู้เรียนในโรงเรียนสังกัดสำนักงานคณะกรรมการการศึกษาขั้นพื้นฐาน ซึ่งมีสาเหตุมาจากครูสอนไม่ตรงกับวิชาเอก ขาดแคลนครูตามเกณฑ์ของโรงเรียน ซึ่งไม่สอดคล้องการพัฒนา กับศักยภาพของนักเรียนเป็นรายบุคคล รายกลุ่มและทักษะการใช้สื่อ อุปกรณ์การเรียนการสอน ครูส่วนใหญ่มีความถนัดในการทำงานเดียวเป็นรายบุคคลมากกว่าการทำงานเป็นทีม ซึ่งนับเป็นปัญหาที่ส่งผลกระทบต่อผลมาจากการบริหารและการจัดการศึกษาของผู้บริหารสถานศึกษา (Khongkaen Province Primary Education Area, 2016)

แนวทางหนึ่งในการแก้ปัญหาดังกล่าว คือ การนำแนวคิดองค์การแห่งนวัตกรรมมาใช้ในระบบการศึกษา โดยพัฒนาให้เป็นองค์กรนวัตกรรมแห่งการเรียนรู้ที่มีการพัฒนารูปแบบการบริหารจัดการองค์การ

ศึกษาแนวใหม่ ไม่ว่าจะเป็นการจัดการความรู้ การพัฒนาโครงสร้างองค์กร การประยุกต์ใช้แนวคิดองค์กรแห่งการเรียนรู้ รวมไปถึงการสร้างนิสัยนวัตกรรมให้เกิดขึ้นกับบุคลากรในองค์กรนั้นๆ ซึ่งสามารถพัฒนาบุคลากรทางการศึกษาให้มีศักยภาพและนำไปสู่การพัฒนาองค์กรทางการศึกษาให้มีคุณภาพมากยิ่งขึ้น (Sarder & Russel, 2016)

จากความสำคัญดังกล่าว ผู้วิจัยจึงมีความประสงค์ในการศึกษาถึงปัจจัยที่มีอิทธิพลต่อการเป็นองค์กรนวัตกรรมแห่งการเรียนรู้ของสำนักงานเขตพื้นที่การศึกษาประถมศึกษา ตลอดจนพัฒนาตัวแบบคุณลักษณะการเป็นองค์กรนวัตกรรมแห่งการเรียนรู้ของสถานศึกษาในสำนักงานเขตพื้นที่การศึกษาประถมศึกษา เพื่อเป็นประโยชน์ต่อการกำหนดนโยบาย นำไปสู่การวางแผนในการพัฒนาองค์กรให้เป็นองค์กรแห่งการเรียนรู้ และส่งผลต่อความก้าวหน้าของบุคลากรและประสิทธิภาพขององค์กรแห่งการเรียนรู้ที่ยั่งยืนของสถานศึกษาขั้นพื้นฐานสังกัดสำนักงานเขตพื้นที่การศึกษาประถมศึกษาต่อไป

วัตถุประสงค์ในการวิจัย

1. เพื่อศึกษาปัจจัยที่มีอิทธิพลต่อการเป็นองค์กรนวัตกรรมแห่งการเรียนรู้ของสำนักงานเขตพื้นที่การศึกษาประถมศึกษา
2. เพื่อพัฒนาตัวแบบคุณลักษณะการเป็นองค์กรนวัตกรรมแห่งการเรียนรู้ของสถานศึกษาในสำนักงานเขตพื้นที่การศึกษาประถมศึกษา

วิธีดำเนินการวิจัย

การวิจัยนี้ใช้ระเบียบวิธีวิจัยเชิงปริมาณ (Quantitative Method Research) โดยมีรายละเอียดของการดำเนินการวิจัย ดังนี้

ขอบเขตของการวิจัย

1. **ขอบเขตด้านเนื้อหา** ศึกษาตัวแปรสาเหตุ ได้แก่ ตัวแปรแฝงภายนอก: การจัดการความรู้ ประกอบด้วยตัวแปรสังเกตได้ 6 ตัวแปร คือ การแสวงหาความรู้ การสร้างความรู้ การรวบรวมความรู้ การทบทวนความรู้ การแลกเปลี่ยนความรู้และการนำความรู้ไปใช้ ตัวแปรแฝงภายนอก: โครงสร้างองค์กร ประกอบด้วยตัวแปรสังเกตได้ 4 ตัวแปร คือ ความยืดหยุ่น การทำงานข้ามสาย การสื่อสาร และการกระจายอำนาจ ตัวแปรผล ได้แก่ ตัวแปรแฝงภายใน(ตัวแปรคั่นกลาง):องค์กรแห่งการเรียนรู้ ประกอบด้วยตัวแปรสังเกตได้ 5 ตัวแปร คือ วัฒนธรรมการเรียนรู้ การปรับเปลี่ยนระบบองค์กร การสร้างระบบองค์ความรู้ การมีวิสัยทัศน์ การสร้างเครือข่าย ตัวแปรแฝงภายใน:องค์กรนวัตกรรมแห่งการเรียนรู้ ประกอบด้วยตัวแปรสังเกตได้ 5 ตัวแปร คือ ความคิดสร้างสรรค์ การทำงานเป็นทีม ความร่วมมือกัน การถ่ายทอดองค์ความรู้ การใช้เทคโนโลยีเพื่อการเรียนรู้

2. ขอบเขตด้านประชากรและตัวอย่าง ประชากรในการศึกษานี้ คือ ครูประจำโรงเรียนที่สังกัดของสำนักงานเขตพื้นที่การศึกษาประถมศึกษาขอนแก่นทั้ง 5 เขต จำนวนทั้งสิ้น 10,331 คน ผู้วิจัยกำหนดขนาดกลุ่มตัวอย่างใช้กฎอย่างง่ายว่าด้วยอัตราส่วนระหว่างหน่วยตัวอย่าง และจำนวนตัวแปรสังเกตได้ ควรเป็น 10-20 เท่าของจำนวนตัวแปรสังเกตได้ (Hair et al., 2014) ผู้วิจัยจึงประมาณขนาดตัวอย่างตามข้อกำหนดนี้ คือ มีจำนวนตัวแปรสังเกตได้ในการวิจัยครั้งนี้มีจำนวนทั้งหมด 20 ตัวแปรสังเกตได้ ดังนั้น ผู้วิจัยจึงกำหนดขนาดตัวอย่างทั้งหมด 400 คน (20 เท่าของตัวแปรสังเกตได้) และในการวิจัยครั้งนี้ จึงเก็บกลุ่มอย่างทั้งหมด 500 คน โดยใช้วิธีสุ่มอย่างง่าย (Simple Sampling)

เครื่องมือที่ใช้ในการวิจัย

เครื่องมือที่ใช้ในการเก็บรวบรวมข้อมูลในการวิจัยครั้งนี้เป็นแบบสอบถาม (Questionnaire) ซึ่งได้จากการทบทวนวรรณกรรมที่เกี่ยวข้องประกอบด้วย ตอนที่ 1 ข้อมูลส่วนบุคคล เป็นคำถามแบบให้เลือกตอบเพียงคำตอบเดียว จำนวน 5 ข้อ ตอนที่ 2 ความคิดเห็นเกี่ยวกับการจัดการความรู้ จำนวน 30 ข้อ ตอนที่ 3 ความคิดเห็นเกี่ยวกับโครงสร้างองค์กร จำนวน 20 ข้อ ตอนที่ 4 ความคิดเห็นเกี่ยวกับองค์กรแห่งการเรียนรู้ จำนวน 25 ข้อ ตอนที่ 5 ความคิดเห็นเกี่ยวกับองค์กรนวัตกรรมแห่งการเรียนรู้ จำนวน 25 ข้อ คำถามในตอนที่ 2-5 เป็นคำถามแบบประเมินค่า (Rating scale) ผู้วิจัยตรวจสอบคุณภาพแบบสอบถามในด้านความเที่ยงตรงเชิงเนื้อหา(Content Validity) ภายใต้อัตราความสอดคล้อง (Index of item objective congruence: IOC) ของแบบสอบถามทั้งฉบับเท่ากับ 0.98 เป็นไปตามเกณฑ์ที่กำหนดว่า เกณฑ์ที่ใช้ตัดสินความสอดคล้องของข้อคำถามมีค่าดัชนีความสอดคล้องไม่น้อยกว่า 0.50 (Ronna & Laurie, 2003) และตรวจสอบค่าความเชื่อมั่นของแบบสอบถาม (Reliability) ด้วยค่าสัมประสิทธิ์อัลฟาครอนบาค (Cronbach's Alpha Coefficient) ของแบบสอบถามทั้งฉบับได้เท่ากับ 0.936 ซึ่งได้ค่ามากกว่า 0.8 เป็นไปตามเกณฑ์ที่กำหนดว่าค่าสัมประสิทธิ์อัลฟาครอนบาคมีค่า 0.8 ขึ้นไป (Eisinga, Te Grotenhuis & Peizer, 2012) แสดงว่าเครื่องมือแบบสอบถามมีความน่าเชื่อถือ สามารถนำไปใช้ในการวิจัยได้

การเก็บรวบรวมข้อมูล

ผู้วิจัยรวบรวมข้อมูล โดยมีจุดหมายขอความร่วมมือในการเก็บข้อมูลในการวิจัย และส่งแบบสอบถามไปยังกลุ่มตัวอย่างทางไปรษณีย์ โดยผู้วิจัยขอความอนุเคราะห์รายชื่อ ที่อยู่และหมายเลขโทรศัพท์ของกลุ่มเป้าหมายจาก สำนักงานการศึกษาสำนักงานเขตพื้นที่การศึกษาประถมศึกษาขอนแก่นทั้ง 5 เขต จำนวน 500 คน หลังจากนั้นจึงส่งซองเอกสารซึ่งประกอบด้วยจดหมายแนะนำตัว แบบสอบถาม และซองเปล่าติดดวงตราไปรษณีย์ จำนวนชื่อ-สกุล ที่อยู่ของผู้วิจัย เพื่ออำนวยความสะดวกให้แก่กลุ่มตัวอย่างในการส่งคืน และผู้วิจัยระบุระยะเวลาในการตอบแบบสอบถามประมาณ 1 สัปดาห์ เมื่อครบกำหนดผู้วิจัยทำการติดตามด้วยตนเอง และขอให้บุคคลที่เกี่ยวข้องช่วยติดตาม รวมถึงติดตามทางโทรศัพท์ จนได้รับแบบสอบถามกลับคืน 500 ชุด ครบตามจำนวนที่แจกไป

วิธีวิเคราะห์ข้อมูล

การวิจัยครั้งนี้วิเคราะห์ข้อมูลด้วยโปรแกรมสำเร็จรูป นำเสนอผลการวิเคราะห์ด้วย ค่าเฉลี่ย ส่วนเบี่ยงเบนมาตรฐานและสมการเชิงโครงสร้าง ผู้วิจัยได้ทำการตรวจสอบปัญหาตัวแปรมีความสัมพันธ์กันเองสูง (Multicollinearity) ว่าอยู่ในเกณฑ์ ที่ไม่เกิน 0.80 หรือไม่ ด้วยวิธีการหาค่าสัมประสิทธิ์สหสัมพันธ์ (Correlation) พบว่า มีความสัมพันธ์ระหว่างตัวแปรอิสระไม่เกิน 0.80 จึงสามารถวิเคราะห์องค์ประกอบเชิงยืนยัน (Confirmatory Factor Analysis) เพื่อตรวจสอบความสอดคล้องของโมเดลกับข้อมูลเชิงประจักษ์หรือไม่ (Assessment of Model Fit) ผลการวิเคราะห์พบว่า องค์ประกอบการจัดการความรู้ องค์ประกอบโครงสร้างองค์กร องค์ประกอบองค์การแห่งการเรียนรู้ องค์ประกอบองค์กรนวัตกรรมแห่งการเรียนรู้ มีความสอดคล้องกับข้อมูลเชิงประจักษ์สามารถนำไปใช้ในการวิเคราะห์โมเดลสมการโครงสร้างและทดสอบสมมติฐานการวิจัย

ผลการวิจัย

1. ผลการศึกษาปัจจัยที่มีอิทธิพลต่อการเป็นองค์กรนวัตกรรมแห่งการเรียนรู้

ผู้วิจัยนำเสนอผลการศึกษปัจจัยที่มีอิทธิพลต่อการเป็นองค์กรนวัตกรรมแห่งการเรียนรู้ ดังปรากฏตามตารางที่ 1

ตารางที่ 1 ค่าเฉลี่ย ส่วนเบี่ยงเบนมาตรฐาน ของความคิดเห็นต่อปัจจัยที่มีอิทธิพลต่อการเป็นองค์กรนวัตกรรมแห่งการเรียนรู้

ปัจจัยที่มีอิทธิพลต่อการเป็นองค์กรนวัตกรรมแห่งการเรียนรู้	(\bar{X})	SD.	ระดับ
การจัดการความรู้	4.24	0.444	เห็นด้วยมาก
โครงสร้างองค์กร	4.21	0.455	เห็นด้วยมาก
องค์กรแห่งการเรียนรู้	4.21	0.465	เห็นด้วยมาก

จากตารางที่ 1 แสดงผลการวิเคราะห์ความคิดเห็นต่อปัจจัยที่มีอิทธิพลต่อการเป็นองค์กรนวัตกรรมแห่งการเรียนรู้ พบว่า กลุ่มตัวอย่างมีความคิดเห็นในระดับเห็นด้วยมากในทุกปัจจัย โดยปัจจัย “การจัดการความรู้” มีค่าเฉลี่ยสูงที่สุด ($\bar{X} = 4.24$, $SD.1382 = 0.444$) รองลงมาปัจจัย “โครงสร้างองค์กร” ($\bar{X} = 4.21$, $SD. = 0.455$) และปัจจัย “องค์กรแห่งการเรียนรู้” ($\bar{X} = 4.21$, $S.D. = 0.465$)

2. ผลการพัฒนาตัวแบบคุณลักษณะการเป็นองค์การนวัตกรรมแห่งการเรียนรู้ของสถานศึกษาในสำนักงานเขตพื้นที่การศึกษาประถมศึกษา

ผู้วิจัยนำเสนอตัวแบบคุณลักษณะการเป็นองค์การนวัตกรรมแห่งการเรียนรู้ของสถานศึกษาในสำนักงานเขตพื้นที่การศึกษาประถมศึกษาที่พัฒนาขึ้น ดังปรากฏตามภาพที่ 1 และตารางที่ 2

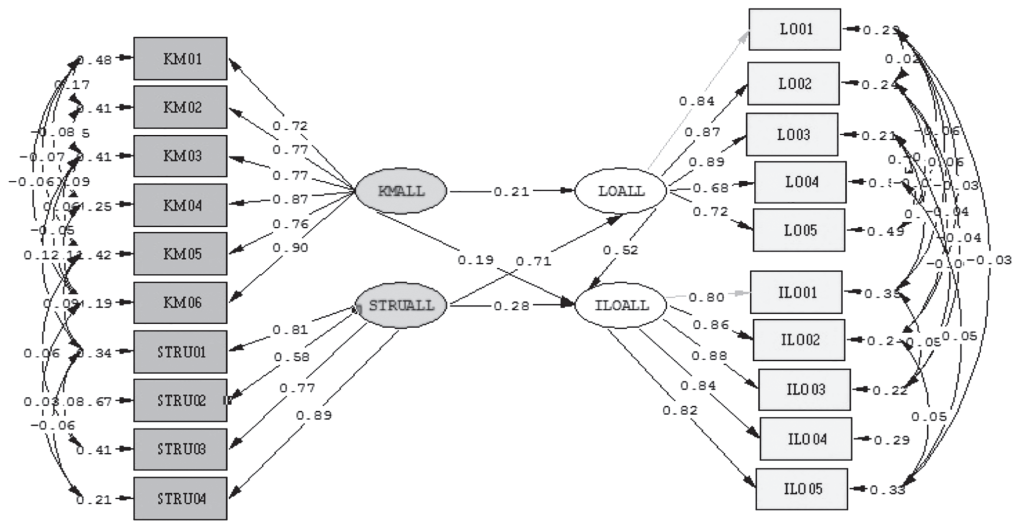

Chi-Square=116.92, df=109, P-value=0.28477, RMSEA=0.012

ภาพที่ 1 ตัวแบบคุณลักษณะการเป็นองค์การนวัตกรรมแห่งการเรียนรู้ของสถานศึกษาในสำนักงานเขตพื้นที่การศึกษาประถมศึกษา

ตารางที่ 2 ค่าสถิติวัดความสอดคล้องของตัวแบบคุณลักษณะการเป็นองค์การนวัตกรรมแห่งการเรียนรู้กับข้อมูลเชิงประจักษ์

ค่าดัชนี	เกณฑ์ที่ใช้พิจารณา	ค่าสถิติ	ผลการพิจารณา
χ^2/df	≤ 2.00	1.0727	✓
p-value	> 0.05	0.285	✓
GFI	≥ 0.95	0.98	✓
AGFI	≥ 0.95	0.96	✓
RMESA	≤ 0.05	0.012	✓
RMR	≤ 0.05	0.017	✓
CN	> 200	618.00	✓

✓ หมายถึง ผ่านเกณฑ์ผลการทดสอบดัชนีที่ใช้ในการตรวจสอบความสอดคล้องและความกลมกลืนของตัวแบบกับข้อมูลเชิงประจักษ์ (Diamantopoulos and Sigaw, 2006)

จากผลการวิเคราะห์ตามภาพที่ 1 และตารางที่ 2 เมื่อพิจารณาผลของค่าสถิติทดสอบของแบบจำลองสมการโครงสร้างปรับแก้ และพัฒนา (adjust model) กับเกณฑ์มาตรฐานตามข้อเสนอแนะของ Joreskog and Sorbom(1999) พบว่าค่าสถิติของแบบจำลองทุกค่าผ่านเกณฑ์มาตรฐานตามที่กำหนดไว้ทั้งหมดคือ χ^2 เท่ากับ 116.92 ที่องศาอิสระ (df) เท่ากับ 109 โดยค่าไค-สแควร์สัมพันธ์ (χ^2/df) เท่ากับ 1.0727 ซึ่งน้อยกว่า 2.00 มีค่า p-value เท่ากับ 0.285 ซึ่งมีค่ามากกว่า .05 ค่า GFI มีค่า 0.98 และดัชนีวัดระดับความกลมกลืนที่ปรับแก้ (AGFI) มีค่า 0.96 ซึ่งทั้ง 2 ดัชนีมีค่ามากกว่า 0.95 ส่วนค่า RMR มีค่า 0.017 และค่า RMSEA มีค่า 0.012 ซึ่งทั้ง 2 ดัชนีมีค่าน้อยกว่า 0.05 และค่า Critical N มีค่า 618.00 ซึ่งมากกว่า 200 จึงแสดงให้เห็นว่าสามารถยอมรับแบบจำลองอิทธิพลเชิงสาเหตุ ตามที่กำหนดมีความกลมกลืนกับข้อมูลเชิงประจักษ์ ผลการวิเคราะห์ยอมรับสมมติฐานการวิจัยที่ 1 โมเดลเชิงสาเหตุของกระบวนการเรียนรู้ที่พัฒนาขึ้นสอดคล้องกับข้อมูลเชิงประจักษ์

ตารางที่ 3 ผลการวิเคราะห์อิทธิพลทางตรง อิทธิพลทางอ้อม และอิทธิพลรวม

ตัวแปรสาเหตุ	ประเภทของอิทธิพล	ตัวแปรตาม	
		องค์กรแห่งการเรียนรู้ (LOALL)	องค์กรนวัตกรรมแห่งการเรียนรู้ (ILOALL)
การจัดการความรู้ (KMALL)	DE	0.21 (3.31**)	0.19 (4.82**)
	IE	-	0.11 (2.84**)
	TE	0.21 (3.31**)	0.30 (5.16**)
โครงสร้างองค์กร (STRUALL)	DE	0.71 (10.19**)	0.28 (9.65**)
	IE	-	0.37 (6.49**)
	TE	0.71 (10.19**)	0.65 (9.65**)
องค์กรแห่งการเรียนรู้ (LOALL)	DE	-	0.52 (7.16**)
	IE	-	-
	TE	-	0.52 (7.16**)
	R ²	0.81	0.89

DE = Direct Effect, IE = Indirect Effect, TE = Total Effect ** มีนัยสำคัญทางสถิติที่ระดับ .01 (t-value \geq 2.58)

จากตารางที่ 3 เมื่อตรวจสอบการประมาณค่าพารามิเตอร์สัมประสิทธิ์อิทธิพลของตัวแปรแฝงที่ทำการศึกษาในตัวแบบคุณลักษณะการเป็นองค์กรนวัตกรรมแห่งการเรียนรู้ของสถานศึกษาในสำนักงานเขตพื้นที่การศึกษาประถมศึกษา พบว่า

1. การจัดการความรู้ (KMALL) มีอิทธิพลทางตรง (direct effect) ต่อองค์กรนวัตกรรมแห่งการเรียนรู้ (ILOALL) ทางบวกที่ค่าสัมประสิทธิ์อิทธิพลเท่ากับ 0.19 อย่างมีนัยสำคัญทางสถิติที่ระดับ .01 ($p\text{-value} < 0.01$) มีอิทธิพลทางอ้อม (indirect effect) ที่ค่าสัมประสิทธิ์อิทธิพลเท่ากับ 0.11 และมีอิทธิพลรวม (total effect) ทางบวกที่ค่าสัมประสิทธิ์อิทธิพลเท่ากับ 0.30 อย่างมีนัยสำคัญทางสถิติที่ระดับ .01 ผลการวิเคราะห์ที่ยอมรับสมมติฐานการวิจัยที่ 1 การจัดการความรู้มีอิทธิพลทางบวกต่อองค์กรนวัตกรรมแห่งการเรียนรู้

2. โครงสร้างองค์กร (STRUALL) มีอิทธิพลทางตรง (direct effect) ต่อองค์กรนวัตกรรมแห่งการเรียนรู้ (ILOALL) ทางบวกที่ค่าสัมประสิทธิ์อิทธิพลเท่ากับ 0.28 อย่างมีนัยสำคัญทางสถิติที่ระดับ .01 ($p\text{-value} < 0.01$) มีอิทธิพลทางอ้อม (indirect effect) ที่ค่าสัมประสิทธิ์อิทธิพลเท่ากับ 0.37 และมีอิทธิพลรวม (total effect) ทางบวกที่ค่าสัมประสิทธิ์อิทธิพลเท่ากับ 0.65 อย่างมีนัยสำคัญทางสถิติที่ระดับ .01 ผลการวิเคราะห์ที่ยอมรับสมมติฐานการวิจัยที่ 2 โครงสร้างองค์กรมีอิทธิพลทางบวกต่อองค์กรนวัตกรรมแห่งการเรียนรู้

3. องค์กรแห่งการเรียนรู้ (LOALL) มีอิทธิพลทางตรง (direct effect) ต่อองค์กรนวัตกรรมแห่งการเรียนรู้ (ILOALL) ทางบวก ที่ค่าสัมประสิทธิ์อิทธิพลเท่ากับ 0.52 อย่างมีนัยสำคัญทางสถิติที่ระดับ .01 ($p\text{-value} < 0.01$) และมีอิทธิพลรวม (total effect) ทางบวกที่ค่าสัมประสิทธิ์อิทธิพลเท่ากับ 0.52 อย่างมีนัยสำคัญทางสถิติที่ระดับ .01 ผลการวิเคราะห์ที่ยอมรับสมมติฐานการวิจัยที่ 3 องค์กรแห่งการเรียนรู้มีอิทธิพลทางบวกต่อองค์กรนวัตกรรมแห่งการเรียนรู้

4. การจัดการความรู้ (KMALL) มีอิทธิพลทางตรง (direct effect) ต่อองค์กรแห่งการเรียนรู้ (LO) ทางบวกที่ค่าสัมประสิทธิ์อิทธิพลเท่ากับ 0.21 อย่างมีนัยสำคัญทางสถิติที่ระดับ .01 ($p\text{-value} < 0.01$) และมีอิทธิพลรวม (total effect) ทางบวกที่ค่าสัมประสิทธิ์อิทธิพลเท่ากับ 0.21 อย่างมีนัยสำคัญทางสถิติที่ระดับ .01 ผลการวิเคราะห์ที่ยอมรับสมมติฐานการวิจัยที่ 4 การจัดการความรู้มีอิทธิพลทางบวกต่อองค์กรแห่งการเรียนรู้

5. โครงสร้างองค์กร (STRUALL) มีอิทธิพลทางตรง (direct effect) ต่อองค์กรแห่งการเรียนรู้ (LO) ทางบวกที่ค่าสัมประสิทธิ์อิทธิพลเท่ากับ 0.71 อย่างมีนัยสำคัญทางสถิติที่ระดับ .01 ($p\text{-value} < 0.01$) และมีอิทธิพลรวม (total effect) ทางบวกที่ค่าสัมประสิทธิ์อิทธิพลเท่ากับ 0.71 อย่างมีนัยสำคัญทางสถิติที่ระดับ .01 ผลการวิเคราะห์ที่ยอมรับสมมติฐานที่ 5 โครงสร้างองค์กรมีอิทธิพลทางบวกต่อองค์กรแห่งการเรียนรู้

อภิปรายผลการวิจัย

ผลการวิเคราะห์ปัจจัยที่มีอิทธิพลต่อการเป็นองค์กรนวัตกรรมแห่งการเรียนรู้ ได้แก่ การจัดการความรู้ โครงสร้างองค์กรและองค์กรแห่งการเรียนรู้ ซึ่งสอดคล้องกับงานวิจัยพบว่า การพัฒนาองค์กรนวัตกรรมการศึกษาของสถาบันการศึกษาควรให้ความสำคัญกับ ได้แก่ การจัดการความรู้ โครงสร้างขององค์กรและองค์กรแห่งการเรียนรู้ (Morrison, 2009)

จากการพัฒนาตัวแบบคุณลักษณะการเป็นองค์กรนวัตกรรมแห่งการเรียนรู้ของสถานศึกษาในสำนักงานเขตพื้นที่การศึกษาประถมศึกษา พบว่า องค์กรแห่งการเรียนรู้ โครงสร้างองค์กรและการจัดการความรู้ส่งผลร่วมกันต่อการเป็นองค์กรนวัตกรรมแห่งการเรียนรู้ถึงร้อยละ 89.0 โดยองค์กรแห่งการเรียนรู้มีอิทธิพลต่อองค์กรแห่งการเรียนรู้มากที่สุด ทั้งนี้ เนื่องจากความเป็นองค์กรแห่งการเรียนรู้เป็นองค์กรที่มีการสร้างช่องทางให้เกิดการถ่ายทอดความรู้ซึ่งกันและกันภายในระหว่างบุคลากร ควบคู่ไปกับการรับความรู้จากภายนอก นอกจากนี้ยังพบว่า เมื่อสำนักเขตพื้นที่สามารถสร้างความเป็นองค์กรแห่งการเรียนรู้โดยเริ่มจากการพัฒนาวัฒนธรรมการเรียนรู้ให้เกิดขึ้นในหน่วยงาน ตามด้วยการสร้างระบบองค์ความรู้ การมีวิสัยทัศน์ใหม่เพื่อให้เกิดการปรับเปลี่ยนระบบเพื่อให้เกิดความทันสมัยและมีการสร้างเครือข่ายกับหน่วยงานภายนอก จากกระบวนการพัฒนาสู่ความเป็นองค์กรแห่งการเรียนรู้ทั้งหมดมีความเกี่ยวข้องกับความเป็นองค์กรนวัตกรรมแห่งการเรียนรู้ และการให้ความสำคัญกับความเป็นองค์กรแห่งการเรียนรู้ในการเป็นองค์ประกอบหนึ่งที่มีความสำคัญเป็นอย่างมากที่ได้ผลักดันให้เกิดการพัฒนาเป็นองค์กรนวัตกรรมแห่งการเรียนรู้ขึ้นได้ ทั้งนี้องค์กรต้องมีพื้นฐานของการเรียนรู้เสียก่อนซึ่งจะทำให้พัฒนาสู่ความเป็นองค์กรนวัตกรรมได้อย่างเป็นรูปธรรม นอกจากนี้ ผลการวิจัยดังกล่าวสอดคล้องกับงานวิจัยพบว่า ความเป็นองค์กรแห่งการเรียนรู้มีอิทธิพลโดยตรงต่อความเป็นองค์กรนวัตกรรมแห่งการเรียนรู้ (Yan Yu et al., 2013)

จากผลการวิจัยที่พบว่า โครงสร้างองค์กรมีอิทธิพลทางตรง (direct effect) ต่อองค์กร นวัตกรรมแห่งการเรียนรู้ทางบวรรองลงมาจากองค์กรแห่งการเรียนรู้และมีอิทธิพลทางอ้อมผ่านองค์กรแห่งการเรียนรู้ ทั้งนี้สามารถอภิปรายได้ว่า โครงสร้างองค์กรประกอบด้วย ความยืดหยุ่น การทำงานข้ามสายการสื่อสาร และการกระจายอำนาจ องค์กรที่มีระบบโครงสร้างนโยบาย และขั้นตอนการทำงานได้รับการออกแบบให้ยืดหยุ่นเพื่อรองรับการเปลี่ยนแปลงได้ ทำให้มีการทำงานที่ไม่ซับซ้อน มีการปรับลดกฎระเบียบ มีการมอบหมายงานและความรับผิดชอบอย่างเป็นระบบ มีการกระจายอำนาจโดยมีระบบการจัดสายการบังคับบัญชาที่ไม่ซับซ้อน องค์กรที่มีการสื่อสารที่ชัดเจนระหว่างบุคลากรที่ปฏิบัติงานด้วยกันและระหว่างบุคลากรกับผู้บริหารทำให้สารสนเทศสามารถไหลเวียนทั่วองค์กรได้ และการสนับสนุนให้บุคลากรทำงานข้ามสาย ซึ่งเป็นองค์ประกอบสำคัญที่ส่งเสริมให้บุคลากรเกิดความหลากหลายทางด้าน แนวคิด ความรู้ และความสามารถ เกิดความคิดสร้างสรรค์ และสามารถทำงานเป็นทีมงานที่สมาชิกมาจากบุคลากรที่เคยทำงานแตกต่างกันมาก่อนได้ แต่การส่งเสริมให้เกิดการสื่อสารและความยืดหยุ่นในการทำงาน ตลอดจนการทำงานข้ามสาย ช่วยให้เกิดความร่วมมือและการทำงานเป็นทีมซึ่งเป็นองค์ประกอบหนึ่งของการเป็นองค์กรนวัตกรรมการเรียนรู้ได้ ผลการวิจัย

ดังกล่าวสอดคล้องกับงานวิจัยของ Rhee, Seo, Bozorov & Dedahanov (2017) เรื่อง Organizational structure and employees' innovative behavior: The mediating role of empowerment ซึ่งพบว่า โครงสร้างองค์กรมีอิทธิพลทางตรงต่อองค์กรนวัตกรรมแห่งการเรียนรู้

จากผลการวิจัยที่พบว่า การจัดการความรู้มีอิทธิพลต่อองค์กรนวัตกรรมแห่งการเรียนรู้ทางบวรรองลงมาจากองค์กรแห่งการเรียนรู้และโครงสร้างองค์กร และมีอิทธิพลทางอ้อมผ่านองค์กรแห่งการเรียนรู้ ทั้งนี้สามารถอธิบายได้ว่า การจัดการความรู้ล้วนแต่มีอิทธิพลต่อการสร้างความเป็นองค์กรนวัตกรรม โดยเฉพาะอย่างยิ่ง การนำความรู้ไปใช้ซึ่งมีน้ำหนักองค์ประกอบมากที่สุด เป็นการประยุกต์ใช้ความรู้ให้เกิดประโยชน์ขึ้นในองค์กร ทั้งนี้เพราะการมีองค์ความรู้มากขึ้น ทำให้เกิดความคิดสร้างสรรค์นวัตกรรม เกิดความร่วมมือ และการทำงานเป็นทีมเพื่อถ่ายทอดความรู้และสร้างนวัตกรรมให้เกิดในองค์กรที่เหมาะสมต่อความรู้ที่เกิดขึ้นได้ และต้องใช้กระบวนการจัดการความรู้เพื่อให้เกิดการถ่ายทอดความรู้และสร้างความคิดสร้างสรรค์ที่เกิดขึ้นในโรงเรียน ในเขตพื้นที่การศึกษาได้ นอกจากนี้ การจัดการความรู้ยังทำให้สำนักงานเขตพื้นที่การศึกษาประถมศึกษา มีข้อมูลสารสนเทศที่เกี่ยวข้องกับนโยบาย ระเบียบ คำสั่ง เอกสารความรู้ มาตรฐานและการวัดผล ตลอดจนมีเครือข่ายเทคโนโลยีและเครือข่ายการเรียนรู้ที่ทันสมัยกับแหล่งเรียนรู้ต่างๆ ทั้งภายในองค์กร ชุมชนภายนอก ซึ่งก่อให้เกิดความเป็นองค์กรนวัตกรรมขึ้นได้ ผลการวิจัยดังกล่าวสอดคล้องกับงานวิจัยของ Thirawat Saengmaneedech (2015) เรื่อง An Innovative Organization Model for Human Resource Development in Thai Commercial Bank ซึ่งพบว่า การจัดการความรู้มีอิทธิพลต่อองค์กรนวัตกรรม

จากผลการวิเคราะห์อิทธิพลของตัวแปรแฝงต่อองค์กรแห่งการเรียนรู้ พบว่า โครงสร้างองค์กรและการจัดการความรู้ส่งผลร่วมกันต่อการเป็นองค์กรแห่งการเรียนรู้ถึงร้อยละ 81.0 โดยโครงสร้างองค์กรมีอิทธิพลทางตรง (direct effect) ต่อองค์กรแห่งการเรียนรู้ทางบวกมากที่สุด ทั้งนี้สามารถอธิบายได้ว่า การพัฒนาองค์กรแห่งการเรียนรู้ที่เกิดขึ้นในสำนักงานเขตพื้นที่การศึกษาประถมศึกษาจึงต้องพัฒนาโครงสร้างองค์กรของหน่วยงานก่อน และหากมีการพัฒนาโครงสร้างองค์กรให้มีความยืดหยุ่นได้ ทำให้มีการดำเนินงานที่คล่องตัว ทำให้เกิดการสร้างความเป็นองค์กรแห่งการเรียนรู้ ซึ่งนำไปสู่การพัฒนาฐานความรู้ที่เข้มแข็งให้เกิดขึ้นกับได้ ผลการวิจัยดังกล่าวสอดคล้องกับงานวิจัยของ Koochborfardhaghghi & Altmann (2017) เรื่อง How organizational structure affects organizational learning ซึ่งพบว่า โครงสร้างองค์กรมีอิทธิพลทางตรงต่อองค์กรแห่งการเรียนรู้

จากผลการวิจัยที่พบว่า การจัดการความรู้มีอิทธิพลทางตรง (direct effect) ต่อองค์กรแห่งการเรียนรู้ทางบวรรองลงมาจากโครงสร้างองค์กร ทั้งนี้สามารถอธิบายได้ว่า การจัดการความรู้เป็นเครื่องมือสำคัญที่มีผลต่อการองค์กรแห่งการเรียนรู้ซึ่งเป็นกระบวนการที่บุคลากรในองค์กรดำเนินงานร่วมกัน เพื่อสร้างและใช้ความรู้ในการปฏิบัติงานให้บังเกิดแนวทางปฏิบัติที่ดีที่สุด ซึ่งก่อให้เกิดการพัฒนาความรู้ในองค์กรที่ทันต่อการเปลี่ยนแปลงของโลกได้ จึงต้องมีกระบวนการจัดการความรู้ที่ชัดเจนและรวดเร็วเพื่อสร้างความเป็นองค์กรแห่งการเรียนรู้ที่สามารถขับเคลื่อนการปฏิบัติงานของสำนักงานเขตพื้นที่การศึกษาประถมศึกษาให้มีองค์ความรู้ในการดำเนินงานให้ทัดเทียมหน่วยงานที่มีลักษณะเดียวกันได้ นอกจากนี้ การจัดการความรู้ทำให้

สถานศึกษาพัฒนาไปสู่ยุคประเทศไทย 4.0 เพราะสามารถใช้สนับสนุนการบริหารการศึกษาและสนับสนุนการเรียนการสอนได้ ผลการวิจัยดังกล่าวสอดคล้องกับงานวิจัยของ Shieh, Chich-Jen (2012) เรื่อง The Effect of Knowledge Management on Organizational Performance-from the aspects of learning Organizations ซึ่งพบว่า การจัดการความรู้มีผลทางบวกต่อองค์กรแห่งการเรียนรู้ขององค์กร

ข้อเสนอแนะ

จากผลการวิจัย ผู้วิจัยมีข้อเสนอแนะดังนี้

1. ข้อเสนอแนะจากงานวิจัย

1.1 ผู้บริหารสำนักงานเขตพื้นที่การศึกษาประถมศึกษาตลอดจนผู้บริหารโรงเรียนในสังกัดควรส่งเสริมกระบวนการจัดการความรู้ในองค์กรให้มากขึ้นในประเด็นต่อไปนี้: การสร้างความรู้ใหม่โดยใช้วิธีการที่หลากหลาย การส่งเสริมให้ครูร่วมมือกันในการผลิตผลงานโดยใช้เทคโนโลยีสารสนเทศเพื่อสร้างความรู้และนวัตกรรม การส่งเสริมให้ครูมีการจัดเก็บความรู้เป็นลายลักษณ์อักษรและโปรแกรมคลังความรู้ด้วยระบบเทคโนโลยี การส่งเสริมให้สืบค้นความรู้ที่จัดเก็บไว้เพื่อใช้ประโยชน์ในการพัฒนางานตลอดจนสร้างนวัตกรรม การส่งเสริมให้เข้าถึงความรู้ที่จัดเก็บไว้ได้โดยง่าย ทันท่วงทีตามต้องการในการพัฒนางานตลอดจนสร้างนวัตกรรม การแลกเปลี่ยนความรู้โดยการจัดทำกิจกรรมชุมชนนักปฏิบัติเพื่อให้เกิดการพัฒนางานและสร้างนวัตกรรม และการสร้างแนวทางการเผยแพร่ความรู้ให้กับครูในโรงเรียนในสังกัด โดยใช้ระบบเทคโนโลยีสารสนเทศ

1.2 ผู้บริหารสำนักงานเขตพื้นที่การศึกษาประถมศึกษาตลอดจนผู้บริหารโรงเรียนในสังกัดควรปรับปรุงโครงสร้างองค์กรให้มีความเหมาะสมมากขึ้นในประเด็นต่อไปนี้: การส่งเสริมและเอื้อต่อการเข้ามามีส่วนร่วมในการปฏิบัติงานจากผู้ที่เกี่ยวข้องทุกระดับ เพื่อให้เกิดความรวดเร็วในการปฏิบัติงาน การใช้การทำงานข้ามสายของบุคลากรเพื่อร่วมกันแก้ปัญหาต่างๆ ที่เกิดขึ้นในโรงเรียนและสำนักงาน การติดต่อสื่อสารที่มีระบบสะดวก รวดเร็วและทันสมัยเพื่อใช้ในการพัฒนางานตลอดจนสร้างนวัตกรรม การสนับสนุนให้หัวหน้ากลุ่มสาระในโรงเรียนมีบทบาทในการตัดสินใจในทำงานโครงการสำคัญเพื่อให้เกิดการทำงานอย่างรวดเร็ว

1.3 ผู้บริหารสำนักงานเขตพื้นที่การศึกษาประถมศึกษาตลอดจนผู้บริหารโรงเรียนในสังกัดควรส่งเสริมการสร้างองค์กรแห่งการเรียนรู้ให้มากขึ้นในประเด็นต่อไปนี้: การส่งเสริมให้ครูสร้างแบบแผนให้เกิดการเรียนรู้เพื่อใช้ในการสอนตลอดจนการพัฒนางานและการสร้างนวัตกรรม การส่งเสริมให้ครูแก้ไขปัญหาอย่างมีระบบเพื่อช่วยในการพัฒนางานและการสร้างนวัตกรรม การส่งเสริมให้ครูมีการคิดเชื่อมโยงอย่างเป็นระบบเพื่อช่วยในการพัฒนางานและการสร้างนวัตกรรม การให้โอกาสครูฝึกคิดและปฏิบัติเพื่อช่วยในการพัฒนางานและการสร้างนวัตกรรม การส่งเสริมให้ครูเข้าใจวิสัยทัศน์ของหน่วยงานในการส่งเสริมการสร้างนวัตกรรม การเชื่อมโยงข้อมูลด้วยเทคโนโลยีสารสนเทศระหว่างโรงเรียนต่างๆ ในเขตพื้นที่การศึกษาเดียวกันเพื่อส่งเสริมการพัฒนางานและการสร้างนวัตกรรม

1.4 ผู้บริหารสำนักงานเขตพื้นที่การศึกษาประถมศึกษา ตลอดจนผู้บริหารโรงเรียนในสังกัดควรส่งเสริมการสร้างองค์กรนวัตกรรมแห่งการเรียนรู้ให้มากขึ้นในประเด็นต่อไปนี้: การส่งเสริมให้ครูสร้างสรรค์สิ่งใหม่ๆ เพื่อใช้ในการเรียนการสอน การส่งเสริมให้เกิดการผสมผสานความคิดเห็นประสบการณ์ทำงานของสมาชิกแต่ละคนในทีมที่แตกต่างกันเพื่อช่วยให้เนื้องานมีความหลากหลายและสมบูรณ์ การส่งเสริมให้ครูมีการแบ่งปันข้อมูลเพื่อพัฒนาการทำงานให้รวดเร็วตลอดจนสร้างนวัตกรรม การถ่ายทอดข่าวสารที่จำเป็นเพื่อพัฒนาการปฏิบัติงานให้ครูอย่างต่อเนื่องเพื่อพัฒนาการทำงานให้รวดเร็วตลอดจนสร้างนวัตกรรม การพัฒนาระบบสารสนเทศในการสนับสนุนการเรียนรู้เพื่อพัฒนาการทำงานให้รวมเร็วตลอดจนสร้างนวัตกรรมในหน่วยงาน

2. ข้อเสนอแนะในการวิจัยครั้งต่อไป

2.1 ควรมีการศึกษาถึงตัวแปรอื่นที่ส่งผลทางตรงต่อการเป็นองค์กรนวัตกรรมแห่งการเรียนรู้ เช่น ภาวะผู้นำ บรรยากาศองค์กร วัฒนธรรมองค์กร เป็นต้น

2.2 ควรมีการศึกษาว่าองค์กรนวัตกรรมแห่งการเรียนรู้ส่งผลต่อตัวแปรอื่นอย่างไร เช่น ประสิทธิภาพองค์กร ประสิทธิภาพองค์กร เป็นต้น

2.3 ควรศึกษาถึงองค์กรนวัตกรรมแห่งการเรียนรู้ในบริบทอื่นๆ เช่น องค์กรนวัตกรรมแห่งการเรียนรู้ในโรงเรียนมัธยมศึกษา องค์กรนวัตกรรมแห่งการเรียนรู้ในสถาบันอุดมศึกษา เป็นต้น

References

- Diamantopoulos, A. & Siguaw, J. A. (2006). Formative versus reflective indicators in organizational measure development: A comparison and empirical illustration. *British Journal of Management*, 17(4), 263-282.
- Eisinga R., Te Grotenhuis M. & Pelzer B. (2012). The reliability of a two-item scale: Pearson, Cronbach or Spearman-Brown. *International Journal of Public Health*.58(4),637-42.
- Hair, Joseph, F., et al. (2014). *Multivariate data analysis*. (7th ed.) Harlow: Pearson Education Limited.
- Jöreskog, K. G., & Sörbom, D. (1999). *LISREL 8.30 for Windows (Computer software)*. Lincolnwood, IL: Scientific Software International.
- Khonkaen Province Primary Education Area. (2016). *2016 Annual Report of Khonkaen Province Primary Education Area*. Khonkaen: Khonkaen Province Primary Education Area

- Koohborfardhaghighi, S. & Altmann, J. (2017). How organizational structure affects organizational learning. *Journal of Integrated Design and Process Science*, 21(1), 43-60.
- Morrison, K (2009). Educational Innovation in Thailand: A Case Study. *International Education*, 38(2), 29-55.
- Rhee, Jaehoon et al. (2017). Organizational structure and employees' innovative behavior: The mediating role of empowerment. *Social Behavior and Personality: An International journal*, 45(9), 1523-1536.
- Ronna CT. & Laurie C. (2003). Indexes of item-objective congruence for multidimensional items. *International Journal of Testing*. 3(2), 163-171.
- Sarder, R. (2016). *Building an innovative learning organization: a framework to build a smarter workforce, adapt to change, and drive growth*. NJ: John Wiley & Sons.
- Shieh, C. (2012). The Effect of Knowledge Management on Organizational Performance- from the aspects of learning Organizations. *Pakistan Journal Of Statistics*. 28(3), 395-408
- Saengmaneedech T. (2015). *An Innovative Organization Model for Human Resource Development in Thai Commercial Bank*. Dissertation Doctor of in Development Education. Graduate School. Silapakorn University.
- Volberda, H.W. Van Den Bosch et al. (2013). Management Innovation: Management as Fertile Ground for Innovation. *European Management Review*, 10(1), 1-15
- Yan Yu et al. (2013). Strategies, technologies and organizational learning for developing organizational innovativeness in emerging economies. *Journal of Business Research*. 66(12), 2507-2514.