



วารสารสันติศึกษาปริทรรศน์ มจร

Journal of MCU Peace Studies

E-ISSN: 2539-6765

JMPS

ปีที่ 8 ฉบับที่ 6 (พฤศจิกายน - ธันวาคม 2563) | Vol. 8 No. 6 (November - December 2020)



มหาวิทยาลัยมหาจุฬาลงกรณราชวิทยาลัย
MAHACHULALONGKORNRAJAVIDYALAYA UNIVERSITY



วารสารสันติศึกษาปริทรรศน์ มจร

Journal of MCU Peace Studies

ปีที่ 8 ฉบับที่ 6 (พฤศจิกายน - ธันวาคม 2563)

Vol. 8 No. 6 (November - December 2020)

E-ISSN: 2539-6765

● วัตถุประสงค์

วารสารสันติศึกษาปริทรรศน์ มจร กำหนดเผยแพร่ปีละ 6 ฉบับ (ฉบับที่ 1 มกราคม - กุมภาพันธ์, ฉบับที่ 2 มีนาคม - เมษายน, ฉบับที่ 3 พฤษภาคม - มิถุนายน, ฉบับที่ 4 กรกฎาคม - สิงหาคม, ฉบับที่ 5 กันยายน - ตุลาคม, ฉบับที่ 6 พฤศจิกายน - ธันวาคม) และ ฉบับเพิ่มเติม ตีพิมพ์เผยแพร่ในโอกาสเฉลิมฉลองวันวิสาขบูชาโลก ทั้งนี้ มีวัตถุประสงค์เพื่อส่งเสริมการศึกษาค้นคว้า และเพื่อเผยแพร่บทความวิจัยและบทความวิชาการแก่นักวิจัย นักวิชาการ คณาจารย์ และนักศึกษาในระดับบัณฑิตศึกษา

วารสารมุ่งเน้นบทความทางด้านพระพุทธศาสนา สันติศึกษา สังคมวิทยา ศิลปศาสตร์ และสหวิทยาการด้านมนุษยศาสตร์และสังคมศาสตร์ ทุกบทความที่ตีพิมพ์เผยแพร่ได้ผ่านการพิจารณาจากผู้ทรงคุณวุฒิ อย่างน้อย 2 ท่าน เปิดรับบทความทั้งภาษาไทยและภาษาอังกฤษ

บทความที่ส่งมาขอรับการตีพิมพ์ในวารสารสันติศึกษาปริทรรศน์ มจร จะต้องไม่เคยตีพิมพ์หรืออยู่ระหว่างการพิจารณาจากผู้ทรงคุณวุฒิเพื่อตีพิมพ์ในวารสารอื่น ผู้เขียนบทความจะต้องปฏิบัติตามหลักเกณฑ์การเสนอบทความวิชาการหรือบทความวิจัยเพื่อตีพิมพ์ในวารสารสันติศึกษาปริทรรศน์ มจร อย่างเคร่งครัดรวมทั้งระบบการอ้างอิงต้องเป็นไปตามหลักเกณฑ์ของวารสาร

ทัศนะและความคิดเห็นที่ปรากฏในบทความในวารสารสันติศึกษาปริทรรศน์ มจร ถือเป็นความรับผิดชอบของผู้เขียนบทความนั้น ไม่ถือเป็นทัศนะและความรับผิดชอบของกองบรรณาธิการวารสารสันติศึกษาปริทรรศน์ มจร

The Journal of MCU Peace Studies published 6 time per year (1st issue January - February, 2nd issue March - April, 3rd issue May - June, 4th issue July - August, 5th issue September - October, 6th issue November- December) and Supplemental Issue published for the United Nations Day of Vesak Celebration. It aims to promote research and disseminate academic and research articles for researchers, academicians, lecturers and graduate students.

The Journal focuses on Buddhism, Peace Studies, Sociology, Liberal Arts and Multidisciplinary of Humanities and Social Sciences. All the articles published are peer-reviewed by at least two experts. The articles are in both Thai and English.

The articles, submitted for The Journal of MCU Peace Studies, should not be Previously published or under consideration of any other journals. The author should carefully follow the submission instructions of The Journal of MCU Peace Studies including the reference style and format.

Views and opinions expressed in the articles published by The Journal of MCU Peace Studies, are of responsibility by such authors but not the editors and do not necessarily reflect those of the editors.

● **เจ้าของ**

หลักสูตรพุทธศาสตรมหาบัณฑิต
สาขาวิชาสันติศึกษา
มหาวิทยาลัยมหาจุฬาลงกรณราชวิทยาลัย
อาคารเรียนรวม ห้อง D 423 79 หมู่ที่ 1
ถนนพหลโยธิน ตำบลลำไทร อำเภอวังน้อย
จังหวัดพระนครศรีอยุธยา 13170
โทรศัพท์ 035248000 ต่อ 8528,
092-556-4635, 063-561-5326
duangden.tun@mcu.ac.th
โทรสาร: 035-248000 ต่อ 8528
<https://www.tci-thaijo.org/index.php/journal-peace>

● **ที่ปรึกษา**

อธิการบดี
รองอธิการบดีฝ่ายวิชาการ
คณบดีคณะพุทธศาสตร์
คณบดีบัณฑิตวิทยาลัย

● **Owner**

Master of Arts Program in Peace Studies,
Mahachulalongkornrajavidyalaya University
Zone D, D423 4th floor, School Building,
79 M.1, Phahon Yothin Road, Lam Sai,
Wang Noi, Phra Nakhon Si Ayutthaya,
13170, Thailand.
Tel: + 66 35 248 000 ext. 8528
092-556-4635, 063-561-5326
duangden.tun@mcu.ac.th
Fax: + 66 35 248 000 ext. 8528
<https://www.tci-thaijo.org/index.php/journal-peace>

● **Advisors**

The Rector
Vice-Rector for Academic Affairs
Dean, Faculty of Buddhism
Dean, Graduate School

(3)

เลขาธิการสถาบันพระปกเกล้า
เลขาธิการสำนักงานศาลยุติธรรม

● **บรรณาธิการบริหาร**

พระมหาดวงเด่น จิตญาโณ, ผศ.ดร.
มหาวิทยาลัยมหาจุฬาลงกรณราชวิทยาลัย

● **กองบรรณาธิการ**

Ven. Prof. Dr. Khammai Dhammasami,
University of Oxford, UK

Prof. Dr. Le Mahn That,
Vietnam Buddhist University, Vietnam

Ven. Prof. Dr. Jinwol Lee,
Dongguk University, Korea

Dr. Rabindra Panth,
Nalanda Deemed University, India

H.E. Janos Jelen,
Dharma Gate Buddhist College, Hungary

ศ.ดร. จำนงค์ อติวัฒนสิทธิ์,
มหาวิทยาลัยมหาจุฬาลงกรณราชวิทยาลัย

รศ.ดร. รัตนะ ปัญญาภา,
มหาวิทยาลัยราชภัฏอุบลราชธานี

ผศ.ดร. ปราโมทย์ ยอดแก้ว,
มหาวิทยาลัยสวนดุสิต

ผศ.ดร. ไกรฤกษ์ ศิลาคม,
มหาวิทยาลัยราชภัฏอุดรธานี

ผศ.ดร. เดโชพล เหมนาไลย,
มหาวิทยาลัยธรรมศาสตร์

ผศ.ดร.อุทัย สติมัน,
มหาวิทยาลัยสวนดุสิต

ผศ.ดร. ชันทอง วัฒนประดิษฐ์,

The Secretary-General of King Prajadhipok's Institute
The Secretary-General of the Office of the Judiciary

● **Executive Editor**

Asst.Prof.Dr. Phramaha Duangden Thitañño
Mahachulalongkornrajavidyalaya University

● **Editorial Board**

Ven. Prof. Dr. Khammai Dhammasami,
University of Oxford, UK

Prof. Dr. Le Mahn That,
Vietnam Buddhist University, Vietnam

Ven. Prof. Dr. Jinwol Lee,
Dongguk University, Korea

Dr. Rabindra Panth,
Nalanda Deemed University, India

H.E. Janos Jelen,
Dharma Gate Buddhist College, Hungary

Prof.Dr. Chamnong Adivadhanasit,
Mahachulalongkornrajavidyalaya University

Assoc.Prof. Dr. Rattana Panyapa,
Ubon Ratchathani Rajabhat University

Asst.Prof.Dr. Pramote Yotkaew,
Suan Dusit University

Asst.Prof.Dr. Krairoek Silakom,
Udon Thani Rajabhat University

Asst.Prof.Dr. Dechopol Hemnalai,
Thammasat University

Asst.Prof.Dr.Uthai Satiman
Suan Dusit University

Asst.Prof.Dr. Khantong Wattanapradith,

(4)

มหาวิทยาลัยมหาจุฬาลงกรณราชวิทยาลัย

พระปลัดสมชาย ปโยโค, ดร.

มหาวิทยาลัยมหาจุฬาลงกรณราชวิทยาลัย

ดร. ถวิลวดี บุรีกุล,

สถาบันพระปกเกล้า

ดร. พูนสุข มาศรีงสรค์,

มหาวิทยาลัยมหาจุฬาลงกรณราชวิทยาลัย

ดร. ทิมพรรณ รักแต่งาม,

มหาวิทยาลัยมหิดล

ดร. สุวรรณี ฮ้อแสงชัย

มหาวิทยาลัยมหาจุฬาลงกรณราชวิทยาลัย

Mahachulalongkornrajavidyalaya, University

Ven. Dr. Phrapalad Somchai Payogo

Mahachulalongkornrajavidyalaya University

Dr. Thawilwadee Bureekul,

King Prajadhipok's Institute

Dr. Poonsuk Masrungson,

Mahachulalongkornrajavidyalaya University

Dr. Himapan Ruktaengam,

Mahidol University

Dr. Suwannee Horsaengchai

Mahachulalongkornrajavidyalaya University

● ฝ่ายประสานงานและจัดการ

พระมหาปิยะนัฐ ปิยรัตน์ (โสมา),

มือถือ: 061-296-1654 Line ID: piyanat1996

อีเมลล์: piyanat.sa@mcu.ac.th

Coordination and Management

Phramaha Piyanat Piyaratano (Soma)

Tel. 061-296-1654 ID line: piynat1996

Email: piyanat.sa@mcu.ac.th

● ฝ่ายกฎหมาย (Law Department)

คชาภรณ์ คำสอนทา: Kachaporn Kumsonta

● ออกแบบปก (Cover designed)

พระมหาปิยะนัฐ ปิยรัตน์ (โสมา): Phramaha Piyanat Piyaratano (Soma)

● จัดรูปเล่ม (Content designed)

พระสมพร ปสนโน (หลังแก้ว), ผู้ช่วยบรรณาธิการ: Phra Somporn Pasanna (Langkaew)

● กำหนดออกเผยแพร่

ฉบับที่ 1 มกราคม – กุมภาพันธ์

ฉบับที่ 2 มีนาคม – เมษายน

ฉบับที่ 3 พฤษภาคม – มิถุนายน

ฉบับที่ 4 กรกฎาคม – สิงหาคม

(5)

ฉบับที่ 5 กันยายน – ตุลาคม

ฉบับที่ 6 พฤศจิกายน – ธันวาคม

และ ฉบับเพิ่มเติม (supplemental issues) เพื่อตีพิมพ์เผยแพร่บทความตามนโยบายของมหาวิทยาลัยในโอกาสเฉลิมฉลองวิสาขบูชา ประจำปี

วารสารกำหนดระบบการอ้างอิงเป็น APA เอกสารอ้างอิงในเนื้อหาและท้ายบทความผู้เขียนจะต้องปรับเป็นภาษาอังกฤษทั้งหมด เพื่อพัฒนาวารสารในการเตรียมเพื่อเข้าสู่ฐาน ACI และ Scopus ต่อไป

ตั้งแต่ ปีที่ 7 ฉบับที่ 1 (มกราคม-กุมภาพันธ์ 2562) เป็นต้นไป ได้ยกเลิกการตีพิมพ์รูปเล่มที่เป็นเอกสาร โดยจะเผยแพร่เฉพาะฉบับออนไลน์เพียงช่องทางเดียว สามารถดาวน์โหลดได้ที่ <https://www.tci-thaijo.org/index.php/journal-peace/index>



บทบรรณาธิการ

วารสารสันติศึกษาปริทรรศน์ มจร ปีที่ 8 ฉบับที่ 6 (พฤศจิกายน - ธันวาคม 2563) เป็นฉบับที่ผ่านการพิจารณาจากกองบรรณาธิการและผู้ทรงคุณวุฒิ จัดว่าเป็นผลงานที่ผ่านการพัฒนาองค์ความรู้อย่างต่อเนื่องในเชิงวิชาการ ซึ่งสอดคล้องกับวิสัยทัศน์ที่มุ่งพัฒนามหาวิทยาลัย เป็นศูนย์กลางการศึกษาระดับนานาชาติ โดยจัดการศึกษาและพัฒนาองค์ความรู้บูรณาการกับศาสตร์สมัยใหม่ให้นำไปสู่การพัฒนาจิตใจและสังคมอย่างยั่งยืน ซึ่งวารสารสันติศึกษาปริทรรศน์ มจร ได้รับความไว้วางใจและความเชื่อถือของนักวิชาการ ดังจะเห็นได้จากบทความที่นำมาเผยแพร่เป็นบทความที่มาจากหลากหลายสถาบันหรือหน่วยงาน มีทั้งบทความทางวิชาการที่เป็นภาคภาษาไทย และภาษาอังกฤษ ซึ่งกองบรรณาธิการได้รับเกียรติจากผู้ทรงคุณวุฒิทางวิชาการจำนวนมากได้ร่วมส่งบทความทางวิชาการ เพื่อเข้าร่วมตีพิมพ์เพื่อเผยแพร่ในวารสาร กองบรรณาธิการวารสารสันติศึกษาปริทรรศน์ มจร ขอขอบพระคุณผู้บริหาร คณาจารย์ นักวิชาการ ตลอดจนนิสิต นักศึกษาจากมหาวิทยาลัยต่างๆ ที่ได้ส่งบทความวิชาการเข้าร่วมตีพิมพ์ เพื่อเป็นส่วนหนึ่งในการเผยแพร่องค์ความรู้ สู่การพัฒนาชีวิตและสังคมร่วมกัน

วารสารสันติศึกษาปริทรรศน์ มจร ISSN : 2539-6765 (Online) ได้ผ่านการประเมินคุณภาพจากศูนย์ดัชนีการอ้างอิงวารสารไทย (TCI) โดยได้รับการจัดให้อยู่ใน **วารสารกลุ่มที่ 1 : วารสารที่ผ่านการรับรองคุณภาพของ TCI (จนถึง 31 ธันวาคม 2567) และจะถูกคัดเลือกเข้าสู่ฐานข้อมูล ASEAN Citation Index (ACI) ต่อไป** ทั้งนี้ตั้งแต่ปีที่ 7 ฉบับที่ 1 2562 วารสารได้ยกเลิกการเผยแพร่ในลักษณะรูปเล่มเอกสาร โดยจะเน้นการเผยแพร่ในระบบออนไลน์ ซึ่งท่านสามารถดาวน์โหลดบทความฉบับสมบูรณ์ได้ที่ <https://www.tci-thaijo.org/index.php/journal-peace>

บทความที่ได้รับการคัดเลือกให้เผยแพร่ในวารสาร ปีที่ 8 ฉบับที่ 6 (พฤศจิกายน - ธันวาคม 2563) ผ่านการตรวจสอบคุณภาพจากผู้ทรงคุณวุฒิ กองบรรณาธิการขอแนะนำตัวอย่างบทความในฉบับนี้ที่น่าสนใจ ตัวอย่าง เช่น

รูปแบบการส่งเสริมและการปฏิบัติต่อศาสนาในประเทศไทยและสิงคโปร์ โดย พระมหาเกรียงศักดิ์ อินทปญโญ, พระสุธีรัตนบัณฑิต, พระครูอุทัยกิจจารักษ์, และ พระครูวศินวรกิจ ผลการวิจัยพบว่า

- 1) รัฐสิงคโปร์ปฏิบัติต่อองค์กรทางศาสนาแบบแยกส่วนคู่ขนานกัน โดยรัฐทำหน้าที่ของรัฐให้สมบูรณ์ ในขณะที่องค์กรทางศาสนาต้องปฏิบัติตามหลักของแต่ละศาสนา หากมีปัญหาความขัดแย้งหรือสิ่งผิดปกติทางศาสนา รัฐจะจัดการแก้ไขอย่างรวดเร็ว อย่างไรก็ตามรัฐยังคงมีการควบคุมองค์กรทางศาสนาในบางกรณีที่เป็น แต่จะกระทำอย่างสร้างสรรค์โดยใช้ความสุภาพ พร้อมทั้งเห็นชอบหลักสูตรศาสนศึกษาที่เอื้อต่อการพัฒนาประเทศ
- 2) รัฐไทยปฏิบัติต่อศาสนาผ่านกฎหมาย และให้งบประมาณสนับสนุนแก่องค์กรศาสนาในกิจกรรมตามความ

ต้องการขององค์กรทางศาสนา และกิจกรรมที่รัฐเห็นสมควร พร้อมทั้งควบคุมองค์กรศาสนาผ่านกฎหมายฉบับต่างๆ 3) รูปแบบที่รัฐไทยควรนำมาปฏิบัติต่อศาสนาโดยวิเคราะหฺเปรียบเทียบกับประเทศสิงคโปร์มีอยู่ 2 รูปแบบคือ 1) การควบคุมอย่างสร้างสรรค์ โดยเน้นการป้องกันและแก้ไขปัญหาทางศาสนาอย่างรวดเร็วและสุภาพมากกว่าใช้กฎหมายมาปราบปรามอย่างรุนแรง 2) ยกระดับงานส่งเสริมศาสนาที่รัฐดำเนินการอยู่แล้วให้เกิดผลเป็นรูปธรรมและคุ้มค่า

การศึกษาวิเคราะห์กระบวนการสร้างคำในมหากาพย์เสานทรนันทะตามหลักคัมภีร์อัษฎายายีของปาณินิ โดย พระมหาโกมล แก้วดิ่ง, ปรมัตถ์ คำเอก และ จิรพัฒน์ ประพันธ์วิทยา ผลการวิจัยพบว่า

1) ปาณินิมีชีวิตอยู่ในช่วง 400 ปีก่อน ค.ศ. เกิดในสกุลพราหมณ์ มีชื่อว่า ปาณินิ ท่านมีผลงานคือคัมภีร์อัษฎายายี ภาษาสันสกฤตเป็นภาษาที่ละเอียดผ่านการคัดกรองมาอย่างดี ทั้งเสียง อักษร และหลักไวยากรณ์ จนได้รับยกย่องเป็นบิดาภาษาสันสกฤตมาตรฐาน ผลงานของท่านยังคงเป็นต้นแบบที่เป็นพื้นฐานของทฤษฎีทางภาษาศาสตร์สมัยใหม่ มีอิทธิพลต่อหลักคณิตศาสตร์ ภาษาศาสตร์และปรัชญาอินเดีย 2) พระอศฺวเมษมีชีวิตอยู่ระหว่าง 50 ปีก่อน ค.ศ. ถึง ค.ศ. 100 เป็นกวีคนแรกที่แต่งบทละครสันสกฤต ได้รับ ยกย่องว่าเป็นบิดาแห่งบทละครสันสกฤต ท่านได้นำไวยากรณ์สันสกฤตมาพัฒนาต่อยอดผลิตผลของไวยากรณ์ ในรูปของบทกวี เช่น พุทฺธจริต เสานทรนันทะ เป็นต้น จนได้รับยกย่องว่าเป็นมหากาพย์ที่มีอิทธิพลต่อความเจริญรุ่งเรืองของวรรณคดีสันสกฤตในสมัยต่อมา 3) กระบวนการสร้างคำตามตำราเรียนในปัจจุบันเป็นการทำให้ง่ายขึ้นสำหรับการเรียนไวยากรณ์สันสกฤตแบบใหม่ ซึ่งไม่ละเอียดเหมือนกระบวนการสร้างคำแบบอ้างอิงสูตรปาณินิ ส่วนฉันทลักษณ์ในมหากาพย์เสานทรนันทะ สรรคที่ 1, 2 และ 3 จำนวน 169 โสลก มีฉันทประเภทต่าง ๆ คือ 1) อนุชฎกฉันท 8 พยางค์ 2) ตรีชฎกฉันท 11 พยางค์ 3) อติชคตฉันท 13 พยางค์ 4) ศักวรีฉันท 14 พยางค์ 5) วาควัลลฉันท โสลกที่มีคณะไม่เท่ากัน 6) อุปชาติ โสลกที่มีคณะเสมอกันครึ่งหนึ่ง และอลังการ เป็นต้น

มนทัศน์การเดินทางกับการมองธรรมชาติในวรรณกรรมการเดินทางไทยตั้งแต่สมัยอยุธยา-รัชกาลที่ 5 กรุรงรัตนโกสินทร์ โดย กิติราช พงษ์เฉลียว, กิรติ ธนะไชย และ โสภี อุณหะยา ผลการศึกษาพบว่า มโนทัศน์การเดินทางกับการมองธรรมชาติปรากฏอยู่ 3 ลักษณะ คือ 1) ธรรมชาติในฐานะเพศหญิง 2) ธรรมชาติในฐานะผู้ทำลาย และ 3) ธรรมชาติในฐานะผู้ปกป้องคุ้มครอง ซึ่งการเดินทางในสมัยอยุธยาจนถึงสมัยรัชกาลที่ 5 กรุรงรัตนโกสินทร์ยังเต็มไปด้วยความยากลำบาก อุปสรรคหนึ่งของการเดินทางคือธรรมชาติที่ผู้เดินทางต้องฝ่าฟันเพื่อให้ถึงจุดหมายของการเดินทาง และด้วยสำนึกต่อธรรมชาติทั้งด้านดีและด้านร้าย รวมถึงการมองธรรมชาติเฉกเช่นสถานะเดียวกับเพศหญิง จึงก่อให้เกิดมโนทัศน์ต่อธรรมชาติด้านดี คือ ธรรมชาติในฐานะผู้ปกป้องคุ้มครองผู้เดินทาง และมโนทัศน์ต่อธรรมชาติด้านร้ายในฐานะอุปสรรค ผู้ทำลาย ก่อให้เกิดภัยอันตรายเป็นอุปสรรคต่อการเดินทาง รวมถึงการมองธรรมชาติในฐานะเพศหญิง ซึ่งธรรมชาติจะปกป้องหรือทำลายมนุษย์นั้นส่วนหนึ่งมาจากตัวมนุษย์เองถ้ามนุษย์ประพฤติดี อยู่ในศีลธรรม ให้ความเคารพต่อธรรมชาติ

ธรรมชาติก็จะเป็นผู้ปกป้องรักษาการเดินทางในครั้งนั้นให้ถึงจุดหมายอย่างปลอดภัย แต่ถ้ามนุษย์ไม่อยู่ในศีลธรรม มีความโลภ ล้างเงินและทำลายธรรมชาติมนุษย์ก็จะได้รับผลร้าย ภูภรรยาทำลายเช่นเดียวกัน แนวคิดเช่นนี้ส่วนหนึ่งได้รับคติความเชื่อทางพุทธศาสนาที่เป็นรากฐานรวมถึงความเชื่อดั้งเดิมของพื้นถิ่น ความเชื่อเรื่องผี รวมถึงความเชื่อต่าง ๆ ในการเดินทางที่แตกต่างกันไป

วัฒนธรรมและภูมิปัญญาท้องถิ่นวิถีพุทธ กับการเสริมสร้างความมั่นคงของครอบครัวพ่อ-แม่-มือใหม่ โดย พระครูนิวาสิตขันธ์, อัครเดช พรหมกัลป์ และ รัตติยา เหนืออำนาจ ผลการวิจัย พบว่า รูปแบบการเสริมสร้างความมั่นคงของครอบครัวพ่อ-แม่มือใหม่บนพื้นฐานวัฒนธรรมและภูมิปัญญาท้องถิ่นวิถีพุทธ ในการสร้างครอบครัวที่อบอุ่นและเข้มแข็งนั้นคู่สามีและภรรยาจะต้องดำเนินรอยตามหลักสมชีวิธรรม 4 ประกอบด้วย 1) จะต้องมีเชื่อและทัศนคติที่ไปในทิศทางเดียวกัน 2) จะต้องมีการประพฤติปฏิบัติดีเสมอกัน 3) จะต้องลดอัตตาและมีความเสียสละเสมอกัน และ 4) จะต้องมีปัญญาและมีเหตุมีผลเสมอกัน เบื้องต้นคู่สามีจะต้องมีศีล 5 เป็นพื้นฐานและประพฤติการปฏิบัติต่อกันและกันด้วยวิธีการที่ดีใน 3 มิติ คือ 1) ด้านกายกรรม 2) ด้านวจีกรรม และ 3) ด้านมโนกรรม

การรับมือสถานการณ์โควิดเชิงพุทธ โดย นภาพัทธ์ งามบุษบงโสภิน, และ มนตรี สิริโรจนานันท์ พบว่า การน้อมนำคำสอนในพระพุทธศาสนาเป็นแนวทางปฏิบัติ หลักธรรมคำสอนที่ผู้เขียนนำมาเป็นเครื่องมือในการรับมือกับสถานการณ์โควิด คือ เรื่องการให้ทาน และการฝึกสติ สถานการณ์โควิด 19 ทำให้วิถีชีวิตของคนในสังคมเปลี่ยนแปลงไป ผู้คนที่ยังปรับตัวกับสถานการณ์ไม่ทัน ไม่ได้วางแผนชีวิตไว้ล่วงหน้าจึงเกิดความเครียด ความไม่มั่นใจในการดำเนินชีวิต เครื่องมือที่ผู้เขียนนำเสนอในการรับมือกับสถานการณ์โควิด คือ 1) การให้ทาน เป็นการฝึกให้เป็นผู้รู้จักเสียสละ ฝึกให้เป็นคนมีน้ำใจในการช่วยเหลือผู้อื่น 2) การฝึกสติ เป็นเครื่องมือในการดูแลตนเอง ที่คอยเตือนตนไม่ให้ประมาท ช่วยให้เรียนรู้ เข้าใจ และยอมรับกับสิ่งที่เกิดขึ้น ด้วยการฝึกให้กายกับใจอยู่ด้วยกัน ให้ระลึกถึงเรื่องที่เกิด คำที่พูด และสิ่งที่ทำ สติจะช่วยให้เรียนรู้ที่จะปรับตัวกับเหตุการณ์ที่เกิดขึ้น เป็นการช่วยให้สังคมมีสันติสุขโดยการเริ่มจากภายในตนก่อน การมีสติจะช่วยให้มี ขันติ คือ ความอดทน อดกลั้น เมื่อเรามีสติคอยเตือนตนอยู่เสมอ มีขันติที่จะไม่กระทำในสิ่งที่ไม่ควร ประกอบกับการรู้จักเสียสละ แบ่งปัน จะทำให้ผู้คนในสังคมมีความเอื้ออาทรต่อกัน สังคมก็จะเกิด สันติสุข ได้

วิเคราะห์ครอบครัวสันติสุขเชิงพุทธ โดย ปิ่นทิพย์ มโนสุจริตธรรม, พระมหาหรรษา ธมฺมหาโส, และ รุ่งโรจน์ ศิริพันธ์ พบว่าสภาพปัญหาครอบครัวไทยในปัจจุบัน มีสาเหตุ 2 ประการ คือ 1. สาเหตุภายในเกิดจากสมาชิกในครอบครัวขาดหลักธรรม ไม่มีดีหลักธรรมในการครองเรือนและมีการประพฤติผิดใจกัน ฯลฯ และ 2. สาเหตุภายนอก เกิดจากปัญหาทางเศรษฐกิจและสังคม รวมถึงการพัฒนาระบบการสื่อสารและเทคโนโลยีที่เจริญมากขึ้น ฯลฯ ซึ่งสาเหตุดังกล่าว ส่งผลให้สมาชิกในครอบครัวเกิดความเห็นต่างกันจนทำให้ขาดความอบอุ่นในครอบครัว ขาดความสัมพันธ์ที่ดีต่อกัน ในบทความนี้จะนำเสนอการประยุกต์หลักธรรมใน

การเสริมสร้างครอบครัวสันติสุข ในเบื้องต้นสมาชิกในครอบครัวต้องมีหลักสมชีวิธรรม ซึ่งเป็นหลักธรรมสำหรับเลือกคู่ครอง คือ มีศรัทธาเสมอกัน มีศีลเสมอกัน มีจาคะเสมอกัน และมีปัญญาเสมอกัน หลักสทวารสันโดษ เป็นหลักธรรมที่ส่งเสริมให้มีความยินดีเฉพาะคู่ครองของตน ยินดีในสามีภรรยาของตน และหลักทิวฐธัมมิกัตถประโยชน์ ซึ่งเป็นหลักธรรมที่ช่วยให้ได้ประโยชน์ในปัจจุบัน และหลักฆราวาสธรรม 4 ซึ่งเป็นหลักธรรมสำหรับฆราวาสผู้ครองเรือนไปใช้ในการดำเนินชีวิต ด้วยหลักการ ดังนี้ (1) เลือกคู่ครองที่เหมาะสม (2) มีความหนักแน่นมั่นคง (3) ศึกษาหลักการที่ดีให้กับครอบครัว (4) มีศีลเป็นพื้นฐานในการดูแลครอบครัว และ (5) ให้ความเคารพและเลี้ยงดูบิดามารดา ซึ่งองค์ประกอบดังกล่าว เป็นพื้นฐานสำคัญต่อการเสริมสร้างครอบครัวสันติสุขเชิงพุทธ

กองบรรณาธิการวารสารสันติศึกษาปริทรรศน์ มจร ขอขอบคุณท่านผู้เขียน ท่านสมาชิกและท่านผู้อ่านทุกท่านที่ให้ความสนใจและไว้วางใจวารสารของเราเป็นอย่างดีตลอดมา และกองบรรณาธิการหวังอย่างยิ่งว่าเนื้อหาในวารสารฉบับนี้จะเป็นประโยชน์ต่อผู้อ่านทุกท่าน หากผู้อ่านจะมีข้อเสนอแนะในการปรับปรุงวารสารนี้ให้สมบูรณ์ยิ่งขึ้นกองบรรณาธิการขอน้อมรับไว้ด้วยความยินดียิ่ง



(พระมหาดวงเด่น วุฑฒญาโณ, ผศ.ดร.)

บรรณาธิการ

สารบัญ

เรื่อง	หน้า
บทบรรณาธิการ	(6)
บทความวิจัย: Research Articles	
The Competitive Factors of Laminated Floorcovering Market in Thailand..... <i>Nuttapol Thongsrikhow and Treenet Tuntrakul</i>	2055-2067
รูปแบบการส่งเสริมและการปฏิบัติต่อศาสนาในประเทศไทยและสิงคโปร์: A Model for the Promotion and Treatment Towards Religions in Thailand and Singapore..... <i>พระมหาเกรียงศักดิ์ อินทปญโญ, พระสุธีรัตนบัณฑิต, พระครูอุทัยกิจจารักษ์, และพระ ครูวศินวรกิจ: Phramaha Kriangsak Indhapanno, Phrasuthirattanabundit, Phrakruuthaikijjarak, and Phrakruwasinwarakit</i>	2068-2081
การรับและส่งต่อเนื้อหารายการวิทยุของเยาวชนยุค 4.0: Receiving and Forwarding Radio Program Content among Youth in 4.0 Era..... <i>กาญจนา เขียววิทย์การ: Kanchana Chiawwitkan</i>	2082-2097
การศึกษาวิเคราะห์กระบวนการสร้างคำในมหากาพย์เสานทรนันทะตามหลักคัมภีร์ อักษราธยายีของปาณินิ: An Analytical Study of Words Formation in Saunda - rananda Based on Astadhyayi of Panini..... <i>พระมหาโกมล แก้วดิ่ง, ปรมัตถ์ คำเอก และ จิรพัฒน์ ประพันธ์วิทยา: Phramaha Komon Kaeodueng, Paramat Kham-ek, and Chirapat Prapandvidya</i>	2098-2115
มโนทัศน์การเดินทางกับการมองธรรมชาติในวรรณกรรมการเดินทางไทยตั้งแต่สมัย อยุธยา-รัชกาลที่ 5 กรุงรัตนโกสินทร์: The Concepts of Travel and Views on Nature in the Thai Travel-Related Literature from Ayutthaya Period to the Reign of King Rama 5 of Rattanakosin Period..... <i>กิติราช พงษ์เฉลียว, กิรติ ธนะไชย และ โสภี อุ่นทะยา: Kitirach Pongchaliew, Keerati Dhanachai and Sopee Untaya</i>	2116-2127

เรื่อง	หน้า
วัฒนธรรมและภูมิปัญญาท้องถิ่นวิถีพุทธกับการเสริมสร้างความมั่นคงของครอบครัวพ่อแม่มือใหม่: The Buddhist Culture and Local Wisdom Towards The Enhancement of Stability for Inexperienced Parents.....	2128-2137
<i>พระครูนิวิฐศีลขันธ, อัครเดช พรหมกัลป์ และรัตติยา เหนืออำนาจ:</i>	
<i>Phrakhrunivitsinlakhon, Akkaradecha Brahmakappa and Rattiya Nua-amnat</i>	
ปัจจัยที่มีอิทธิพลต่อความสำเร็จในการพัฒนาธุรกิจร้านอาหารไทยอย่างยั่งยืน: Factors Influencing the Development of Sustainable Restaurant in Thailand.....	2138-2150
<i>ประภัสสร รังสิโรจน์: Prapassorn Rungsiroj</i>	
การพัฒนาแบบการบริหารจัดการสู่ความเป็นเลิศด้านนาฏศิลป์ ดนตรี คีตศิลป์ และทัศนศิลป์ของสถาบันบัณฑิตพัฒนศิลป์: The Development of a Management Model Towards Excellence in Dramatic Arts, Musical Arts, and Visual Arts of Bunditpatanasilpa Institute.....	2151-2164
<i>ธนาวุฒิ สุขสำราญ, จักรกฤษณ์ โปณะทอง และ จตุพล ยงศรี:</i>	
<i>Thanawuth Suksamran, Chakrit Ponathong and Chatupol Yongsorn</i>	
การประเมินสภาพปัจจุบันและความคาดหวังในการเสริมสร้างคุณลักษณะภาวะผู้นำเชิงนวัตกรรมของนักศึกษาสถาบันอุดมศึกษาในสามจังหวัดชายแดนภาคใต้: The Assessment of Current State and Expectations for Strengthening the Characteristics of Innovation Leadership of Higher Education Students in the Three Southern Border Provinces.....	2165-2178
<i>รังสรรค์ ปู่ทอง, จักรกฤษณ์ โปณะทอง และจตุพล ยงศรี:</i>	
<i>Rungsan Puthong, Chakrit Ponathong and Chatupol Yongsorn</i>	
ปัจจัยที่มีผลต่อการบริหารจัดการตลาดเสื้อผ้าเด็กในส่วนตลาดไฮเปอร์มาร์เก็ต: Factors Affecting the Management of the Children's Wear Market in the Hypermarkets.....	2179-2189
<i>กานต์สินี ฉัตรวิริยานนท์, ศิริวิทย์ กุลโรจนภัทร และ ดวงกมล จันทรรัตน์มณี:</i>	
<i>Kansinee Chatwiriyant, Siravit Koolrojanapat and Duangkamon Chantararatmanee</i>	

เรื่อง	หน้า
ปัจจัยเชิงสาเหตุที่มีอิทธิพลต่อผลการดำเนินงานองค์กรของการไฟฟ้าฝ่ายผลิตแห่งประเทศไทย: Casual Factors Influencing Organizational Performance of Electricity Generating Authority of Thailand	2190-2202
<i>สุชฎยานุ หรรษสุช, ธนพล ก่อฐานะ และ บัณฑิต พึ่งนิรันดร์:</i>	
<i>Sushayan Hunsasuk, Tanapol Kortana and Bundit Pungnirund</i>	
ระบบการสร้างความยุติธรรมในการแต่งตั้งข้าราชการตำรวจระดับสถานีตำรวจ: The Justice system for the appointment of police officers at the police station level.....	2203-2216
<i>ดิฐภัทร บวรชัย: Dithapart Borwornchai</i>	
การพัฒนาหลักสูตรฝึกอบรมเพื่อสร้างความเป็นพลเมืองของนักเรียนระดับชั้นประถมศึกษาสังกัดองค์การบริหารส่วนจังหวัดนนทบุรี: The Development of Training Course for Cultivating Citizenship for Primary School Students Under Nonthaburi Provincial Administrative Organization.....	2217-2227
<i>เครือวัลย์ พิลาทา: Kluawan Pilata</i>	
การศึกษารูปแบบการนิเทศแบบร่วมศึกษาวิชาชีพเพื่อศึกษางานวิชาการด้านการวัดผลและประเมินผลการเรียนรู้ในสถานศึกษาขั้นพื้นฐาน ภาคตะวันออกเฉียงเหนือ: A Study of a Cooperative Professional Learning Supervision Model for the Study of Academic Work on Learning Assessment and Evaluation in Basic Educational Institutions in Northeastern Region.....	2228-2241
<i>วิรัชพัชร นิลแก้วบวรวิชญ์ และ ธัชชัย จิตรนันท์:</i>	
<i>Wirunpueh Nilkaewbowonvit and Thatchai Chittranan</i>	
การบริหารจัดการธุรกิจรับเหมาก่อสร้างในเขตอำเภอเมืองจังหวัดนครปฐม: The Construction Business Management in Muang District, Nakhon Pathom Province.....	2242-2253
<i>ยงยุทธ ศรีสวัสดิ์ และชลกนก โฆษิตคณิน:</i>	
<i>Yongyut Srisawat and Chonkanok Kositcanin</i>	

เรื่อง	หน้า
แบบจำลองปัจจัยที่ส่งผลต่อการประกอบธุรกิจการขายและบริการเกี่ยวกับอุปกรณ์คอมพิวเตอร์ และซอฟต์แวร์ ในประเทศไทย: A Model of Factors Affecting the Sales and Service Business on Computer Equipment and Software in Thailand.....	2254-2270
<i>รินทร์ลภัส นันทธีรพัฒน์ และ ณัฐสพันธ์ เผ่าพันธ์:</i>	
<i>Rhynlapas Nanthatheeraphat and Natsapan Paopun</i>	
การพัฒนาคุณลักษณะ ตัวบ่งชี้ และแบบประเมินคุณธรรมอัตลักษณ์สำหรับนักเรียนในสังกัดองค์การบริหารส่วนจังหวัดนนทบุรี: The Development of Characteristics, Indicators and Moral Identity Assessment Scale for Students under Nonthaburi Provincial Administrative Organization.....	2271-2282
<i>นัฐราพร พิชญากร, บุญเรียง ขจรศิลป์ และธนีนาฏ ณ สุนทร: Nataraporn Pichayagorn, Boonreang Kajornsini and Taneenart Na-soontorn</i>	
การพัฒนาการออกแบบอารยบริการสำหรับนักท่องเที่ยวสูงอายุในแผนกงานหลักของที่พักแรม: The Development of Universal Service Design for Senior Tourists in Major Departments of Accommodation Sector.....	2283-2298
<i>อริยา พงษ์พานิช และ ฉลองศรี พิมลสมพงศ์:</i>	
<i>Ariya Pongpanich and Chalongsri Pimonsompong</i>	
การศึกษาทักษะเชิงสร้างสรรค์และผลิตภาพสำหรับนักศึกษา สถาบันอุดมศึกษาเอกชน: A Study on Creative and Productive Skills for Students in Private Higher Education Institutions.....	2299-2310
<i>ประภา เทียนเกษม, จักรกฤษณ์ โปณะทอง และจตุพล ยงศรี:</i>	
<i>Prapa Tienkasem, Chakrit Ponathong and Chatupol Yongsorn</i>	
แนวทางการพัฒนาการจัดการของผู้ประกอบการธุรกิจไม้ยางพาราแปรรูปในภาคใต้ตอนบน: A Guideline for Developing the Management of the Processed Rubberwood Business Operators in the Upper Southern Region.....	2311-2324
<i>ภัทร์ศศิ์ หีดจันท์: Phatsasi Heedjun</i>	

เรื่อง	หน้า
ความเชื่อทางจิตวิญญาณทวดที่มีอิทธิพลต่อวัฒนธรรมท้องถิ่นในจังหวัดตรัง: The Spiritual Belief on "Thuat" Influencing the Local Culture in Trang Province.....	2325-2336
<i>ศศลักษณ์ ทองขาว, กิตติพร ไชยโรจน์, คุณภาพ ไชยโรจน์, และอำนาจ ทองขาว: Sasalak Tongkaw, Kittiporn Chairot, Kunaporn Chairot, and Aumnat Tongkaw</i>	
กลยุทธ์การพัฒนาสมรรถนะของนักศึกษาอาชีวศึกษายุคการศึกษา 4.0 สถาบันการ อาชีวศึกษาภาคกลาง 2 สังกัดสำนักงานคณะกรรมการการอาชีวศึกษา: The Strategies for the Competency Development in the Era of Education 4.0 of Vocational Students in the Institute of Vocational Education Central Region 2 Under the Office of Vocational Education Commission.....	2337-2349
<i>กาญจนา สุขใจ, และพา อักษรเสื่อ: Kanjana Sukja, and Pha Agsonsua</i>	
แนวทางการใช้บริการที่ปรึกษาในภาคธุรกิจอุตสาหกรรมสู่ความสำเร็จอย่างยั่งยืน: A Guideline for the Use of Consulting Services in Industrial Business for Sustainable Success.....	2350-2362
<i>ธนพัฒน์ พรรธนะประเทศ, และธานินทร์ ศิลป์จารุ: Thanapat Panthanapratez, andThanin Silpcharu</i>	
การประเมินหลักสูตรบริหารธุรกิจบัณฑิต (นานาชาติ) ของสถาบันอุดมศึกษาเอกชน: The Assessment of International Curriculum on Business Administration of the Private Higher Education Institutions.....	2363-2376
<i>ชัชวาล หังสพฤกษ์, จักรกฤษณ์ โปณะทอง, และจตุพล ยงศรี: Chatchawarn Hungsapuck, Chakrit Ponathong, and Chatupol Yongsorn</i>	
การประเมินความต้องการจำเป็นทักษะการทำงานแห่งอนาคตสำหรับนักศึกษาของ สถาบันอุดมศึกษาในกำกับของรัฐ: Needs Assessment of Future Work Skills for Students at Autonomus Universities.....	2377-2391
<i>รัตนา ปวิสินธิเจริญ, จตุพล ยงศรี, และ จักรกฤษณ์ โปณะทอง: Ratana Patisonthicharoen, Chatupol Yousorn, และ Chakrit Ponathong</i>	

เรื่อง	หน้า
<p>รูปแบบการบูรณาการวัฒนธรรมการดูแลสุขภาพด้วยการแพทย์วิถีธรรม: A Model of Integration of Health Care Culture with Buddhist Medicines.....</p> <p>นิตยาภรณ์ สุระสาย, นิศานาจ โสภภาพล และมณฑิชา รักศิลป์: <i>Nittayaporn Surasai, Nisanart Sopapol and Monthicha Raksilp</i></p>	2392-2407
<p>การรื้อฟื้นความทรงจำร่วมเกี่ยวกับเจ้าฟ้าในรัฐฉานของชาวไทใหญ่ในต้นศตวรรษที่ 21: A Revival of Collective Memories on Sawbwa in Shan State of Tai Yai in the Early 21st Century.....</p> <p>อภิสิทธิ์ ประวัตินเมือง, และ อุดมพร วีระวิริยะกุล: <i>Apisit Pravatmuang, and Udomporn Teeraviriyakul</i></p>	2408-2423
<p>การศึกษาสภาพปัจจุบันและสภาพความคาดหวังเกี่ยวกับคุณลักษณะจิตบริการของ นักศึกษามหาวิทยาลัยพายัพ: A Study of Current Conditions and Expectations Regarding the Development of Activities Model to Enhance the Service Mind of Payap University Students.....</p> <p>ประภัสสร สมสถาน, จตุพล ยงคร, และ จักรกฤษณ์ โปณะทอง: <i>Prapatsorn Somsathan, Chatupol Yongsorn, and Chakrit Ponathong</i></p>	2424-2438
<p>ปรัชญาเศรษฐกิจพอเพียงกับการขับเคลื่อนหน่วยอบรมประชาชนประจำตำบล (อ.ป.ต.) ในการพัฒนาสังคมเชิงพุทธบูรณาการภายใต้การขับเคลื่อนตามแนวพระราชรัฐ: The Sufficiency Economy Philosophy and Mobilizing Sub-District Public Training Unit in the Social Development Based on Buddhist Integration Under the Driven According to the Civil State.....</p> <p>อัครเดช พรหมกัลป์, พระราชรัตนเวที, และรัตติยา เหนืออำนาจ: <i>Akkaradecha Brahmakappa, Phraratratdhanavedhi, and Rattiya Nua-amnat</i></p>	2439-2451

บทความวิชาการ : Articles

- การรับมือสถานการณ์โควิดเชิงพุทธ: Dealing with the Covid-19 Situation Based on the Buddhist Way..... 2452-2464
*นภาพัทธ์ งามบุษบงโสภิน, และ มนต์รี สิริโรจนานันท์:
Napapat Ngambutsabongsophon, and Montree Sirarojjananan*
- วิเคราะห์ครอบครัวสันติสุขเชิงพุทธ: An Analysis of the Buddhist Peaceful Family..... 2465-2473
ปิ่นทิพย์ มโนสุจริตธรรม, พระมหาหรรษา ธมฺมหาโส, และ รุ่งโรจน์ ศิริพันธ์: Pinthip Manosujarittam, Phramaha Hansa Dhammahaso, and Roongroj Siriphan

แบบจำลองปัจจัยที่ส่งผลต่อการประกอบธุรกิจการขายและบริการเกี่ยวกับ อุปกรณ์คอมพิวเตอร์ และซอฟต์แวร์ ในประเทศไทย*

A Model of Factors Affecting the Sales and Service Business on Computer Equipment and Software in Thailand

¹รินทรลภัส นันทธีรพัฒน์ และ ณัฐสพันธ์ เผ่าพันธ์

¹Rhynlapas Nanthatheeraphat and Natsapan Paopun

มหาวิทยาลัยศรีปทุม

Sripatum University, Thailand.

¹Corresponding Author's Email: rhynlapas.nanthatheeraphat@chubb.co.th

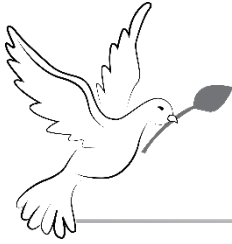

บทคัดย่อ

บทความนี้มีวัตถุประสงค์ เพื่อนำเสนอโมเดลการบริหารเงินทุนหมุนเวียน และความสัมพันธ์ของขนาดของ บริษัทที่ส่งผลต่อการการดำเนินงานของบริษัท สำหรับบริษัทขายและบริการเกี่ยวกับอุปกรณ์คอมพิวเตอร์ ซอฟต์แวร์ และอุปกรณ์ เครือข่ายไอทีและซอฟต์แวร์ ในประเทศไทย การวิจัยครั้งนี้เป็นการวิจัยแบบผสมวิธี ผู้ให้ข้อมูล สำคัญ คือ ผู้บริหารทางการเงินของบริษัท จำนวน 10 คน ใช้วิธีเลือกกลุ่มตัวอย่างแบบเจาะจง และ กลุ่ม ตัวอย่าง จำนวน 391 บริษัท เครื่องมือที่ใช้เก็บรวบรวมข้อมูล ได้แก่ แบบสัมภาษณ์ และ แบบสอบถามที่ผ่านการ ตรวจสอบคุณภาพจากผู้เชี่ยวชาญ สถิติที่ใช้ในการวิเคราะห์ข้อมูล ได้แก่ ค่าร้อยละ ค่าเบี่ยงเบนมาตรฐาน ค่าเฉลี่ย ค่าสัมประสิทธิ์สหสัมพันธ์แบบเพียร์สัน การวิเคราะห์แบบจำลองสมการโครงสร้างกำหนดให้เป็น แบบจำลองการวิจัยที่เกี่ยวข้องกับข้อมูลเชิงประจักษ์ด้วยโปรแกรม LISREL for Windows version เพื่อ ตรวจสอบความกลมกลืนของแบบจำลองการวิจัยกับข้อมูลเชิงประจักษ์

ผลการวิจัยพบว่า โมเดลความสัมพันธ์ที่ผู้วิจัยได้พัฒนาขึ้นมาจากแนวคิดและทฤษฎีที่เกี่ยวข้องยังไม่มี ความสอดคล้องกลมกลืนกับข้อมูลเชิงประจักษ์ ผู้วิจัยจึงได้ดำเนินการปรับโมเดล โดยพิจารณาจากคำแนะนำ ในการปรับ โดยยินยอมให้ผ่อนคลายข้อตกลงเบื้องต้น ให้ค่าความคลาดเคลื่อนสัมพันธ์กันได้ ซึ่งในการปรับ โมเดลมีการเปลี่ยนแปลงไปในทิศทางที่ดีขึ้น โดยพบว่า ค่า $\chi^2 = 134.335$, $df = 110$, $p\text{-value} = 0.0573$, $CFI = 0.990$, $RMSEA = 0.024$ และ $SRMR = 0.033$ แสดงให้เห็นว่าการปรับแก้โมเดล เพื่อให้มีความ สอดคล้องกลมกลืนกับข้อมูลเชิงประจักษ์ด้วยวิธีการดังกล่าวได้ผลค่อนข้างดี และไม่เป็นการแก้ไขแนวคิดและ ทฤษฎีที่ใช้ในการวิจัย

คำสำคัญ: แบบจำลองปัจจัย; การดำเนินงานของบริษัท; อุปกรณ์คอมพิวเตอร์; ซอฟต์แวร์



Abstract

This article aimed to present the working capital management model and the size of company relationship affecting the company's profitability for the Systems Integrator Technology Company in Thailand with mixed methods. Relationships, the group's financial executives focused on the view of working capital management, GCG, working capital management policy and focus on the size of company are regulated as variables of working capital management that influence the company's profitability. Group interview of 10 as financial executives, and Financial Statement 391company. As to quantitative research, the relationship between performance, working capital management and profitability, examined using correlation and analysis regressions by analyzing variability study the impact of working capital management on profitability. Average Perseverance Coefficient Analysis of structural equation models is defined as a research model associated with empirical data with the LISREL to determine the harmony of the research model with empirical data. The results of this research were found that the relationship model swelled by the concept and the theory involved is not consistent with empirical data. Therefore, the researchers have implemented the model adjustment based on the adjustment instructions, allowing them to relax the initial agreement, giving the value of discrepancies. The model has changed in a better direction. It found that values = 134.335, $df = 110$, $p\text{-value} = 0.0573$, $CFI = 0.990$, $RMSEA = 0.024$ and $SRMR = 0.033$ showed that model editing to align with empirical data with such methods works quite well and does not correct the theory concepts and theories used in research.

Keywords: Factor Models; Company Profitability; Systems Integrator; Software

บทนำ

การนำเสนอนโยบายพัฒนาเศรษฐกิจประเทศไทย 4.0 (THAILAND 4.0) ที่ให้ความสำคัญต่อกลุ่มเทคโนโลยีสารสนเทศ (Information and Communication Technology: ICT) ที่พัฒนาขึ้นเป็นอย่างมาก พร้อมทั้งมีสถิติติดตามการเกิดนวัตกรรมและการลงทุนในเทคโนโลยี ใหม่ ๆ ที่เกิดขึ้นในประเทศไทย (Onalapo, and Onalapo, 2010) ความก้าวหน้าทางเทคโนโลยีสารสนเทศ (Information Technology: IT) ในวิภคตที่โลกมีความก้าวหน้าทางเทคโนโลยีและเปลี่ยนแปลงอย่างรวดเร็ว นั้น โดยเฉพาะหากเราจะขับเคลื่อนประเทศด้วยเทคโนโลยีและนวัตกรรมตามนโยบายพัฒนาเศรษฐกิจประเทศไทย 4.0 (THAILAND 4.0) ในทศวรรษหน้า มีการคาดการณ์จากสำนักวิจัยต่าง ๆ ว่าจะเกิดยุคอุตสาหกรรม 4.0 ในกลุ่มประเทศในภูมิภาคอาเซียน (ASEAN) อย่างโดดเด่น โดยได้รับการสนับสนุนจากภาครัฐกิจและผู้นำประเทศที่มองการณ์ไกล ผลของการปฏิวัติภาคการผลิตของประเทศในภูมิภาคอาเซียน (ASEAN) จะเพิ่มความสามารถในการผลิตและขีดความสามารถในการแข่งขันของภูมิภาคให้มากขึ้น ในขณะที่ลดอัตราการว่างงานลง และจะสร้างงาน

ที่มีค่าจ้างสูงขึ้น ดังนั้น การวางยุทธศาสตร์ด้านการให้บริการทางดิจิทัล (Digital service) จึงมีความสำคัญยิ่งในเชิงยุทธศาสตร์ ให้ประเทศไทยมีความแข็งแกร่งในด้านเศรษฐกิจ และสังคมอย่างยั่งยืนต่อไป

ปัจจัยในการบริหารเงินทุนหมุนเวียนที่ดี นั้นขึ้นอยู่กับนโยบายของการบริหารเงินทุนหมุนเวียนนอกจากการบริหารเงินทุนหมุนเวียนมีความสำคัญของบริษัทในการส่งผลต่อการทำกำไรของบริษัท ซึ่งนโยบายการบริหารเงินทุนหมุนเวียนที่ดีและเหมาะสมของบริษัทนั้นเป็นสิ่งจำเป็นที่บริษัทต้องคำนึงเพื่อใช้ในการบริหารเงินทุนหมุนเวียนอย่างมีประสิทธิภาพ และเพื่อก่อผลกำไรต่อบริษัท จากการศึกษาของ Gill, and Biger (2013) ได้ศึกษาว่าการวางนโยบายการบริหารเงินทุนหมุนเวียนที่ไม่เหมาะสมส่งผลโดยตรงต่อการบริหารเงินทุนหมุนเวียน และผลกำไรต่อการทำกำไรของบริษัท ซึ่งสอดคล้องกับงานวิจัยของ Bei, and Wijewardana (2012) ได้ทำการศึกษาความสัมพันธ์ระหว่างการบริหารเงินทุนหมุนเวียน กับ นโยบายการบริหารเงินทุนหมุนเวียนและส่งผลต่อการทำกำไรของบริษัท ซึ่งเป็นที่มาที่ผู้วิจัยให้ความสนใจในการศึกษาครั้งนี้ว่านโยบายการบริหารเงินทุนหมุนเวียน ซึ่งประกอบด้วย นโยบายการลงทุนเงินทุนหมุนเวียน (The appropriate level of investment in current assets) นโยบายการจัดหาเงินทุนหมุนเวียน (Financing for investment in current assets) นั้นมีผลต่อการบริหารเงินทุนหมุนเวียน

อัตราผลตอบแทนจากเงินทุนหมุนเวียน ผลตอบแทนจากการลงทุน (Return on Capital Employed: ROCE) เป็นตัวชี้วัดที่มีประโยชน์สำหรับการ เปรียบเทียบความสามารถในการทำกำไรระหว่างบริษัท โดยพิจารณาตามปริมาณเงินทุนที่ใช้ มีสองเมตริกที่ต้องใช้ในการคำนวณอัตราผลตอบแทนจากการใช้เงินทุน - รายได้ก่อนดอกเบี้ยและภาษีและเงินต้นที่ใช้ กำไรก่อนหักดอกเบี้ยและภาษี (EBIT) หรือที่เรียกว่ารายได้จากการดำเนินงานแสดงให้เห็นว่า บริษัท มีรายได้จากการดำเนินงานเพียงอย่างเดียวโดยไม่คำนึงถึงดอกเบี้ยหรือภาษี (EBIT) คำนวณโดยการหักต้นทุนขายและค่าใช้จ่ายในการดำเนินงานจากรายได้ (Asghar, and Syed, 2012) ทุนที่ใช้คือจำนวนเงินทุนทั้งหมดที่ บริษัท ใช้เพื่อสร้างผลกำไร เป็นส่วนของ ผู้ถือหุ้น และหนี้สินรวม

นอกจากการบริหารเงินทุนหมุนเวียนมีความสำคัญของบริษัทในการส่งผลต่อการทำกำไรของบริษัท ซึ่งนโยบายการบริหารเงินทุนหมุนเวียนที่ดีและเหมาะสมของบริษัทนั้นเป็นสิ่งจำเป็นที่บริษัทต้องคำนึงเพื่อใช้ในการบริหารเงินทุนหมุนเวียนอย่างมีประสิทธิภาพและเพื่อก่อผลกำไรต่อบริษัท จากการศึกษาของ Gill, and Biger (2013) ได้ศึกษาว่าการวางนโยบายการบริหารเงินทุนหมุนเวียนที่ไม่เหมาะสมส่งผลโดยตรงต่อการบริหารเงินทุนหมุนเวียน และผลกำไรต่อการทำกำไรของบริษัท ซึ่งสอดคล้องกับงานวิจัยของ Bei, and Wijewardana (2012) ได้ทำการศึกษาความสัมพันธ์ระหว่างการบริหารเงินทุนหมุนเวียนกับนโยบายการบริหารเงินทุนหมุนเวียนและส่งผลต่อการทำกำไรของบริษัท ซึ่งเป็นที่มาที่ผู้วิจัยให้ความสนใจในการศึกษาครั้งนี้ว่านโยบายการบริหารเงินทุนหมุนเวียน ซึ่งประกอบด้วย นโยบายการลงทุนเงินทุนหมุนเวียน (The appropriate level of investment in current assets) นโยบายการจัดหาเงินทุนหมุนเวียน (Financing for investment in current assets) นั้นมีผลต่อการบริหารเงินทุนหมุนเวียน นโยบายผู้มีส่วนได้เสียต่าง ๆ ได้รับประโยชน์จากข้อมูลทางการเงิน การลงทุนบริษัท ธนาคารพาณิชย์และเจ้าของธุรกิจที่มีความรู้ทุกรายใช้การวิเคราะห์อัตราส่วนทางการเงินเพื่อเรียนรู้เพิ่มเติมเกี่ยวกับสภาพทางการเงินของบริษัท ในปัจจุบันรวมทั้งศักยภาพในด้านการเงินกิจการของ บริษัท ว่าสามารถในการทำกำไรเป็นปัจจัยที่สำคัญมากในภาคธุรกิจที่



ทำงานอยู่ในประเทศ ภาระหนี้สินทางการเงินและผลกำไรมีความสำคัญ และเป็นประเด็นหลักที่บริษัทต่าง ๆ อาจให้ความสนใจมากขึ้น สำหรับกรณีนี้ระดับที่เหมาะสมของหนี้รับปะกันบริษัทเพื่อตอบสนองความต้องการระยะสั้นของพวกเขาและการจัดการที่เหมาะสมของการไหลสามารถสัญญาโดยธุรกิจที่ทำกำไรได้ ความสามารถของบริษัทในการทำกำไรได้เรียกว่าการทำกำไรของบริษัทนั้น กำไรคำนวณจากหักค่าใช้จ่ายจากรายได้ที่เกิดขึ้นในการสร้างรายได้นั้น (Al-Qaisi, 2010) จำนวนกำไรอาจเป็นสิ่งที่วัดประสิทธิภาพของ บริษัท เพื่อให้เราสามารถให้ผลกำไรเป็นตัวชี้วัดประสิทธิภาพทางการเงินของบริษัทตลอดจนความสามารถในการทำกำไร บริษัทยังคงเป็นความกังวลต่อไปในโลกของธุรกิจ การยกระดับทางการเงินที่มีประสิทธิภาพเป็นเรื่องสำคัญมากเนื่องจากมีผลกระทบอย่างมีนัยสำคัญต่อความสามารถในการทำกำไรของบริษัท และการดำรงอยู่ได้ ผู้บริหารสามารถเผชิญกับปัญหาสภาพคล่องเนื่องจากการลงทุนไม่มากนักเงินทุนหมุนเวียนเนื่องจากความขาดแคลนของสภาพคล่องบริษัทขนาดใหญ่มีอำนาจในการแข่งขันมากขึ้นเมื่อเทียบกับบริษัทขนาดเล็กในสาขาที่ต้องแข่งขัน (Amarjit et al. 2010) เนื่องจากพวกเขามีส่วนแบ่งการตลาดที่ใหญ่กว่าบริษัทใหญ่ ๆ มีโอกาสที่จะทำกำไรได้มากขึ้น นอกจากนี้บริษัทใหญ่ยังสามารถคว้าโอกาสในการทำงานในสาขาที่ต้องใช้เงินทุนสูงเนื่องจากมีขนาดใหญ่ทรัพยากร และสถานการณ์นี้ทำให้พวกเขามีโอกาสที่จะทำงานในสาขาที่มีกำไรมากขึ้นมีการแข่งขันน้อย (Roquebert, Westfall, and Zaralis, 2013)

นักวิจัยหลายคนได้ศึกษาภาระหนี้สินทางการเงินจากขนาดธุรกิจและความสามารถในการทำกำไรจากมุมมองที่แตกต่างกันสภาพแวดล้อมที่แตกต่างกัน ตราสารหนี้ถือว่าเป็นหนทางหนึ่งในการเน้นความไว้วางใจของนักลงทุนในบริษัท หากบริษัท ออกตราสารหนี้ก็จะเป็นสัญญาณให้กับตลาดที่บริษัท คาดหวังไว้กระแสเงินสดเป็นบวกในอนาคต (Biger et al. 2008; Afza, and Hussain, 2011) ดังนั้นภาระหนี้สินทางการเงินที่สูงขึ้นแสดงถึงความเชื่อมั่นของผู้บริหารในกระแสเงินสดในอนาคตแต่ผลกระทบจากปัจจัยอื่น ๆ เช่น ราคาหุ้น หากบริษัทออกตราสารทุนแทนการชำระหนี้โครงการใหม่นักลงทุนจะตีความสัญญาณในเชิงลบ หากบริษัท ออกตราสารหนี้ก็จะเป็นสัญญาณให้กับตลาดที่บริษัท คาดหวังไว้กระแสเงินสดเป็นบวกในอนาคต ดังนั้นภาระหนี้สินทางการเงินที่สูงขึ้นแสดงถึงความเชื่อมั่นของผู้บริหารในกระแสเงินสดในอนาคตแต่ผลกระทบจากปัจจัยอื่น ๆ เช่น ราคาหุ้น หากบริษัทออกตราสารทุนแทนการชำระหนี้โครงการใหม่นักลงทุนจะตีความสัญญาณในเชิงลบ

เพื่อรองรับนโยบายพัฒนาเศรษฐกิจประเทศไทย 4.0 (THAILAND 4.0) ให้มีความสำคัญต่อมีกลุ่มเทคโนโลยีสารสนเทศ (ICT) ที่พัฒนาขึ้นเป็นอย่างมากพร้อมทั้งมีสถิติติดตามการเกิดนวัตกรรมและการลงทุนในเทคโนโลยีใหม่ๆ ที่เกิดขึ้นในประเทศไทย ในงานวิจัยเล่มนี้ผู้วิจัยมีความประสงค์ที่จะศึกษาปัจจัยที่มีอิทธิพลและส่งผลกับการทำกำไรของบริษัท ขยายและบริการเกี่ยวกับอุปกรณ์ คอมพิวเตอร์ ซอฟต์แวร์และอุปกรณ์เครือข่ายไอทีและซอฟต์แวร์ ในประเทศไทย ดังนั้นการศึกษาปัจจัยที่มีผลต่อการทำกำไรของบริษัท ได้แก่ ความสามารถในการชำระหนี้ การกำกับดูแลที่ดี ซึ่งเป็นตัวแปรมีความสัมพันธ์ในการบริหารเงินทุนหมุนเวียนและมีอิทธิพล ต่อการทำกำไรของบริษัท โดยศึกษาความสัมพันธ์ของขนาดของกิจการกับการจัดการเงินทุนหมุนเวียน และการทำกำไรของบริษัท ขยายและบริการเกี่ยวกับอุปกรณ์ คอมพิวเตอร์ ซอฟต์แวร์และอุปกรณ์เครือข่ายไอทีและซอฟต์แวร์ในประเทศไทย



วัตถุประสงค์ของการวิจัย

เพื่อนำเสนอโมเดลการบริหารเงินทุนหมุนเวียน และความสัมพันธ์ของขนาดของบริษัทที่ส่งผลต่อการทำกำไรของบริษัท สำหรับบริษัทขายและบริการเกี่ยวกับอุปกรณ์คอมพิวเตอร์ ซอฟต์แวร์และอุปกรณ์เครือข่ายไอทีและซอฟต์แวร์ ในประเทศไทย

วิธีดำเนินการวิจัย

ขั้นตอนการดำเนินการวิจัย

การศึกษาวิจัยครั้งนี้ ผู้วิจัยเริ่มต้นจากการทบทวนวรรณกรรมที่เกี่ยวข้อง แล้วแยกวิธีการศึกษาออกเป็น 2 ด้าน ทั้งการศึกษาเชิงคุณภาพ (Qualitative Research) และการศึกษาเชิงปริมาณ (Quantitative Research) โดยใช้แบบสัมภาษณ์และแบบสอบถามที่ผ่านการตรวจสอบจากผู้ทรงคุณวุฒิเรียบร้อยแล้วเป็นเครื่องมือในการวิจัย เมื่อดำเนินการเก็บข้อมูลแล้วจึงนำมาเรียบเรียง กระทำการวิเคราะห์ข้อมูลและนำเสนอผลการวิเคราะห์เชิงพรรณนา (Descriptive Analysis) สรุปผล อภิปรายผลและเสนอแนะข้อมูลที่เป็นประโยชน์สำหรับงานวิจัยต่อไป

ผู้วิจัยใช้วิธีการเก็บรวบรวมข้อมูล ซึ่งมีกระบวนการดำเนินการ 10 ขั้นตอนหลัก เพื่อศึกษาการศึกษาที่ได้มาสร้างเป็นโมเดลการบริหารเงินทุนหมุนเวียน (Working Capital Management) และความสัมพันธ์ของขนาดของบริษัท (Size of Company) ที่ส่งผลต่อการทำกำไรของบริษัท (Corporate Profitability) สำหรับบริษัท ขายและบริการเกี่ยวกับอุปกรณ์ คอมพิวเตอร์ ซอฟต์แวร์และอุปกรณ์ เครือข่ายไอทีและซอฟต์แวร์ ในประเทศไทย ดังนี้

ขั้นตอนที่ 1 ขั้นตอนการศึกษาแนวคิด ทฤษฎีต่าง ๆ และทบทวนวรรณกรรมที่เกี่ยวข้องจากแหล่งข้อมูลทุติยภูมิ (Secondary Sources) เพื่อให้ผู้วิจัยได้รับความรู้พื้นฐานในการวิจัย และพัฒนากรอบแนวคิดการวิจัย

ขั้นตอนที่ 2 ขั้นตอนการร่างแบบสอบถาม ผู้วิจัยได้ทำการร่างแบบสอบถามด้วยการวิเคราะห์สังเคราะห์ และประยุกต์ใช้จากการทบทวนวรรณกรรมที่เกี่ยวข้อง ในเรื่อง แบบจำลองความสัมพันธ์ระหว่างการกำกับดูแลที่ดี (Corporate Governance) ซึ่งประกอบด้วย 5 องค์ประกอบ สิทธิผู้ถือของผู้ถือหุ้น (Right of Stakeholders), การปฏิบัติต่อผู้ถือหุ้นอย่างเท่าเทียมกัน (Equitable Treatment), บทบาทของผู้มีส่วนได้ส่วนเสีย (Stake Holders), การเปิดเผยข้อมูล และความโปร่งใส (Transparency), ความรับผิดชอบของคณะกรรมการ (Responsibilities) และนโยบายการบริหารเงินทุนหมุนเวียน ซึ่งประกอบด้วย 1 นโยบายการลงทุนเงินทุนหมุนเวียน (The appropriate level of investment in current assets) 2 นโยบายการจัดหาเงินทุนหมุนเวียน (Financing for investment in current assets) ส่งผลต่อการบริหารเงินทุนหมุนเวียน (Working Capital Management) และส่งผลต่อและมีอิทธิพลต่อการทำกำไรของบริษัท (Corporate Profitability) รายละเอียดดังตารางที่ โดยมีเครื่องมือที่ใช้ในการเก็บรวบรวมข้อมูล คือ



แบบสอบถาม (Questionnaire) จากนั้นผู้วิจัยได้ทำการสร้างข้อคำถามตามนิยามเชิงปฏิบัติการ แล้วมาปรับปรุงเพื่อให้เหมาะสมกับการวิจัยมาตรวัดแบบ Five-point Likert-type Scale

ขั้นตอนที่ 3 การศึกษาการวิจัยเชิงคุณภาพ (Qualitative Research) ครั้งที่ 1 ด้วยการสัมภาษณ์เชิงลึก โดยกำหนดประชากรเป้าหมาย และกลุ่มตัวอย่างที่ผู้วิจัยได้ทำการลงพื้นที่ เพื่อการสัมภาษณ์เชิงลึก หรือ ที่เรียกว่า (In-depth interview) ซึ่งเป็นกลุ่มตัวอย่างที่ดีที่สุดด้วยการสุ่มตัวอย่างแบบเจาะจงสัมภาษณ์เฉพาะผู้ประกอบการ บริษัท ขายและบริการเกี่ยวกับอุปกรณ์ คอมพิวเตอร์ ซอฟต์แวร์และอุปกรณ์ เครือข่ายไอทีและซอฟต์แวร์ ในประเทศไทย)เพื่อนำผลที่ได้จากการลงพื้นที่สำรวจข้อมูลเชิงคุณภาพโดยการสัมภาษณ์เชิงลึก เพื่อการวิเคราะห์การพัฒนาตัวแบบผลสัมฤทธิ์การดำเนินงานเชิงกลยุทธ์เพื่อยืนยันตัวแปรและปัจจัยต่าง ๆ ที่นำมาศึกษาว่ามีความเหมาะสมและสอดคล้องในบริบทประเทศไทยอย่างไร และนำผลที่ได้มาวิเคราะห์สำหรับเป็นตัวแบบโครงสร้างตัวแปรเพื่อสร้างเครื่องมือแบบสอบถามในการศึกษาการวิจัยเชิงปริมาณ (Quantitative Research)

ขั้นตอนที่ 4 ขั้นตอนการรวบรวมงานปี 2559 สำหรับบริษัท ขายและบริการเกี่ยวกับอุปกรณ์ คอมพิวเตอร์ ซอฟต์แวร์และอุปกรณ์ เครือข่ายไอทีและซอฟต์แวร์ ในประเทศไทย จำนวน 300 บริษัท เพื่อนำมาคำนวณการหา อัตราส่วนทางการเงิน

การวิจัยเชิงคุณภาพ (Qualitative Research Methods) ผู้วิจัยได้สร้างเครื่องมือสัมภาษณ์เชิงลึก (In-Depth Interview) จำนวน 10 ท่าน ซึ่งเป็นผู้บริหารทางด้านการเงินของกลุ่มบริษัท ขายและบริการเกี่ยวกับอุปกรณ์ คอมพิวเตอร์ ซอฟต์แวร์และอุปกรณ์ เครือข่ายไอทีและซอฟต์แวร์ ในเขตกรุงเทพมหานคร จากการทบทวนวรรณกรรมที่เกี่ยวข้องกับตัวแปรที่สอดคล้องกับวัตถุประสงค์ของการศึกษา โดยคำถามสัมภาษณ์ได้พัฒนาจากคำถามวิจัยที่ครอบคลุมกรอบแนวคิด ส่วนการตรวจสอบข้อมูลใช้วิธีแบบสามเส้า (Triangulation) เพื่อให้ข้อมูลวิจัยมีความน่าเชื่อถือและสมบูรณ์เพียงพอ ซึ่งประกอบด้วย การตรวจสอบด้านข้อมูล การตรวจสอบด้านวิธีการเก็บรวบรวมข้อมูล และการทบทวนข้อมูล และใช้วิธีวิเคราะห์เนื้อหา (Content Analysis) หลังจากนั้นจึงข้อมูลที่ได้มาปรับปรุงแก้ไขให้ข้อมูลมีความสมบูรณ์มากที่สุด ผู้วิจัยสร้างแบบสัมภาษณ์แบบมีโครงสร้าง สำหรับเก็บข้อมูลโดยใช้เครื่องมือแบบสัมภาษณ์เชิงลึกรายบุคคล เพื่อเข้าถึงข้อมูลอย่างมีประสิทธิภาพ

การวิจัยเชิงปริมาณ (Quantitative Research Methods) โดยผู้วิจัยได้ใช้แหล่งข้อมูล ปฐมภูมิ (Primary Data) โดยใช้แบบสอบถามสำหรับ 391 บริษัท และข้อมูลทุติยภูมิ (Secondary Data) โดยผู้วิจัยใช้งบการเงินของปี 2554 - 2559 สำหรับ 391 บริษัท ของบริษัท ขนาดเล็ก ขนาดกลาง ขนาดใหญ่ ของ กลุ่มบริษัท ขายและบริการเกี่ยวกับอุปกรณ์ คอมพิวเตอร์ ซอฟต์แวร์และอุปกรณ์ เครือข่ายไอทีและซอฟต์แวร์ ในประเทศไทย โดยเป็นฐานข้อมูลจากกระทรวงพาณิชย์ และ Business On Line (Thailand) ซึ่งเป็นข้อมูลที่นำเชื่อถือได้ในการวิเคราะห์ ตามวัตถุประสงค์ของงานวิจัย เพื่อศึกษาปัจจัยของภาระทางการเงิน (Financial Leverage) การกำกับดูแลที่ดี (Corporate Governance) และนโยบายการบริหารเงินทุนหมุนเวียน (Working Capital Policy) ที่ส่งผลต่อการบริหารเงินทุนหมุนเวียน (Working Capital Management) รวมไปถึงความสัมพันธ์ระหว่าง ขนาดของบริษัท (Size of Company) ที่ส่งผลต่อการการดำเนินงานของบริษัท

(Corporate Profitability) สำหรับบริษัท ขยายและบริการเกี่ยวกับอุปกรณ์ คอมพิวเตอร์ ซอฟต์แวร์และอุปกรณ์ เครือข่ายไอทีและซอฟต์แวร์ ในประเทศไทย และเพื่อศึกษาอิทธิพลของภาระทางการเงิน (Financial Leverage) การกำกับดูแลที่ดี (Corporate Governance) และนโยบายการบริหารเงินทุนหมุนเวียน (Working Capital Policy) ที่ส่งผลต่อการบริหารเงินทุนหมุนเวียน (Working Capital Management) รวมไปถึงความสัมพันธ์ระหว่าง ขนาดของบริษัท (Size of Company) ที่ส่งผลต่อการการดำเนินงานของบริษัท (Corporate Profitability) สำหรับบริษัท ขยายและบริการเกี่ยวกับอุปกรณ์ คอมพิวเตอร์ ซอฟต์แวร์และอุปกรณ์ เครือข่ายไอทีและซอฟต์แวร์ โดยใช้การวิเคราะห์ความสัมพันธ์และการถดถอย (Correlation and Regression Analyses) โดยการวิเคราะห์ความแปรปรวน (ANOVA) เพื่อศึกษาผลกระทบของการจัดการเงินทุนหมุนเวียนในการดำเนินงาน ใช้ตัวอย่างงบการเงิน บริษัท ขยายและบริการเกี่ยวกับอุปกรณ์ คอมพิวเตอร์ ซอฟต์แวร์และอุปกรณ์ เครือข่ายไอทีและซอฟต์แวร์ ในประเทศไทยจำนวนทั้งหมด 880 บริษัท (T. Thailand, 2017) โดยใช้งบการเงินของ 391 ของบริษัท บริษัท ขยายและบริการเกี่ยวกับอุปกรณ์ คอมพิวเตอร์ ซอฟต์แวร์และอุปกรณ์ เครือข่ายไอทีและซอฟต์แวร์ ในประเทศไทยในช่วงปี พ.ศ. 2554 - 2559 เพื่อศึกษาว่าเงินทุนหมุนเวียนจะมีผลกระทบต่อความสามารถในการดำเนินงาน บริษัท ขนาดเล็ก ขนาดกลาง ขนาดใหญ่ ของ กลุ่มบริษัท ขยายและบริการเกี่ยวกับอุปกรณ์ คอมพิวเตอร์ ซอฟต์แวร์และอุปกรณ์ เครือข่ายไอทีและซอฟต์แวร์ ในเขตกรุงเทพมหานคร

ขั้นตอนที่ 5 การทดสอบความเที่ยงตรงของเครื่องมือที่ใช้ในการวิจัยนั้น ผู้วิจัยได้สร้างเครื่องมือแบบสอบถามจากการสังเคราะห์ และ การพัฒนาข้อคำถามจากการทบทวนวรรณกรรมที่เกี่ยวข้องส่วนการทดสอบคุณภาพของเครื่องมือการวิจัยผู้วิจัยได้ทำการทดสอบหาความเที่ยงตรง (Validity) ด้วยการนำแบบสอบถามที่ผู้วิจัยได้ทำการพัฒนาขึ้นมาให้ผู้เชี่ยวชาญตรวจสอบคุณภาพด้านความเที่ยงตรงเชิงเนื้อหา (Content Validity) โดยผู้เชี่ยวชาญจำนวน 5 คน เป็นนักวิชาการ 2 คน วิชาชีพ 2 คน สถิติ 1 คน เพื่อหาค่าดัชนีความสอดคล้อง (Index of Item Objective Congruence : IOC) (U-on, 2010)

ขั้นตอนที่ 6 การทดสอบหาความเชื่อมั่น (Reliability) ผู้วิจัยดำเนินการโดยวัดค่าความเชื่อมั่น หรือความสอดคล้องภายในด้วยค่าสัมประสิทธิ์อัลฟาของครอนบาค (Cronbach's Alpha Coefficient) ด้วยการนำแบบสอบถามที่ได้ดำเนินการปรับปรุงแก้ไขตามคำแนะนำของผู้เชี่ยวชาญไปทดลองใช้กับบริษัท ขยายและบริการเกี่ยวกับอุปกรณ์ คอมพิวเตอร์ ซอฟต์แวร์และอุปกรณ์ เครือข่ายไอทีและซอฟต์แวร์ ในประเทศไทยจำนวน 30 ตัวอย่าง โดยไม่ใช้กลุ่มตัวอย่างในการวิจัยโดยการคัดเลือกข้อคำถามที่มีค่า α ตั้งแต่ 0.70 ขึ้นไปถือว่าข้อคำถามมีความเชื่อมั่น

ขั้นตอนที่ 7 การวิเคราะห์เชิงปริมาณ โดยในขั้นตอนนี้เป็นการดำเนินการวิจัยในรูปแบบของ โดยใช้งบการเงินของ 391 ของบริษัท ขยายและบริการเกี่ยวกับอุปกรณ์ คอมพิวเตอร์ ซอฟต์แวร์และอุปกรณ์ เครือข่ายไอทีและซอฟต์แวร์ ในประเทศไทยในช่วงปี พ.ศ. 2554-2559 และโดยมีการเก็บแบบสอบถามและแบบสอบถาม ในส่วนของการกำกับดูแลกิจการที่ดีจากผู้ประกอบการของ 391 บริษัทขยายและบริการเกี่ยวกับอุปกรณ์ คอมพิวเตอร์ ซอฟต์แวร์และอุปกรณ์ เครือข่ายไอทีและซอฟต์แวร์ ในประเทศไทย เพื่อนำมาใช้ในการวิเคราะห์ในงานวิจัยครั้งนี้



ขั้นตอนที่ 8 การวิเคราะห์ข้อมูลด้วยเทคนิคทางสถิติที่เป็นสถิติพรรณนาและสถิติเชิงอนุมานด้วยการประเมินแบบจำลองการวัดเพื่อตรวจสอบความเที่ยงของตัวแปรและการตรวจสอบความสัมพันธ์โครงสร้างเชิงเส้นและแบบจำลองโครงสร้าง (Structural Equation Modeling : SEM)

ขั้นตอนที่ 9 นำผลที่ได้จากการวิเคราะห์เชิงปริมาณ มาสรุปเป็นแบบจำลองทางสถิติ และการสัมภาษณ์เชิงลึก (In-depth interview) เพื่อยืนยันแบบจำลองที่ค้นพบและนำมาใช้ร่วมในการอภิปรายผล

ขั้นตอนที่ 10 ขั้นตอนสรุปผล อภิปรายผลการวิจัยและข้อเสนอแนะวิจัยเรื่อง โมเดลการบริหารเงินทุนหมุนเวียน (Working Capital Management) และความสัมพันธ์ของขนาดของบริษัท (Size of Company) ที่ส่งผลต่อการการดำเนินงานของบริษัท (Corporate Profitability)) สำหรับบริษัท ขายและบริการเกี่ยวกับอุปกรณ์ คอมพิวเตอร์ ซอฟต์แวร์และอุปกรณ์ เครือข่าย ไอทีและซอฟต์แวร์ ในประเทศไทย โดยการตีพิมพ์บทความวิชาการในวารสารวิชาการที่เกี่ยวข้อง เพื่อเผยแพร่ผลการวิจัยให้เป็นประโยชน์ต่อการพัฒนาด้านวิชาการและด้านวิชาชีพที่เกี่ยวข้องในสาขาการจัดการธุรกิจ รวมถึงเพื่อเป็นประโยชน์ต่อสังคมส่วนรวม

ผลการวิจัย

ผลการวิเคราะห์แบบจำลองปัจจัยที่มีอิทธิพลและส่งผลกับการทำกำไรของ บริษัท ขายและบริการเกี่ยวกับอุปกรณ์ คอมพิวเตอร์ ซอฟต์แวร์และอุปกรณ์ เครือข่าย ไอทีและซอฟต์แวร์ ในประเทศไทย

(1) การวิเคราะห์เส้นทาง แบบจำลองปัจจัยที่มีอิทธิพลและส่งผลกับการทำกำไรของ บริษัท ขายและบริการเกี่ยวกับอุปกรณ์ คอมพิวเตอร์ ซอฟต์แวร์และอุปกรณ์ เครือข่าย ไอทีและซอฟต์แวร์ ในประเทศไทย

ผู้วิจัยได้ทำวิเคราะห์โมเดลความสัมพันธ์แบบจำลองปัจจัยที่มีอิทธิพลและส่งผลกับการทำกำไรของ บริษัท ขายและบริการเกี่ยวกับอุปกรณ์ คอมพิวเตอร์ ซอฟต์แวร์และอุปกรณ์ เครือข่าย ไอทีและซอฟต์แวร์ ในประเทศไทย เพื่อทำการเปรียบเทียบถึงความกลมกลืนระหว่างโมเดลที่พัฒนาขึ้นกับข้อมูลเชิงประจักษ์ โดยเกณฑ์ในการตรวจสอบความสอดคล้องกลมกลืนของโมเดลกับข้อมูลเชิงประจักษ์ ผู้วิจัยพิจารณาจากค่าสถิติ ได้แก่ ประกอบด้วย ดัชนีค่า Chi-Square, χ^2 / df , CFI, RMSEA และ SRMR ซึ่งผลการวิเคราะห์โมเดลครั้งแรก พบว่า ค่าดัชนีความกลมกลืนยังไม่สอดคล้องกับข้อมูลเชิงประจักษ์หรือไม่เป็นไปตามเกณฑ์ที่กำหนดไว้ โดยพิจารณาจากค่า $\chi^2 = 141.560$, $df = 111$, $p\text{-value} = 0.267$, $CFI = 0.988$, $RMSEA = 0.027$ และ $SRMR = 0.033$ ซึ่งผู้วิจัยได้นำเสนอดังภาพที่ 1 และตารางที่ 1

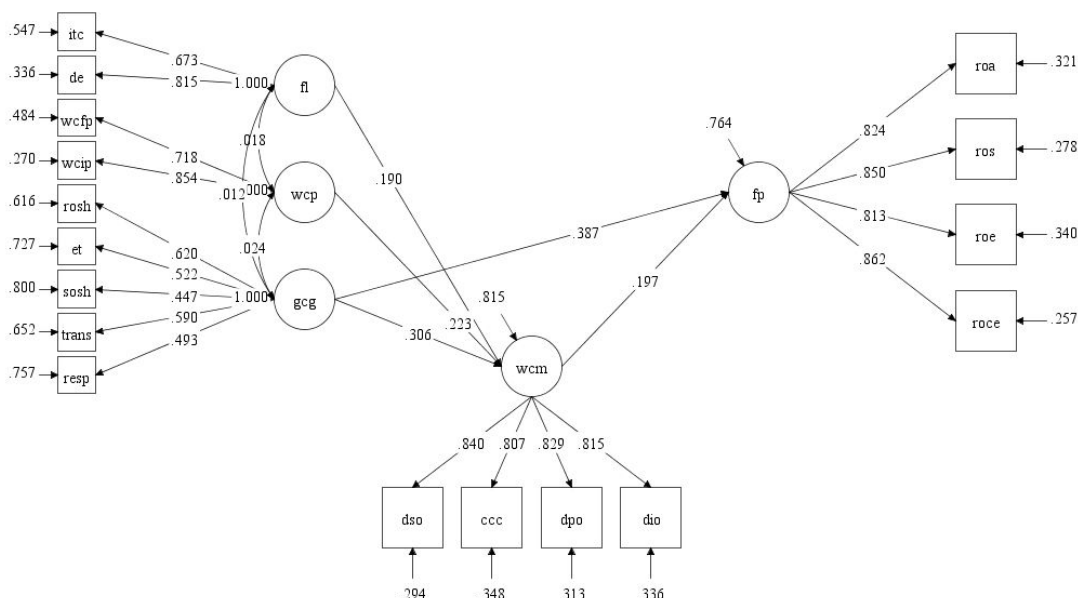

ภาพประกอบที่ 1 แสดงการวิเคราะห์ค่าดัชนีความสอดคล้องกลมกลืนของโมเดลโดยรวม (ก่อนปรับความสัมพันธ์ของความคลาดเคลื่อน)

ตารางที่ 1 แสดงการวิเคราะห์ค่าดัชนีความสอดคล้องกลมกลืนของโมเดลโดยรวม

ดัชนีความกลมกลืน	เกณฑ์	ค่าดัชนีที่วัดได้	ผลการพิจารณา
p-value	≥ 0.05	0.0267	ไม่ผ่านเกณฑ์
χ^2 / df	< 2.00	1.391	ผ่านเกณฑ์
CFI	≥ 0.95	0.988	ผ่านเกณฑ์
RMSEA	< 0.05	0.027	ผ่านเกณฑ์
SRMR	< 0.05	0.033	ผ่านเกณฑ์

จากตารางที่ 1 แสดงให้เห็นว่าโมเดลความสัมพันธ์ที่ผู้วิจัยได้พัฒนาขึ้นมาจากแนวคิดและทฤษฎีที่เกี่ยวข้องยังไม่มี ความสอดคล้องกลมกลืนกับข้อมูลเชิงประจักษ์ ผู้วิจัยจึงได้ดำเนินการปรับโมเดล (Model Modification) โดยพิจารณาจากคำแนะนำในการปรับพารามิเตอร์ ในโมเดลด้วยค่าดัชนีปรับโมเดล (Model Modification Indices: MI) จากนั้นปรับพารามิเตอร์โดยยินยอมให้ผ่อนคลायข้อตกลงเบื้องต้น ให้ค่าความคลาดเคลื่อนสัมพันธ์กันได้ จนกระทั่งค่าดัชนีความกลมกลืนมีความสอดคล้องกับข้อมูลเชิงประจักษ์ โดยพบว่า มีการปรับแก้โมเดล จำนวน 1 ครั้ง ซึ่งในการปรับโมเดลมีการเปลี่ยนแปลงไปในทิศทางที่ดีขึ้น โดยพบว่า ค่า $\chi^2 = 134.335$, $df = 110$, $p\text{-value} = 0.0573$, $CFI = 0.990$, $RMSEA = 0.024$ และ $SRMR = 0.033$ แสดงให้เห็นว่าการปรับแก้โมเดล เพื่อให้มีความสอดคล้องกลมกลืนกับข้อมูลเชิงประจักษ์ด้วยวิธีการดังกล่าว



ได้ผลค่อนข้างดี และไม่เป็นการแก้ไขแนวคิดและทฤษฎีที่ใช้ในการวิจัย หลังจากที่ได้ผู้วิจัยได้ดำเนินการปรับโมเดล ทำให้สามารถนำเสนอผลการวิเคราะห์ที่ได้ดังภาพที่ 2 และ ตารางที่ 2

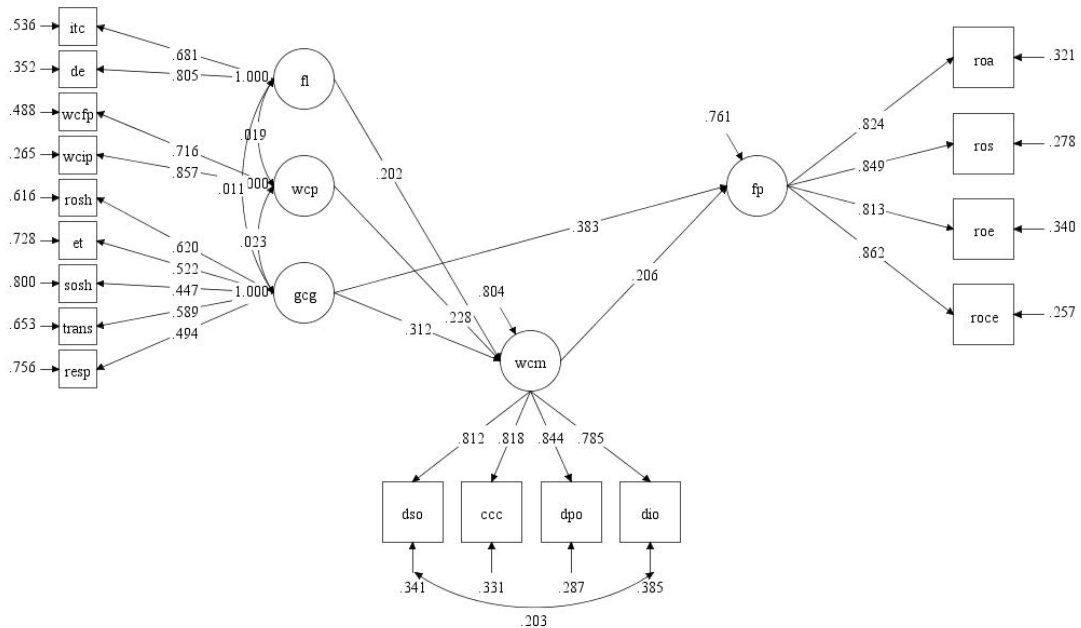

ภาพประกอบที่ 2 แสดงการวิเคราะห์ค่าดัชนีความสอดคล้องกลมกลืนของโมเดลรวม (หลังปรับความสัมพันธ์ของความคลาดเคลื่อน)

ตารางที่ 2 แสดงการวิเคราะห์ค่าดัชนีความสอดคล้องกลมกลืนของโมเดลโดยรวม หลังจากการปรับแก้โมเดล

ดัชนีความกลมกลืน	เกณฑ์	ค่าดัชนีที่วัดได้	ผลการพิจารณา
p-value	≥ 0.05	0.0573	ผ่านเกณฑ์
χ^2 / df	< 2.00	1.221	ผ่านเกณฑ์
CFI	≥ 0.95	0.990	ผ่านเกณฑ์
RMSEA	< 0.05	0.024	ผ่านเกณฑ์
SRMR	< 0.05	0.033	ผ่านเกณฑ์

จากตารางที่ 4.27 เมื่อพิจารณาค่าดัชนีความกลมกลืนของโมเดล พบว่า โมเดลสอดคล้องกลมกลืนกับข้อมูลเชิงประจักษ์โดยมีค่าดัชนีความกลมกลืนทั้ง 5 ดัชนีผ่านเกณฑ์การยอมรับ คือ ค่าดัชนี $\chi^2 = 134.335$, $df = 110$, $p\text{-value} = 0.0573$, $CFI = 0.990$, $RMSEA = 0.024$ และ $SRMR = 0.033$ ดังนั้น จึงสรุปได้ว่าโมเดลแบบจำลองสมการเชิงโครงสร้าง มีความเหมาะสมกลมกลืนกับข้อมูลเชิงประจักษ์ ซึ่งสามารถอธิบายได้ดังนี้

1) ค่านัยสำคัญทางสถิติของค่าไค-สแควร์ (p -value) มีค่าเท่ากับ 0.0573 แสดงว่าโมเดลมีความสอดคล้องกลมกลืนกับข้อมูลเชิงประจักษ์ เนื่องจาก ค่าไค-สแควร์ควรมีค่านัยสำคัญ ($p > 0.05$)

2) ค่าไค-สแควร์สัมพัทธ์ (χ^2 / df) มีค่าเท่ากับ 1.221 แสดงว่าโมเดลมีความสอดคล้องกลมกลืนกับข้อมูลเชิงประจักษ์ เนื่องจาก ค่าไค-สแควร์สัมพัทธ์มีค่าน้อยกว่า 2.00

3) ดัชนีวัดความสอดคล้องกลมกลืนเชิงสัมพัทธ์ (Comparative Fit Index: CFI) มีค่าเท่ากับ 0.990 แสดงว่า โมเดลมีความสอดคล้องกลมกลืนเชิงสัมพัทธ์ เนื่องจากค่า CFI มีค่า 0.95 ขึ้นไป

4) ดัชนีรากที่สองของค่าเฉลี่ยความคลาดเคลื่อนกำลังสองของการประมาณค่า (Root Mean Square Error of Approximation: RMSEA) มีค่าเท่ากับ 0.024 หมายถึง โมเดลค่อนข้างสอดคล้องกลมกลืนกับข้อมูลเชิงประจักษ์ เนื่องจาก ค่า RMSEA มีค่าน้อยกว่า 0.05 หรือมีค่าระหว่าง 0.05 ถึง 0.08

5) ดัชนีวัดความสอดคล้องกลมกลืนในรูปความคลาดเคลื่อน โดยดัชนีที่ผู้วิจัยนำมาใช้ในการพิจารณา คือ รากที่สองของค่าเฉลี่ยกำลังสองของส่วนเหลือมาตรฐาน (Standardized Root Mean Square Residual: SRMR) มีค่าเท่ากับ 0.033 แสดงว่า โมเดลสอดคล้องกลมกลืนกับข้อมูลเชิงประจักษ์ เนื่องจาก มีค่าน้อยกว่า 0.05

ผลการวิเคราะห์ดังกล่าวข้างต้น ผู้วิจัยสามารถนำเสนอผลการวิจัย เพื่อตอบวัตถุประสงค์ของการศึกษา โดยมีรายละเอียดดังนี้

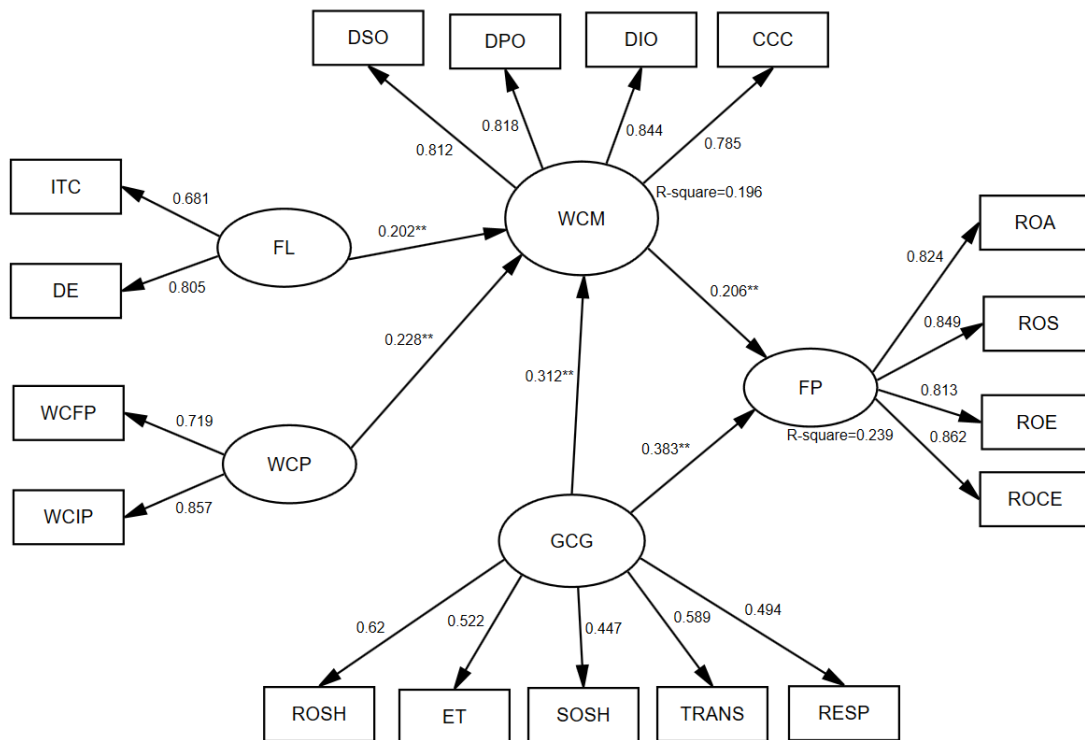

ภาพประกอบที่ 3 แบบจำลองปัจจัยที่มีอิทธิพลและส่งผลกับการทำกำไรของ บริษัท ขายและบริการเกี่ยวกับ อุปกรณ์ คอมพิวเตอร์ ซอฟต์แวร์และอุปกรณ์ เครือข่าย ไอทีและซอฟต์แวร์ ในประเทศไทย



ตารางที่ 3 แสดงการวิเคราะห์เส้นทาง แบบจำลองปัจจัยที่มีอิทธิพลและส่งผลกับการทำกำไรของ บริษัท ขายและบริการเกี่ยวกับอุปกรณ์ คอมพิวเตอร์ ซอฟต์แวร์และ
อุปกรณ์ เครือข่าย ไอทีและซอฟต์แวร์ ในประเทศไทย

ปัจจัยเหตุ	FL			WCP			WCM			GCG		
	DE	IE	TE	DE	IE	TE	DE	IE	TE	DE	IE	TE
ปัจจัยผล												
WCM	0.202**	-	0.202**	0.228**	-	0.228**	-	-	-	0.312**	-	0.312**
R ² =0.196	(0.060)	-	(0.060)	(0.057)	-	(0.057)				(0.059)	-	(0.059)
FP	-	0.042*	0.042*	-	0.047**	0.047**	0.206**	-	0.206**	0.383**	0.064**	0.447**
R ² =0.239	-	(0.017)	(0.017)	-	(0.018)	(0.018)	(0.056)	-	(0.056)	(0.060)	(0.020)	(0.055)
ค่าสถิติ												
$\chi^2 = 134.335$, $df = 110$, $p\text{-value} = 0.0573$, $CFI = 0.990$, $RMSEA = 0.024$ และ $SRMR = 0.033$												

หมายเหตุ * $p < 0.05$ ** $p < 0.01$



จากตารางที่ 3 พบว่า โมเดลมีความสอดคล้องกลมกลืนกับข้อมูลเชิงประจักษ์เป็นอย่างดี โดยมีค่าดัชนีความกลมกลืนทั้ง 5 ดัชนีผ่านเกณฑ์การยอมรับ คือ $\chi^2 = 134.335$, $df = 110$, $p\text{-value} = 0.0573$, $CFI = 0.990$, $RMSEA = 0.024$ และ $SRMR = 0.033$ โดยค่าอิทธิพลในแต่ละเส้นทางสามารถสรุปได้ดังนี้

1) ภาระทางการเงิน (FL) มีอิทธิพลทางตรงต่อ นโยบายการบริหารเงินทุนหมุนเวียน (WCM) อย่างมีนัยสำคัญทางสถิติที่ระดับ 0.01 โดยมีขนาดอิทธิพลเท่ากับ 0.202 นอกจากนี้ยังพบว่า มีอิทธิพลทางอ้อมต่อการการทำการกำไรของบริษัท (FP) อย่างมีนัยสำคัญทางสถิติที่ระดับ 0.05 โดยมีขนาดอิทธิพลทางอ้อมเท่ากับ 0.042 ตามลำดับ

2) นโยบายการบริหารเงินทุนหมุนเวียน (WCP) มีอิทธิพลทางตรงต่อ นโยบายการบริหารเงินทุนหมุนเวียน (WCM) อย่างมีนัยสำคัญทางสถิติที่ระดับ 0.01 โดยมีขนาดอิทธิพลเท่ากับ 0.228 นอกจากนี้ยังพบว่า มีอิทธิพลทางอ้อมต่อ การการทำการกำไรของบริษัท (FP) อย่างมีนัยสำคัญทางสถิติที่ระดับ 0.01 โดยมีขนาดอิทธิพลทางอ้อมเท่ากับ 0.047 ตามลำดับ

3) การบริหารเงินทุนหมุนเวียน (WCM) มีอิทธิพลทางตรงต่อ การการทำการกำไรของบริษัท (FP) อย่างมีนัยสำคัญทางสถิติที่ระดับ 0.01 โดยมีขนาดอิทธิพลเท่ากับ 0.206 ตามลำดับ

4) การกำกับดูแลที่ดี (GCG) มีอิทธิพลทางตรงต่อ นโยบายการบริหารเงินทุนหมุนเวียน (WCM) อย่างมีนัยสำคัญทางสถิติที่ระดับ 0.01 โดยมีขนาดอิทธิพลเท่ากับ 0.312 และมีอิทธิพลทางตรงต่อ การการทำการกำไรของบริษัท (FP) อย่างมีนัยสำคัญทางสถิติที่ระดับ 0.01 โดยมีขนาดอิทธิพลเท่ากับ 0.383 นอกจากนี้ยังพบว่า มีอิทธิพลทางอ้อมต่อ การการทำการกำไรของบริษัท (FP) อย่างมีนัยสำคัญทางสถิติที่ระดับ 0.01 โดยมีขนาดอิทธิพลทางอ้อมเท่ากับ 0.064 ดังนั้น จึงมีอิทธิพลโดยรวมต่อ การการทำการกำไรของบริษัท (FP) อย่างมีนัยสำคัญทางสถิติที่ระดับ 0.01 โดยมีขนาดอิทธิพลโดยรวมเท่ากับ 0.447 ตามลำดับ

ผลการวิเคราะห์ทั้งหมดสามารถตอบคำถามการวิจัย ได้ดังนี้

สมมติฐานข้อที่ 1 การบริหารเงินทุนหมุนเวียน (WCM) มีอิทธิพลต่อ การการทำการกำไรของบริษัท (FP) ผลการทดสอบสมมติฐาน พบว่า การบริหารเงินทุนหมุนเวียน (WCM) มีอิทธิพลทางตรงต่อ การการทำการกำไรของบริษัท (FP) อย่างมีนัยสำคัญทางสถิติที่ระดับ 0.01 โดยมีขนาดอิทธิพลเท่ากับ 0.206 ตามลำดับ

สมมติฐานข้อที่ 2 การกำกับดูแลที่ดี (GCG) มีอิทธิพลต่อ นโยบายการบริหารเงินทุนหมุนเวียน (WCM) ผลการทดสอบสมมติฐาน พบว่า การกำกับดูแลที่ดี (GCG) มีอิทธิพลทางตรงต่อ นโยบายการบริหารเงินทุนหมุนเวียน (WCM) อย่างมีนัยสำคัญทางสถิติที่ระดับ 0.01 โดยมีขนาดอิทธิพลเท่ากับ 0.312

สมมติฐานข้อที่ 3 การกำกับดูแลที่ดี (GCG) มีอิทธิพลต่อ การการทำการกำไรของบริษัท (FP) ผลการทดสอบสมมติฐาน พบว่า การกำกับดูแลที่ดี (GCG) มีอิทธิพลทางตรงต่อ การการทำการกำไรของบริษัท (FP) อย่างมีนัยสำคัญทางสถิติที่ระดับ 0.01 โดยมีขนาดอิทธิพลเท่ากับ 0.383

สมมติฐานข้อที่ 4 ภาระทางการเงิน (FL) มีอิทธิพลต่อ นโยบายการบริหารเงินทุนหมุนเวียน (WCM) ผลการทดสอบสมมติฐาน พบว่า ภาระทางการเงิน (FL) มีอิทธิพลทางตรงต่อ นโยบายการบริหารเงินทุนหมุนเวียน (WCM) อย่างมีนัยสำคัญทางสถิติที่ระดับ 0.01 โดยมีขนาดอิทธิพลเท่ากับ 0.202



สมมติฐานข้อที่ 5 ขนาดของบริษัท (SOC) มีปฏิสัมพันธ์ในฐานะตัวแปรกำกับระหว่าง นโยบายการบริหารเงินทุนหมุนเวียน (WCM) ที่มีต่อ การการทำกำไรของบริษัท (FP)

ผลการทดสอบสมมติฐาน พบว่า ขนาดของบริษัท ไม่มีปฏิสัมพันธ์ในฐานะตัวแปรกำกับระหว่าง นโยบายการบริหารเงินทุนหมุนเวียน (WCM) ที่มีต่อ การการทำกำไรของบริษัท (FP)

สมมติฐานข้อที่ 6 นโยบายการบริหารเงินทุนหมุนเวียน (WCP) มีอิทธิพลต่อ นโยบายการบริหารเงินทุนหมุนเวียน (WCM)

ผลการทดสอบสมมติฐาน พบว่า นโยบายการบริหารเงินทุนหมุนเวียน (WCP) มีอิทธิพลทางตรงต่อนโยบายการบริหารเงินทุนหมุนเวียน (WCM) อย่างมีนัยสำคัญทางสถิติที่ระดับ 0.01 โดยมีขนาดอิทธิพลเท่ากับ 0.228

สรุปผลการทดสอบสมมติฐานพบว่า ในการวิจัยครั้งนี้มีทั้งหมด 6 สมมติฐาน ผลการวิเคราะห์สามารถยอมรับสมมติฐานได้ 5 สมมติฐาน และปฏิเสธ 1 สมมติฐาน คือ สมมติฐานที่ 5 ขนาดของบริษัท มีปฏิสัมพันธ์ในฐานะตัวแปรกำกับระหว่าง นโยบายการบริหารเงินทุนหมุนเวียน (WCM) ที่มีต่อ การการทำกำไรของบริษัท (FP) ผลการทดสอบคือ ขนาดของบริษัท ไม่มีปฏิสัมพันธ์ในฐานะตัวแปรกำกับระหว่าง นโยบายการบริหารเงินทุนหมุนเวียน (WCM) ที่มีต่อ การการทำกำไรของบริษัท (FP) จึงปฏิเสธสมมติฐาน

สรุปผลการวิจัยเชิงคุณภาพ การสัมภาษณ์เชิงลึก (In-depth Interview)

ผู้วิจัยได้สัมภาษณ์เชิงลึกกับผู้ทรงคุณวุฒิ จำนวน 8 ท่าน ในประเด็นปัจจัยเชิงสาเหตุที่ส่งผลกระทบต่อ การการทำกำไรของบริษัท (Corporate Profitability) สำหรับบริษัท ขายและบริการเกี่ยวกับอุปกรณ์คอมพิวเตอร์ ซอฟต์แวร์และอุปกรณ์ เครือข่ายไอทีและซอฟต์แวร์ ในประเทศไทยใน มี 5 ประเด็นคือ ภาระทางการเงิน (Financial Leverage) การกำกับดูแลที่ดี (Corporate Governance) และนโยบายการบริหารเงินทุนหมุนเวียน (Working Capital Policy) ที่ส่งผลต่อการบริหารเงินทุนหมุนเวียน (Working Capital Management) รวมไปถึงความสัมพันธ์ระหว่าง ขนาดของบริษัท (Size of Company) ซึ่งผลจากการสัมภาษณ์เชิงลึก (In-depth Interview) พบว่า โมเดลการบริหารเงินทุนหมุนเวียน (WCM) สำหรับบริษัท ขายและบริการเกี่ยวกับอุปกรณ์ คอมพิวเตอร์ ซอฟต์แวร์และอุปกรณ์ เครือข่ายไอทีและซอฟต์แวร์ ในประเทศไทย ให้ความสนับสนุน กับโมเดลของงานวิจัยครั้งนี้ ทั้งนี้ได้ให้ความสำคัญของการกำกับดูแลที่ดี (Corporate Governance) เป็นสิ่งที่สำคัญในการทำธุรกิจและเป็นปัจจัยที่จะส่งเสริมการการทำกำไรของบริษัทอย่างต่อเนื่องที่ถาวร ของบริษัท ขายและบริการเกี่ยวกับอุปกรณ์คอมพิวเตอร์ ซอฟต์แวร์และอุปกรณ์ เครือข่ายไอทีและซอฟต์แวร์ ในประเทศไทย



อภิปรายผลการวิจัย

สมมติฐานข้อที่ 1 การบริหารเงินทุนหมุนเวียน (WCM) มีอิทธิพลต่อ การการทำกำไรของบริษัท (FP) ผลการทดสอบสมมติฐาน พบว่า การบริหารเงินทุนหมุนเวียน (WCM) มีอิทธิพลทางตรงต่อ การการทำกำไรของบริษัท (FP) อย่างมีนัยสำคัญทางสถิติที่ระดับ 0.01 โดยมีขนาดอิทธิพลเท่ากับ 0.206 ตามลำดับ

สมมติฐานข้อที่ 2 การกำกับดูแลที่ดี (GCG) มีอิทธิพลต่อ นโยบายการบริหารเงินทุนหมุนเวียน (WCM)

ผลการทดสอบสมมติฐาน พบว่า การกำกับดูแลที่ดี (GCG) มีอิทธิพลทางตรงต่อ นโยบายการบริหารเงินทุนหมุนเวียน (WCM) อย่างมีนัยสำคัญทางสถิติที่ระดับ 0.01 โดยมีขนาดอิทธิพลเท่ากับ 0.312

สมมติฐานข้อที่ 3 การกำกับดูแลที่ดี (GCG) มีอิทธิพลต่อ การการทำกำไรของบริษัท (FP) ผลการทดสอบสมมติฐาน พบว่า การกำกับดูแลที่ดี (GCG) มีอิทธิพลทางตรงต่อ การการทำกำไรของบริษัท (FP) อย่างมีนัยสำคัญทางสถิติที่ระดับ 0.01 โดยมีขนาดอิทธิพลเท่ากับ 0.383

สมมติฐานข้อที่ 4 ภาวะทางการเงิน (FL) มีอิทธิพลต่อ นโยบายการบริหารเงินทุนหมุนเวียน (WCM) ผลการทดสอบสมมติฐาน พบว่า ภาวะทางการเงิน (FL) มีอิทธิพลทางตรงต่อ นโยบายการบริหารเงินทุนหมุนเวียน (WCM) อย่างมีนัยสำคัญทางสถิติที่ระดับ 0.01 โดยมีขนาดอิทธิพลเท่ากับ 0.202

สมมติฐานข้อที่ 5 ขนาดของบริษัท (SOC) มีปฏิสัมพันธ์ในฐานะตัวแปรกำกับระหว่าง นโยบายการบริหารเงินทุนหมุนเวียน (WCM) ที่มีต่อ การการทำกำไรของบริษัท (FP) ผลการทดสอบสมมติฐาน พบว่า ขนาดของบริษัท ไม่มีปฏิสัมพันธ์ในฐานะตัวแปรกำกับระหว่าง นโยบายการบริหารเงินทุนหมุนเวียน (WCM) ที่มีต่อ การการทำกำไรของบริษัท (FP)

สมมติฐานข้อที่ 6 นโยบายการบริหารเงินทุนหมุนเวียน (WCP) มีอิทธิพลต่อ นโยบายการบริหารเงินทุนหมุนเวียน (WCM)

ผลการทดสอบสมมติฐาน พบว่า นโยบายการบริหารเงินทุนหมุนเวียน (WCP) มีอิทธิพลทางตรงต่อ นโยบายการบริหารเงินทุนหมุนเวียน (WCM) อย่างมีนัยสำคัญทางสถิติที่ระดับ 0.01 โดยมีขนาดอิทธิพลเท่ากับ 0.228สรุปผลการทดสอบสมมติฐานพบว่า ในการวิจัยครั้งนี้มีทั้งหมด 6 สมมติฐาน ผลการวิเคราะห์สามารถยอมรับสมมติฐานได้ 5 สมมติฐาน และปฏิเสธ 1 สมมติฐาน คือ สมมติฐานที่ 5 ขนาดของบริษัท มีปฏิสัมพันธ์ในฐานะตัวแปรกำกับระหว่าง นโยบายการบริหารเงินทุนหมุนเวียน (WCM) ที่มีต่อ การการทำกำไรของบริษัท (FP) ผลการทดสอบคือ ขนาดของบริษัท ไม่มีปฏิสัมพันธ์ในฐานะตัวแปรกำกับระหว่าง นโยบายการบริหารเงินทุนหมุนเวียน (WCM) ที่มีต่อ การการทำกำไรของบริษัท (FP) จึงปฏิเสธสมมติฐาน



ข้อเสนอแนะ

จากการวิจัย ผู้วิจัยมีข้อเสนอแนะ ดังนี้

1. ข้อเสนอแนะจากการวิจัย

1.1 ปัจจัยเชิงสาเหตุที่ส่งผลกระทบต่อส่งผลกับการทำกำไรของ บริษัท ขายและบริการเกี่ยวกับอุปกรณ์คอมพิวเตอร์ ซอฟต์แวร์และอุปกรณ์ เครือข่ายไอทีและซอฟต์แวร์ ในประเทศไทย ทำให้เกิดการพัฒนาแนวคิดที่เกี่ยวข้องกับการประเมินความพร้อมในเข้าสู่ตลาด นำไปสู่การศึกษาต่อยอดและพัฒนาความรู้ ด้านกลยุทธ์การตลาด ที่เกี่ยวข้องกับการประเมินความพร้อมในการเข้าสู่ตลาด และสนับสนุนการพัฒนาทางการศึกษาพัฒนาองค์ความรู้แก่วิสาหกิจขนาดกลางและขนาดย่อมในประเทศไทย เพื่อเป็นแนวทางในการพัฒนาธุรกิจในการประเมินความพร้อมในการเข้าสู่ตลาด เพื่อเพิ่มศักยภาพด้านกลยุทธ์การตลาดและสร้างขีดความสามารถทางการแข่งขันด้านการตลาด ให้เกิดขึ้นกับกลุ่มวิสาหกิจขนาดกลางและขนาดย่อม (Small and Medium Enterprise: SMEs) ในประเทศไทย เพื่อการนำสินค้าและบริการเข้าสู่ตลาดอาเซียนและเอเชีย ในอนาคต

1.2 เป็นแนวทางในการสนับสนุนศักยภาพการแข่งขัน ของอุตสาหกรรมในประเทศ ด้านกลยุทธ์การตลาดที่เกี่ยวข้อง กับการประเมินความพร้อมในการเข้าสู่ตลาด ทำให้เกิดศักยภาพ ในการขยายตลาดของอุตสาหกรรมในประเทศ เพื่อสร้างมูลค่าเพิ่มให้กับภาคอุตสาหกรรม และประเทศไทย

2. ข้อเสนอแนะในการวิจัยครั้งต่อไป

2.1 การวิจัยครั้งต่อไป ควรมีการศึกษาเพิ่มเติมด้วยวิธีการวิจัยเชิงคุณภาพ โดยการสนทนากลุ่ม (Focus Group) กับกลุ่มผู้ประกอบการวิสาหกิจขนาดกลางและขนาดย่อมในส่วนของภาคการค้าและการบริการของ SMEs เพื่อศึกษาและค้นหาการพัฒนาแบบจำลองปัจจัยเชิงสาเหตุที่ส่งผลต่อการทำกำไรของบริษัทในประเทศไทย ในรูปแบบใหม่ๆ และให้ได้ผลการศึกษาที่ชัดเจนมากขึ้น

2.2 การวิจัยครั้งต่อไป ควรทำการศึกษาเพิ่มเติมของ WACC ซึ่งเป็นปัจจัยที่มีผลต่อการทำกำไรของบริษัท เพื่อเป็นประโยชน์ต่องานวิจัยในอนาคตต่อไป

2.3 การวิจัยครั้งต่อไป ควรมีการศึกษาถึงปัจจัยด้านอื่นๆ ที่นอกเหนือจากการศึกษาครั้งนี้ เช่น การเรียนรู้ขององค์กร (Learning Organization) การตลาดแบบบูรณาการ (Integrate marketing) การสร้างความสัมพันธ์ระหว่างลูกค้า (Customer Relation Management) และการทำงานโดยใช้ปัญญาประดิษฐ์หรือหุ่นยนต์ (Robot) เป็นต้น โดยตัวแปรดังกล่าวเป็นสิ่งที่ผู้วิจัยได้ค้นพบขึ้น และเล็งเห็นถึงความทันสมัย ความก้าวหน้าในอนาคต สามารถนำไปประยุกต์ใช้ได้จริงในงานวิจัยครั้งต่อไป แต่ทั้งนี้ทั้งนั้นผู้วิจัยต้องทำการทบทวนวรรณกรรมจากงานวิจัยทั้งภายในประเทศและต่างประเทศอีกครั้ง เพื่อให้งานวิจัยออกมาสมบูรณ์มากที่สุด

2.4 การวิจัยครั้งต่อไปขนาดของบริษัท ควรนำมาเป็น Moderator ในธุรกิจอื่นในประเทศ ในฐานะตัวแปรกำกับระหว่าง นโยบายการบริหารเงินทุนหมุนเวียน (WCM) มาเป็นตัวแปรแทรกแซง (Moderator) เพื่อให้งานวิจัยดูน่าสนใจ เกิดความท้าทาย และเป็นประโยชน์ต่องานวิจัยในอนาคต



2.5 การวิจัยครั้งต่อไปขนาดของบริษัท ศึกษางานวิจัยเพิ่มเติม ของขนาดบริษัท (Moderator) ส่งผลต่อตัวแปรอิสระอื่นในกรอบงานวิจัยของ ภาวะทางการเงิน การบริหารเงินทุนหมุนเวียน การกำกับดูแลที่ดี ควรนำมาเป็น Moderator มาเป็นตัวแปรแทรกแซง (Moderator) เพื่อให้งานวิจัยดูน่าสนใจ เกิดความท้าทาย และเป็นประโยชน์ต่องานวิจัยในอนาคต

References

- Gill, A., & Biger, N. (2013). The Impact of Corporate Governance on Working Capital Management Efficiency of American Manufacturing Firms. *Managerial Finance*, 39, 116-132.
- Amarjit, G. et al. (2010). Implication of Working Capital Management Policy, Firm's size and Financial Leverage on Financial Performance. *European Journal of Business and Innovation Research*, 3(5), 1-12.
- Asghar, A., & Syed, A. A. (2012). Working Capital Management: Is It Really Affects the Profitability? Evidence from Pakistan. *Global Journal of Management and Business*, 12(17), 74-78.
- Biger, N., Nguyen, N. V., & Hoang, Q. X. (2008). The determinants of capital structure: Evidence from Vietnam. *International Finance Review*, 8, 307-326.
- Onaolapo, & Onaolapo, K. (2010). Capital Structure and Firm Performance: Evidence from Nigeria. *European Journal of Economics, Finance and Administrative Sciences*, 25, 70-82.
- Roquebert, P., Westfall, S., & Zaralis. (2013). *Corporate Performance Interpretation and Measuring Problem*. New York: Swinger International.
- Afza, T., & Hussain, A. (2011). Determinants of Capital Structure: A Case Study of Automobile Sector of Pakistan. *Interdisciplinary Journal of Contemporary Research in Business*, 2(10), 219-230.
- U-on, W. (2010). *Research and Searching For Business Data*. Bangkok: Sripatum University.
- Bei, Z., & Wijewardana. (2012). Working Capital Policy Practice. Evidence from Sri Lankan Companies. *Procedia-Social and Behavioral Sciences*, 40, 695-700.
- Al-Qaisi, K. (2010). The Capital Structure Choice of Listed Firms on Two Stock Markets and One Country. *The Business Review, Cambridge*, 16(2), 155-160.