



ดำริห์ วิริยะหิรัญไพบูลย์

โครงการเสนอแนะออกแบบภายในเดอะจังก์รีสอร์ทแอทกาญจนบุรีบายสนามเดินป่า

THE INTERIOR DESIGN PROPOSAL PROJECT FOR THE JUNGLE RESORT AT

KANCHANABURI BY SNAMDERNPA

INTERIOR DESIGN / THESIS

SCHOOL OF ARCHITECTURE SRIPATUM UNIVERSITY 2021

โครงการเสนอแนะออกแบบภายในเดอะจังก์เกิ้ลรีสอร์ทแหวกกาญจนบุรีบายสนามเดินป่า

ดำริห์ วิริยะหิรัญไพบูลย์

ศิลปนิพนธ์นี้เป็นส่วนหนึ่งของการศึกษาตามหลักสูตรศิลปกรรมศาสตรบัณฑิต

สาขาการออกแบบภายใน คณะสถาปัตยกรรมศาสตร์

มหาวิทยาลัยศรีปทุม

2564

THE INTERIOR DESIGN PROPOSAL PROJECT FOR THE JUNGLE RESORT AT KANCHANABURI BY SNAMDRENPA

DAMRI WIRIYAHIRANPAIBOON

A THESIS SUBMITTED IN PARTIAL FULFILLMENT OF THE REQUIREMENTS FOR THE DEGREE OF BECHELOR OF FINE AND APPLIED ARTS

DEPARTMENT OF INTERIOR DESIGN, SCHOOL OF ARCHITECTURE

SRIPATUM UNIVERSITY

2021

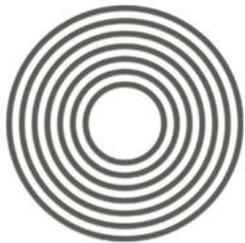

หัวข้อศิลปนิพนธ์ โครงการเสนอแนะออกแบบภายในเดอะจังก์เกิ้ลรีสอร์ททแอทกาญจนบุรีบายสนามเดินป่า
THE INTERIOR DESIGN PROPOSAL PROJECT FOR THE JUNGLE RESORT AT
KANCHANABURI BY SNAMDERNPA

ชื่อนักศึกษา นายดำริห์ วิริยะหิรัญไพบูลย์
หลักสูตร ศิลปกรรมศาสตรบัณฑิต
ปีการศึกษา 2564
อาจารย์ที่ปรึกษา ผศ.ฐิติรัตน์ หมั่นอนันต์

คณะกรรมการดำเนินงานศิลปนิพนธ์

ประธานคณะกรรมการ อาจารย์ธีรบุลย์ พิศาลอภิพงศ์
ผู้ทรงคุณวุฒิ ดร. สืบสาย แสงวชิระภิบาล

อาจารย์สมชาย จงแสง
คณะกรรมการตรวจศิลปนิพนธ์ ผศ.อานนท์ พรหมศิริ
ผศ.ณัฐวุฒิ กิ่งตระการ
ผศ.ฐิติรัตน์ หมั่นอนันต์

โดยคณะกรรมการตรวจศิลปนิพนธ์ได้พิจารณาให้ความเห็นชอบและผ่านการสอบแล้วเมื่อวันที่ 8 ธันวาคม พ.ศ. 2564

คณะสถาปัตยกรรมศาสตร์รับรองแล้ว

.....

อาจารย์ธีรบุลย์ พิศาลอภิพงศ์
คณบดีคณะสถาปัตยกรรมศาสตร์ มหาวิทยาลัยศรีปทุม

กิตติกรรมประกาศ

ศิลปินพจน์ฉบับนี้สำเร็จลุล่วงได้เพราะได้รับความร่วมมือช่วยเหลือและคำแนะนำที่เป็นประโยชน์ต่อการศึกษาค้นคว้าอย่างยิ่ง จากผู้มีพระคุณหลายท่าน อาทิ

ขอขอบคุณครอบครัวเป็นอย่างสูงที่คอยเป็นกำลังใจ ส่งเสริมสนับสนุนจนได้รับโอกาสที่ดีในการได้รับการศึกษาที่ คณะสถาปัตยกรรมศาสตร์ สาขาการออกแบบภายใน มหาวิทยาลัยศรีปทุม และช่วยในการค้นคว้าข้อมูลที่เป็นประโยชน์และให้คำปรึกษา คำแนะนำที่ดีสำหรับอุปสรรคที่ผ่านมา และสนับสนุนทุนทรัพย์ในการจัดทำศิลปินพจน์ให้สำเร็จลุล่วงไปได้ด้วยดีในการทำศิลปินพจน์ฉบับนี้

ขอขอบคุณเพื่อนๆทุกคนที่คอยให้ความช่วยเหลือ ให้คำแนะนำ กำลังใจ และช่วยดำเนินงานให้สำเร็จ ทั้งเพื่อนในมหาวิทยาลัยเดียวกันหรือต่างมหาวิทยาลัยก็ตาม ขอขอบคุณสำหรับมิตรภาพที่ดีมาโดยตลอด

สุดท้ายนี้ขอขอบคุณช่วยศาสตราจารย์ จูติรัตน์ หมื่นอนันต์ อาจารย์ที่ปรึกษาตรวจแก้ไขและให้คำแนะนำ ชี้แนะแนวทางในการทำศิลปินพจน์ฉบับนี้ ตั้งแต่เริ่มต้นจนสำเร็จลุล่วงไปได้ด้วยดี และยังรวมถึงอาจารย์ทุกท่านในสาขาการออกแบบภายใน คณะสถาปัตยกรรมศาสตร์ มหาวิทยาลัยศรีปทุม

ผู้จัดทำขอขอบแต่ผู้มีพระคุณทุกท่าน หากศิลปินพจน์นี้ผิดพลาดประการใด ทางผู้จัดทำขออภัยไว้ ณ ที่นี้ด้วย

ดาร์ห์ วิริยะหิรัญไพบูลย์





SANAMDERNPA
RESORT

โครงการเสนอแนะออกแบบภายในเดอะจังก์เกิ้ลรีสอร์ทแอทกาญจนบุรีบายสนามเดิร์นปา

THE INTERIOR DESIGN PROPOSAL PROJECT FOR THE JUNGLE RESORT AT KANCHANABURI BY SNAMDERNPA

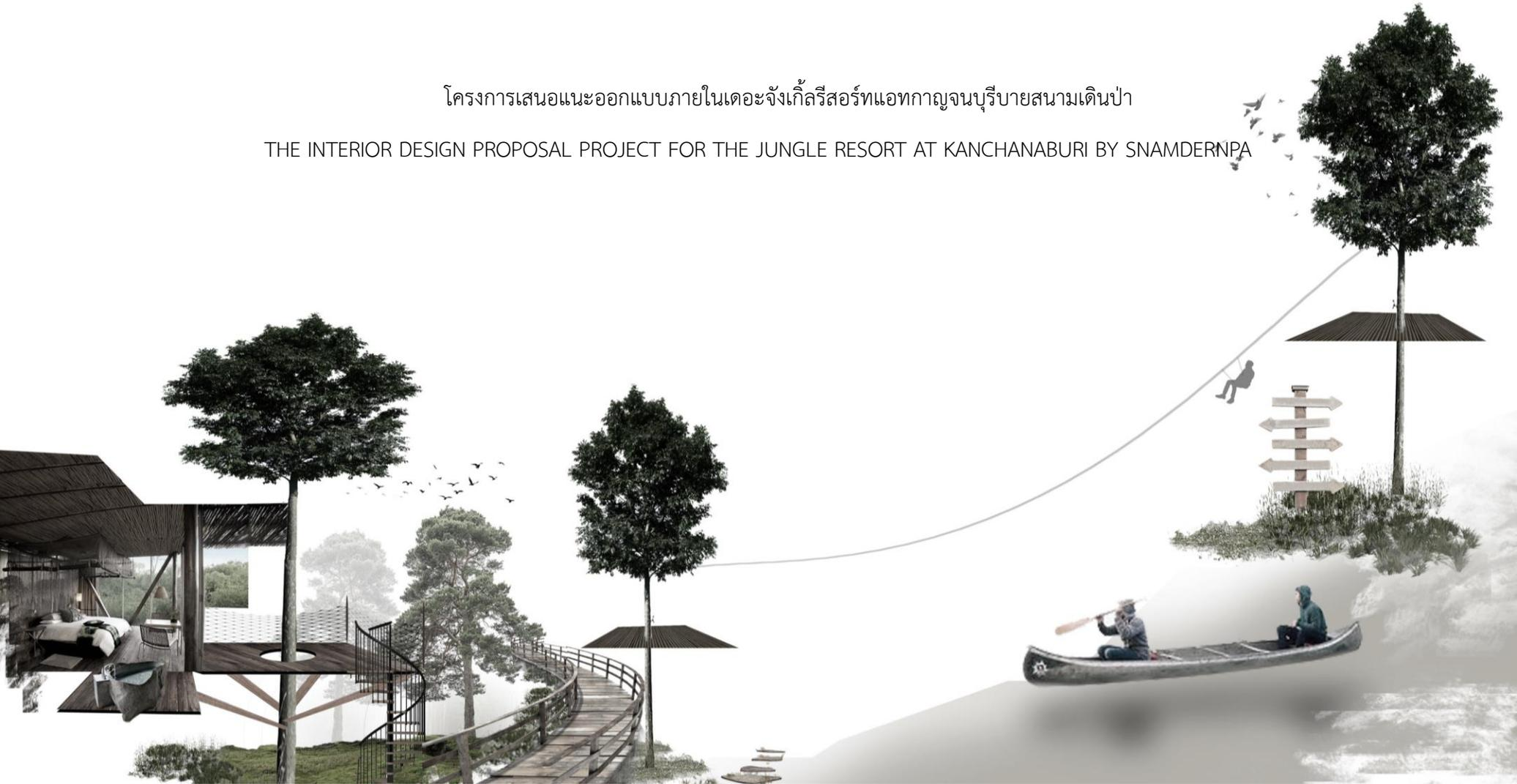



TRAVEL

BRIDGE ON THE RIVER KWAI KANCHANABURI
HISTORICAL WORLD WAR II RAILWAY

PHOTOGRAPH BY FELIXRIVERKWAI
GETTY IMAGES

หน้าอนุมัติ	ก
บทคัดย่อ	ข
สารบัญ	ค
สารบัญภาพ	ง
สารบัญตาราง	ช

02



01



บทที่1 บทนำ	หน้า
1.1 บทนำ	02
1.2 อัตราเฉลี่ยการท่องเที่ยว	03
1.3 ความเป็นมาของโครงการ	04
1.4 ความน่าสนใจ	05
1.5 กิจกรรม	06
1.6 ประวัติของโครงการ	07
1.7 ประเด็นปัญหาโครงการ	08
1.8 วัตถุประสงค์ของโครงการ	09
1.9 วัตถุประสงค์ของศิลปนิพนธ์	09
1.10 ขอบเขตโครงการ	10

บทที่2 ข้อมูลพื้นฐานโครงการและ

ข้อมูลพื้นฐานการออกแบบ

2.1 การวิเคราะห์แบรนด์	หน้า	12
2.1.1 ความเป็นมา		13
2.1.2 ผลิตภัณฑ์		14
2.1.3 วัสดุ		15
2.1.4 อารมณ์และโทนสีของแบรนด์		16
2.2 ที่มาของโรงแรม		17
2.2.1 ที่มาของการจัดระดับดาวโรงแรม		18
2.2.2 หลักเกณฑ์การให้ระดับดาว		19
2.2.3 ประเภทของโรงแรม		20
2.2.4 การออกแบบประโยชน์ใช้สอย		21
2.2.5 การสร้างเสน่ห์ และจุดน่าสนใจ		21
2.2.6 การศึกษาทางด้านข้อกฎหมาย		22
2.2.7 กฎหมายโรงแรม		23
2.2.8 งานวิศวกรรมและงานระบบที่เกี่ยวข้อง		24

03



บทที่3 กรณีศึกษา	หน้า
3.1 เกณฑ์การเลือกกรณีศึกษา	26
3.1.1 คีมาลา	27
3.1.2 โซเนวา คีรี เกาะกูด	28
3.1.3 ปานวารี่ รีสอร์ท	29
3.1.4 ริเวอร์เทล แก่งกระจาน	30
3.1.5 เขาสก บุติก	31
3.1.6 เอ็มพีริโอ เรสซิเดนซ์	32
3.2 สรุปกรณีศึกษา	33

04



บทที่ 4 การวิเคราะห์ข้อมูล ศึกษาเพื่อการออกแบบ

	หน้า		หน้า
4.1 ที่ตั้งโครงการ	36	4.6 วิเคราะห์ ผังบริเวณ	48
4.2 ภูมิอากาศ	37	4.7 วิเคราะห์ต้นไม้ในโครงการ	49
4.3 วิเคราะห์เปรียบเทียบที่พัก	38	4.7.1 วิเคราะห์ต้นไม้ในโครงการ	50
4.4 วิเคราะห์สถานที่ท่องเที่ยวใกล้เคียงโครงการ	39	4.8 วิเคราะห์ชนิดของสัตว์น้ำในโครงการ	51
4.4.1 น้ำตกไทรโยคน้อย	40	4.9 วิเคราะห์รูปตัดของระดับพื้นโครงการ	52
4.4.2 มหาวังช้าง	41	4.10 จุดชมวิวของโครงการ	53
4.4.3 ถ้ำแก่งละว้า	42	4.11 วิเคราะห์ผู้ใช้	54
4.4.4 สถานีรถไฟมรณะ	43	4.12 พฤติกรรมของผู้ใช้โครงการ	55
4.5 การวิเคราะห์พื้นที่โครงการ	44	4.13 ความต้องพื้นที่ใช้สอยในโครงการ	56
4.5.1 วิเคราะห์แม่น้ำแคว	45	4.14 วิเคราะห์ตัวอาคาร	64
4.5.2 วิเคราะห์เส้นทางการเข้าถึงโครงการ	45	4.15 DIAGRAM	84
4.5.3 วิเคราะห์วิวกูเขา	45	4.15.1 BUBBLE DIAGRAM	85
4.5.4 วิเคราะห์เส้นทางการเข้าถึงโครงการ	46	4.15.2 FUNCTION DIAGRAM	86
4.5.5 วิเคราะห์การไหลเวียนภายในโครงการ	46	4.15.3 ZONING	87
4.5.6 วิเคราะห์ทิศทางแสงแดด และ เงา	47	4.15.4 PLANING ZONE	88
4.5.7 วิเคราะห์ทิศทางของลม	47	4.15.5 FUNCTION	89

05



บทที่ 5 สรุปการออกแบบ

	หน้า
5.1 การออกแบบแนวคิด	91
5.1.1 กระบวนการพัฒนาแนวความคิด	92
5.1.2 แนวคิดพื้นที่จากพฤติกรรมของนักเดินป่า	93
5.1.3 สนามเดินป่า	94
5.1.4 การวิเคราะห์แนวคิดในการจัดวางผัง	95
5.1.5 วัสดุในโครงการ	97

	หน้า
5.2 ความสำคัญต่อการออกแบบ	98
5.2.1 การออกแบบส่วนต้อนรับ	99
5.2.1.1 ทศนียภาพ	100
5.2.2 การออกแบบส่วนเดินสำรวจธรรมชาติ	101
5.2.2.1 LAND SCAPE	102
5.2.2.3 HOME CAR	104
5.2.2.6 TREE HOUSE	107
5.2.3 การออกแบบส่วนต้อนรับและส่วนสนับสนุน	111
5.2.3.1 LOBBY	112
5.2.3.6 LAND SCAPE	117
5.2.3.8 CAFÉ	119
5.2.4 การออกแบบส่วนห้องพัก	122
5.2.4.1 SUPERIOR ROOM	123
5.2.4.2 DELUXE ROOM	127
5.2.4.3 CAVE	130
5.2.4.4 VILLA	132
5.3 การออกแบบเอกลักษณ์องค์กร	138
5.3.1 LOGO DESIGN	139
5.3.2 PRODUCT	140
5.3.3 UNIFORM	141
5.3.4 WAYFINDING	142



TRAVEL

KHAO CHANG PHUAK

THONG PHA PHUM NATIONAL PARK, KANCHANABURI PROVINCE

PHOTOGRAPH BY WASSANA0515
GETTY IMAGES

01 บทนำ INTRODUCTION

A THESIS SUBMITTED IN PARTIAL FULFILLMENT OF THE REQUIREMENTS FOR THE DEGREE OF BACHELOR
OF FINE AND APPLIED ARTS DEPARTMENT OF INTERIOR DESIGN , SCHOOL OF ARCHITECTURE
SRIPATUM UNIVERSITY 2021

1.1 บทนำ



บทนำ

การก้าวเข้าสู่ประชาคมเศรษฐกิจอาเซียน ทำให้คนไทย ภาครัฐ และภาคธุรกิจทุกแขนง ต้องตื่นตัว และเป็นจุดเริ่มต้นการเตรียมความพร้อมสู่ประชาคมอาเซียน เพื่อเปิดเสรีบริการด้านการท่องเที่ยว ขณะเดียวกันก็ทำให้มีความเป็นไปได้สูงว่าแนวโน้มการแข่งขันในอนาคตจะยิ่งทวีความเข้มข้นเพิ่มมากขึ้นอย่างแน่นอน การให้บริการด้านการท่องเที่ยวที่คาดว่าจะมีขนาดใหญ่ขึ้นตามแนวโน้มมูลค่าเศรษฐกิจของภูมิภาคอาเซียน

โครงการเสนอแนะออกแบบภายในเดอะจังก์ลีสอร์ทแอทกาญจนบุรีบายสนามเดินป่า จึงเป็นทางเลือกที่น่าสนใจ เนื่องจากเป็นสถานที่ทำเลอยู่ติดกับแม่น้ำแควและสถานที่ท่องเที่ยวมากมายที่มีอากาศเย็นสบายตลอดปีรายรอบไปด้วยธรรมชาติ

จึงเสนอโครงการนี้เพื่อยกระดับและส่งเสริมภาพลักษณ์การท่องเที่ยวเชิงธรรมชาติผ่านรีสอร์ท เพื่อมอบประสบการณ์ให้บุคคลที่เข้าใช้โครงการได้สัมผัสการท่องเที่ยวเชิงธรรมชาติ และ พักผ่อนในธีม Jungle adventures & Camping

แนวทางการพัฒนาศักยภาพการท่องเที่ยว จังหวัดกาญจนบุรี

วารสารวิจัยมหาวิทยาลัยเวสเทิร์น มนุษยศาสตร์และสังคมศาสตร์

1.2 อัตราเฉลี่ย

0% - 100%

อัตราเฉลี่ยการท่องเที่ยว 2553-2556

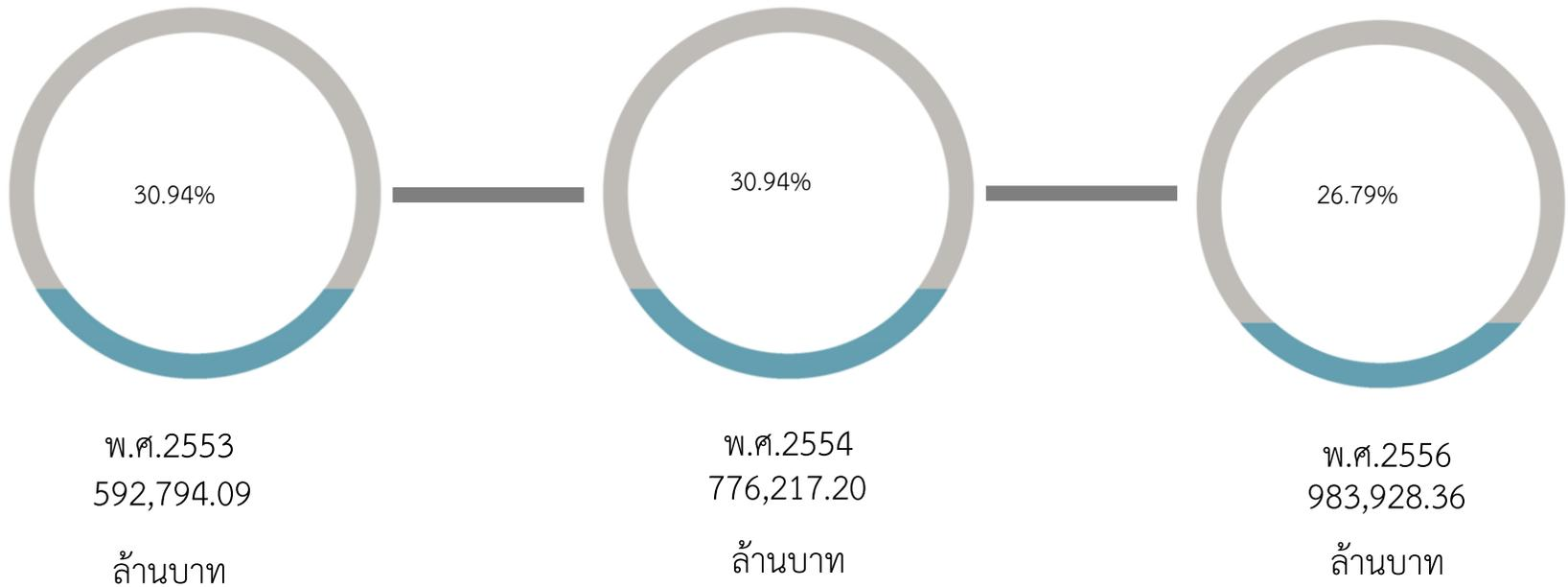

แนวทางการพัฒนาศักยภาพการท่องเที่ยว จังหวัดกาญจนบุรี
วารสารวิจัยมหาวิทยาลัยเวสเทิร์น มนุษยศาสตร์และสังคมศาสตร์



1.3 ความเป็นมา

กาญจนบุรี เป็นจังหวัดหนึ่งที่ตั้งอยู่ในภาคตะวันตกของประเทศไทย มีพื้นที่ทั้งหมดประมาณ 19,473 ตารางกิโลเมตร มีพื้นที่ใหญ่เป็นอันดับ 3 ของประเทศ รองจาก จังหวัดนครราชสีมา และจังหวัดเชียงใหม่ และมีพื้นที่ใหญ่ที่สุดในภาคตะวันตก มีระยะทางห่างจากกรุงเทพมหานครประมาณ 129 กิโลเมตร มีชายแดนติดต่อกับประเทศพม่า ระยะทางประมาณ 370 กิโลเมตร ความเป็นมาของกาญจนบุรีเท่าที่มีการค้นพบหลักฐานนั้น ย้อนไปได้ถึงสมัยก่อนประวัติศาสตร์ เมื่อมีการค้นพบเครื่องมือหินในบริเวณบ้านเก่า อำเภอเมืองกาญจนบุรี ล่วงมาถึงสมัยทวารวดี ซึ่งมีหลักฐานคือซากโบราณสถานที่ตำบลปรังเผล อำเภอสังขละบุรี เป็นเจดีย์ลักษณะเดียวกับจุลประโทนเจดีย์ที่จังหวัด นครปฐม บ้านคูบัว จังหวัดราชบุรี และเมืองอู่ทอง จังหวัดสุพรรณบุรี รวมทั้งค้นพบโบราณวัตถุ เช่น พระพิมพ์สมัยทวารวดีจำนวนมาก สืบเนื่องต่อมาถึงสมัยพุทธศตวรรษที่ 16-18 หลักฐานทางประวัติศาสตร์ที่ค้นพบคือปราสาทเมืองสิงห์ ซึ่งมีรูปแบบศิลปะแบบของประตุมืองกาญจนบุรี สร้างเมื่อปี พ.ศ. 2374

กาญจนบุรียังปรากฏในพงศาวดารเห็นว่า กาญจนบุรีเป็นเมืองขึ้นของสุพรรณบุรีในสมัยสุโขทัย ครั้นมาถึงสมัยอยุธยา กาญจนบุรีก็มีฐานะเป็นเมืองหน้าด่านสำคัญใน สงครามระหว่างกองทัพไทยกับพม่า จนกระทั่งถึงสมัยกรุงธนบุรีและรัตนโกสินทร์ เดิมตัวเมืองกาญจนบุรีเดิมนั้นตั้งอยู่ที่ตำบลลาดหญ้า (บริเวณเขาชนไก่ในปัจจุบัน) ภายหลัง จนถึง พ.ศ. 2374 พระบาทสมเด็จพระนั่งเกล้าเจ้าอยู่หัว รัชกาลที่ 3 ได้โปรดให้ก่อสร้างกำแพงเมืองและป้อมปราการขึ้นเป็นการถาวร ณ เมืองกาญจนบุรีใหม่โดยตั้งอยู่ ณ ตำบล ปากแพรก อันเป็นสถานที่บรรจบของแม่น้ำแควใหญ่และแม่น้ำแควน้อย โดยตัวเมืองอยู่ฝั่งตะวันออกของแม่น้ำแม่กลองกับแม่น้ำแควใหญ่ ซึ่งมีความเหมาะสมทางยุทธศาสตร์ และด้านการค้า โดยเริ่มก่อสร้างเมืองเมื่อวันที่ 8 มีนาคม พ.ศ. 2374 และสำเร็จในวันที่ 17 พฤษภาคม พ.ศ. 2375 และได้แยกออกจากสุพรรณบุรีนับแต่นั้นเป็นต้นมา

https://ww2.kanchanaburi.go.th/content/history_kam

1.5 กิจกรรม



- กางเต็นท์
- ทำอาหาร ปิ้งย่าง
- ตกปลา
- เดินชมธรรมชาติ
- เดินสำรวจถ้ำ

- กีฬา EXTREME
- บ้านต้นไม้
- รถบ้าน
- พายเรือ

[HTTPS://ADAYBULLETIN.COM/LIFE-FEATURE-CAMPING-IS-LIFE/52693](https://adaybulletin.com/life-feature-camping-is-life/52693)

1.6 ประวัติของโครงการ



“บ้านภูฟ้ารีสอร์ท บ้านของเรา บ้านของคุณ” ไม่ได้เป็นเพียงแค่สโลแกน แต่เป็นความตั้งใจอย่างแรงกล้าของครอบครัววงเซ็นที่ต้องการจะสร้างบรรยากาศแบบ “บ้านแสนอบอุ่น” โดยบ้านหลังนี้พร้อมที่จะใช้มันต์สะกดแห่งธรรมชาติ และทักษะด้านงานบริการที่สั่งสมมานานกว่า 40 ปีในวงการท่องเที่ยวและโรงแรมสร้างความประทับใจอย่างไม่รู้ลืมให้กับลูกค้าทุกคน ครอบครัววงเซ็นเริ่มสร้างบ้านพักหลังแรกด้วยไม้สักสไตล์ไทยล้านนาแบบทางเหนือ พร้อมขานระเบียงสำหรับดื่มด่ำบรรยากาศริมสายน้ำ ท้องฟ้าและภูเขาอันเป็นที่มาของชื่อ “บ้านภูฟ้า”

เมื่อเวลาผ่านไปบ้านภูฟ้าได้เติบโตขึ้นพร้อมกับการสร้างอาคารแพพักหลังใหม่เพื่อตอบสนองความต้องการของผู้เข้าพักที่ต้องการบรรยากาศที่หลากหลาย โดยทางรีสอร์ทเลือกใช้รูปแบบสถาปัตยกรรมภูมิปัญญาแบบดั้งเดิมของเมืองกาญจนบุรีคือเรือนแพพักลอยน้ำสร้างบรรยากาศที่ใกล้ชิดธรรมชาติอย่างแท้จริง

<https://baanpufa.com/th/resort/>



1.7 ประเด็นปัญหาโครงการ

ประเด็นปัญหาของโครงการ

- ห้องราคาสูงสำหรับกลุ่มนักท่องเที่ยว
- ห้องพักมีขนาดเล็ก ห้องไม่เก็บเสียง

การแก้ไขปัญหของโครงการ

- ปรับปรุงห้องพักให้มีมาตรฐานมากพอ คู่กับราคา
- ปรับปรุงการพัฒนาทรัพยากรท่องเที่ยว และสิ่งอำนวยความสะดวกให้มีมาตรฐาน และมีจำนวนเพียงพอ



1.8 วัตถุประสงค์ของโครงการ

- เพื่อเป็นรีสอร์ทที่รองรับนักท่องเที่ยวที่มาพักผ่อนหรือสนใจในธรรมชาติ
- เพื่อยกระดับและส่งเสริมภาพลักษณ์การท่องเที่ยวเชิงธรรมชาติ ผ่านรีสอร์ท
- เพื่อมอบประสบการณ์ให้บุคคลที่เข้าใช้โครงการได้สัมผัสการท่องเที่ยวเชิงธรรมชาติ

1.9 วัตถุประสงค์ของศิลปินพจน์

- เพื่อศึกษาข้อมูลพื้นฐานของการออกแบบรีสอร์ทเพื่อการท่องเที่ยวเชิงธรรมชาติ
- เพื่อศึกษาและวิเคราะห์พื้นที่ใช้สอยของรีสอร์ท และสภาพแวดล้อมของโครงการ
- เพื่อศึกษาพฤติกรรมของผู้เข้าใช้และใช้พื้นที่อย่างเต็มประสิทธิภาพ

1.10 ขอบเขต

ส่วนสาธารณะและสนับสนุนโครงการ

- ล็อบบี้	177.11ตร.ม
- ส่วนประชาสัมพันธ์และให้ข้อมูล	
- พื้นที่พักผ่อน / โถง	103.10ตร.ม
- ห้องเก็บของ	
- ห้องน้ำ	
- ร้านอาหาร	88ตร.ม
- ห้องน้ำ	
- ที่จอดรถ	
- Shop	59ตร.ม
- SERVICE POINT CAMPING	67ตร.ม
- ล็อบบี้	31ตร.ม
- ห้องสมุด	
- ห้องพยาบาล	

ส่วนกิจกรรม

- สวน	1118ตร.ม
- ทางเดิน	
- ล่องแพเปียก	
- ตกปลา	

ส่วนห้องพัก

- Deluxe Room	56.57ตร.ม
- Superior Room	25ตร.ม
- Twin Bed Room	25ตร.ม
- Villa	108.18ตร.ม
- Villa Twin bed Room	30ตร.ม
- Home car	13ตร.ม
- Tree House	25ตร.ม

CIRCULATION 30 % +1,922.96
สรุป 2,482ตร.ม

— ขอบเขตโครงการ
— ขอบเขตศิลปินิพนธ์



TRAVEL

BAAN E TONG, PILOK MINE

A POPULAR TOURIST VILLAGE FULL OF
MAGICAL NATURAL BEAUTY FOR NATURE SEEKERS.

PHOTOGRAPH BY HELLOWINTER
GETTY IMAGES

02

ข้อมูลพื้นฐานโครงการและข้อมูลพื้นฐานการออกแบบ BASIC INFORMATION & DESIGN THEORY

A THESIS SUBMITTED IN PARTIAL FULFILLMENT OF THE REQUIREMENTS FOR THE DEGREE OF BACHELOR
OF FINE AND APPLIED ARTS DEPARTMENT OF INTERIOR DESIGN, SCHOOL OF ARCHITECTURE
SRIPATUM UNIVERSITY 2021



การวิเคราะห์แบรนด์

2.1

SNAMDERNPA

บริษัท สนามเดินป่า จำกัด สำนักงานใหญ่
8,10 ถนนแพรงกูธร แขวงศาลเจ้าพ่อเสือ
เขตพระนคร กรุงเทพฯ 10200



2.1.1 ความเป็นมา

บริษัท สนามเดินป่า จำกัด เราเริ่มต้นเปิดตัวอย่างเป็นทางการในวันที่ 9 มกราคม 2556 ขายสินค้าทางออนไลน์ในชื่อเว็บไซต์ www.snamdempa.com คำขายอุปกรณ์แคมป์ปิ้งต่างๆ หรือจะสั่งผลิตสินค้าได้ เริ่มต้นจากรับของเล็กๆ น้อยๆ มาขายผ่านเว็บไซต์ แผงตลาดนัดในกรุงเทพฯ จนปัจจุบันจึงเปิดตัวขายที่เว็บไซต์และที่บ้านอย่างเป็นทางการ เป็นผู้นำเข้าสินค้า ,สั่งผลิต

สนามเดินป่าเป็นแบรนด์ที่พัฒนาผลิตภัณฑ์เพื่อความเหมาะสมกับภูมิอากาศของประเทศไทย และปรับปรุงให้เหมาะสมแก่การใช้งาน ไม่ว่าจะเป็นเต็นท์สนาม เก้าอี้และเตียงสนาม รวมถึงอุปกรณ์ยังชีพ

<https://www.snamdempa.com/>

2.1.2 ผลิตภัณฑ์

อุปกรณ์ท่องเที่ยวเชิงธรรมชาติทั้งหมดผลิตโดยแบรนด์สนามเดินป่า และยังเป็นสินค้าที่มีราคาเหมาะสม คู่ค้ากับวัสดุที่นำมาใช้ผลิต

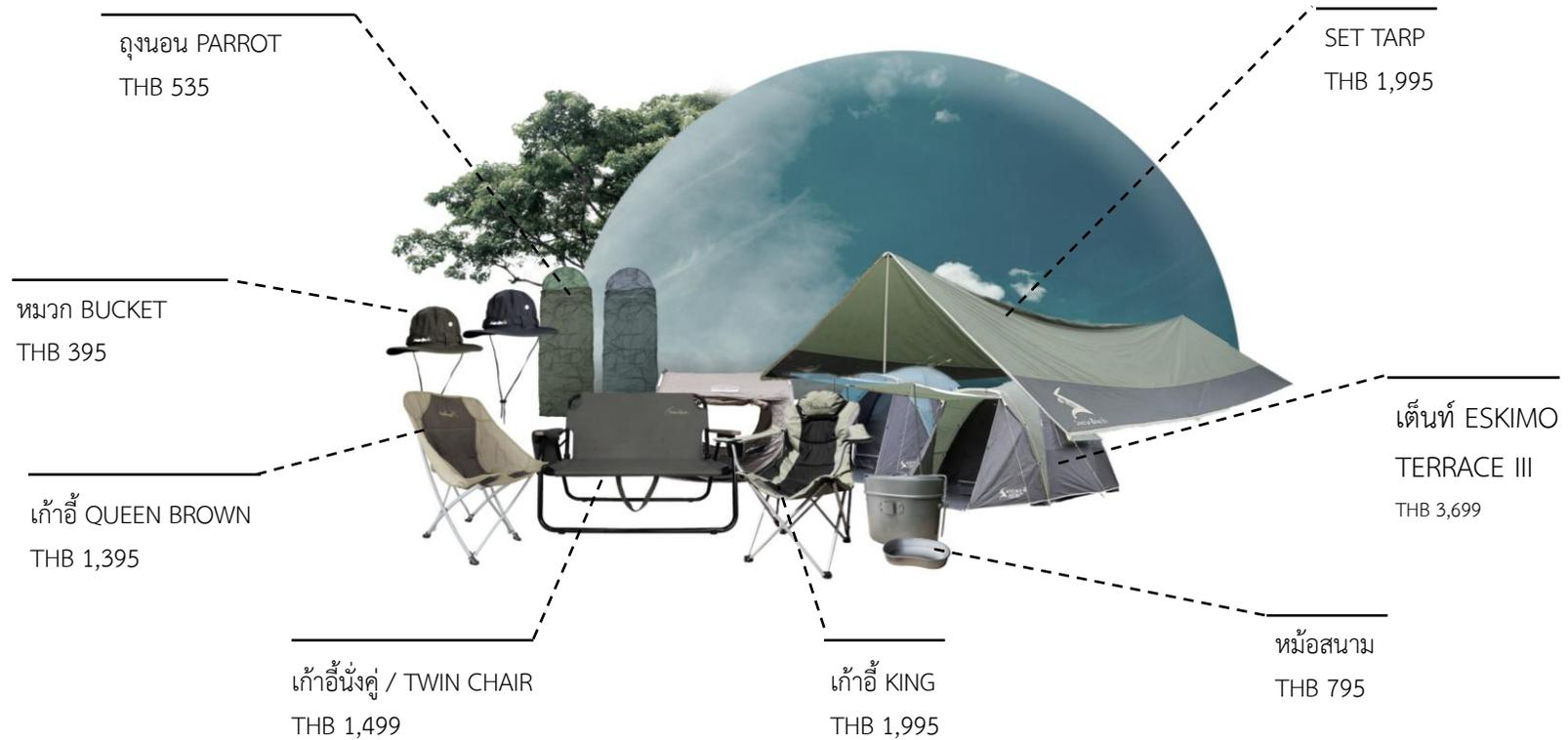

2.1.3 วัสดุ

วัสดุผ้าที่ใช้ผลิตเต็นท์ของแบรนด์สนามเดินป่า



ผ้าฝ้าย (COTTON)



ผ้าโพลีเอสเตอร์ (POLYESTER)



ผ้าไนลอน (NYLON)



ผ้าโพลีคอตตอน (POLYCOTTON)



- ผ้าฝ้าย (COTTON)
ปัจจุบันไม่ค่อยเป็นที่นิยมสักเท่าไร เนื่องจากผ้ามีน้ำหนักกว่าพวกผ้าใยสังเคราะห์ เช่น ไนลอน และโพลีเอสเตอร์ ทั้งยังแห้งยาก
- ผ้าไนลอน (NYLON)
มีคุณสมบัติที่บางเบา มีเส้นใยที่ไม่อมน้ำ น้ำหนักเบา มีความเหนียวและยืดหยุ่นได้มาก
- ผ้าโพลีเอสเตอร์ (POLYESTER)
มีคุณสมบัติที่บางเบา ระบายอากาศได้ดี มีความยืดหยุ่นแต่อาจยังไม่เท่ากับไนลอน
- ผ้าโพลีคอตตอน (POLYCOTTON)
เป็นการผสมระหว่างผ้าโพลีเอสเตอร์กับผ้าฝ้าย จึงทำให้มีคุณสมบัติน้ำหนักเบา

<https://th.wikipedia.org/wiki>

2.1.4 อารมณ์และโทนสีของแบรนด์

บอกถึงสี หรือ วัสดุ ที่มีเฉพาะของแบรนด์สนามเดินป่า และเป็นแบรนด์ที่มีผลิตภัณฑ์ อุปกรณ์ เดินป่าหรือท่องเที่ยวเชิงธรรมชาติ ที่เหมาะสมกับภูมิประเทศไทย



MATERIAL

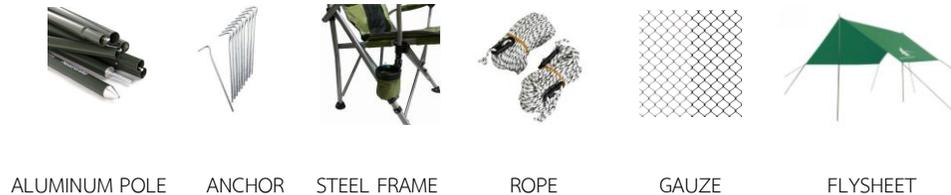



PHOTOGRAPH BY HELLOWINTER
GETTY IMAGES

ข้อมูลพื้นฐานการออกแบบโรงแรม

2.2

2.2.1 ที่มาของการจัดระดับดาวโรงแรม

ตามประวัติระบุว่า การจัดระดับจำนวนดาวของโรงแรมมีขึ้นครั้งแรกทางฝั่งทวีปยุโรปในช่วงหลังจากยุคสงครามโลกครั้งที่ 2 ผู้คนจำนวนมากเริ่มต้องการที่จะออกท่องเที่ยวเพื่อสร้างความสุขให้กับตัวเอง การไปเที่ยวตามสถานที่ต่างๆ ก็จำเป็นต้องมีที่พักอย่างโรงแรมไว้คอยให้บริการนักท่องเที่ยวเองก็นิยมจะเข้าพักกับทางโรงแรมมากขึ้นเรื่อยๆ หน่วยงานรัฐจึงไม่อาจจะนิ่งนอนใจได้จนต้องมีการจัดระเบียบที่พักเพื่อเป็นการแยกประเภทกับมาตรฐานของการบริการ ซึ่งอังกฤษกับฝรั่งเศสเป็นประเทศแรกที่เริ่มใช้สัญลักษณ์รูปดาว ซึ่งในปัจจุบันก็มีหลายหน่วยงานเข้ามาจัดระดับของโรงแรมมากมายแต่ก็ยังคงนิยมใช้รูปดาวเหมือนเดิม

<https://www.dolce-valley-forge-hotel.com/>

2.2.2 หลักเกณฑ์การให้ระดับดาว

หลักเกณฑ์การให้ระดับดาว

1 ดาว – ห้องพักไม่เล็กกว่า 10 ตร.ม. เตียง 3 ฟุต มีกระจก ถึงขยะ โตะ เก้าอี้ ผ้าเช็ดตัว กระจาดชำระ

2 ดาว – ตกแต่งด้วยเฟอร์นิเจอร์ ห้องไม่เล็กกว่า 14 ตร.ม. มีโซ่คล้องประตู ตาแมว เตียง 3 ฟุต กระจก ถึงขยะ โตะ เก้าอี้ น้ำดื่ม ทีวี 14 นิ้ว มีโทรศัพท์ติดต่อกายในห้องคอยให้บริการตลอด 24 ชั่วโมง ห้องน้ำแบบชักโครก ผ้าเช็ดตัว กระจาดชำระ

★ 3 ดาว – รুমเซอร์วิส คือพีซีฮอป ศูนย์ธุรกิจ ห้องจัดเลี้ยงประชุมพร้อมอุปกรณ์จำเป็น ห้องน้ำสาธารณะและคนพิการ ห้องไม่เล็กกว่า 18 ตร.ม. ทีวี 14 นิ้ว พร้อมรีโมท ตู้เสื้อผ้า ไฟหัวเตียงกับเครื่องเขียน อ่างอาบน้ำ เครื่องทำน้ำร้อนเย็น หมวกอาบน้ำ สบู่ ยาสระผม แก้ว ผ้าเช็ดหน้า กระจาดชำระ ผ้าเช็ดเท้า ถุงใส่ผ้าอนามัย

4 ดาว – การตกแต่งสถานที่ให้สวยงามน่าสนใจ ห้องพักกว้างกว่า 24 ตร.ม. เตียงไม่เล็กกว่า 3.5 ฟุต ทีวี 20 นิ้วขึ้นไป เครื่องอำนวยความสะดวกครบครันในห้อง อาทิตู๋เย็น เครื่องชงกาแฟ เครื่องใช้ต่างๆ มีให้บริการเพิ่มเติมจาก 3 ดาว เช่น นวด สระว่ายน้ำ ห้องประชุม

5 ดาว – มีความใกล้เคียงกับระดับ 5 ดาว อาจมีเพิ่มในส่วนของการให้บริการอื่นๆ อาทิตู๋พิตเนส การตกแต่งที่สวยงามกว่า ห้องกว้างกว่า 30 ตร.ม. เตียงไม่ต่ำกว่า 4 ฟุต และอื่นที่หรูหรากว่า

<https://www.dolce-valley-forge-hotel.com/>

2.2.3 ประเภทของโรงแรม

1. โรงแรมกลางเมือง (City hotel) คือโรงแรมในเมืองหลวงหรือย่านธุรกิจที่พื้นที่จำกัดหรือเป็นอาคารสูง เน้นการมาเข้าพักเพื่อติดต่อธุรกิจ ลักษณะห้องพักสะดวกสบายไม่เน้นระเบียบ พื้นที่ห้องเท่าที่จำเป็น และให้ความสำคัญกับห้องประชุมสัมมนา, Executive Lounge, Signager restaurant และอื่นๆ
2. โรงแรมท่าอากาศยาน (Airport hotel) คือโรงแรมบริเวณท่าอากาศยาน จากการรอเที่ยวบินหรือที่เกี่ยวข้อง ลักษณะพิเศษการออกแบบห้องพักให้เข้าพักสะดวก กันเสียงรบกวนจากเครื่องบิน ตัวอาคารไม่สูงมากนัก โดยทั่วไปจะออกแบบห้องพักล้อมส่วนพักผ่อนส่วนกลาง สวนหรือสระว่ายน้ำ นอกจากนี้ลูกค้าเป็นกลุ่มผู้โดยสารแล้ว ต้องเน้นตอบสนองพนักงานหรือลูกเรือที่ใช้บริการบ่อยครั้ง
3. โรงแรมหรือรีสอร์ท (Hotel&Resort) คือโรงแรมหรือรีสอร์ทที่ให้บริการห้องพักที่เน้นการพักผ่อน สัมผัสธรรมชาติ เน้นการชมวิว ระเบียบ สวนหรือสระว่ายน้ำ เน้นอาคารกระจายแนวราบ และมีจุดดึงดูดที่สำคัญ เช่น ทะเล ภูเขา แม่น้ำ เป็นต้น
4. โรงแรมม่านรูด (Motel) คือโรงแรมที่พักผ่อนช่วงสั้นในต่างประเทศมักอยู่ชานเมืองจากการเดินทางข้ามเมือง สาเหตุที่ภาษาไทยเรียกม่านรูดจากการจอดรถแล้ว พนักงานจะรูดม่านเพื่อเก็บรถไม่ให้เห็น อีกนัยหนึ่งว่าต้องการความเป็นส่วนตัวเน้นห้องพักที่มีคิติดเป็นสัดส่วน หรือการสร้างสี่สนตามแนวคิด
5. โรงแรมพักรวมชั่วคราว (Hostel) คือโรงแรมกลุ่มแนวใหม่ที่เกิดขึ้นจากการท่องเที่ยวแบบประหยัด มักอยู่ในเขตเมืองหลวงหรือเมืองท่องเที่ยว แบบพักรวมได้โดยไม่รู้จักกันอาจมี 4 นอนเตียงซ้อน ห้องน้ำรวม การออกแบบส่วนกลางง่ายๆ
6. โฮมสเตย์ (homestay) คือการเปิดบ้านต้อนรับนักท่องเที่ยว โดยมีเสน่ห์ ตามธรรมชาติ ประเพณีและวัฒนธรรม พื้นที่นั้นๆ อื่นๆ

<http://www.morpheus-architects.com/article-detail/29/>

2.2.4 การออกแบบประโยชน์ใช้สอย

1. ระดับของโรงแรม ถูกแบ่งโดยใช้ ดาว เช่น โรงแรมห้าดาว มีความหรูหราทั้งในส่วนห้องพัก วัสดุ ขนาดห้อง เฟอร์นิเจอร์และสุขภัณฑ์ส่วนกลางมีสัดส่วนพื้นที่ และการให้บริการ ที่มีความสะดวกสบายหรูหราสวยงามรวมถึงความปลอดภัยและความเป็นส่วนตัว ซึ่งส่งผลต่อราคาค่าก่อสร้าง โดยทั่วไปประมาณราคาง่ายๆ ตามจำนวนห้อง x ระดับดาวละ 1ล้านบาท = ค่าก่อสร้างรวม เช่น 100ห้องx(5ดาวx1,000,000=5,000,000)=ค่าก่อสร้าง 500,000,000 บาท
2. องค์ประกอบหลักของโรงแรม
 - ห้องพัก (Guestroom) เช่น ห้องพัก (Guestroom) , เฟอร์นิเจอร์ , ห้องน้ำและสุขภัณฑ์ , ระเบียง
 - ส่วนสนับสนุนโรงแรม (Facility) เช่น เคาน์เตอร์ต้อนรับและบริการส่วนหน้า (Front desk & Reception) , โถงต้อนรับ (Lobby) , โถงบุฟเฟ่ (Buffet, All day dining area) , บาร์บริเวณโถง (Lobby lounge) , ห้องจัดเลี้ยงและประชุม สัมมนา (Banquet room& Conference room) ร้านอาหาร (Restaurant)
 - ส่วนบริการ (Back of the house) เช่น สำนักงานส่วนหน้า (Front office) , สำนักงาน (Back office) , ห้องเก็บของ (Storage) , ห้องน้ำ แล แต่งตัว (Staff &Locker) , ห้องเก็บกระเป๋า (Luggage stor)
 - ส่วนอื่นๆ (ตอบสนองคนพิการ) เช่น ทางลาดสำหรับรถเข็น และลิฟท์เพื่อคนพิการ , ฝิวทางเดินเพื่อคนพิการ

2.2.5 การสร้างเสน่ห์ และจุดน่าสนใจ

1. การกำหนดแนวความคิดในการออกแบบ
2. การสร้างสัญลักษณ์
3. ชื่อ และโลโก้
4. บรรยากาศ

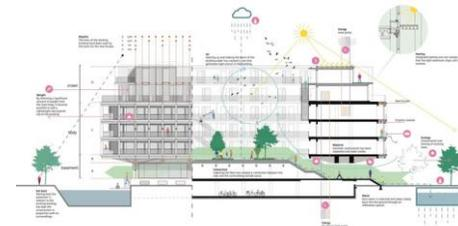

<http://www.morpheus-architects.com/article-detail/29/>

2.2.6 การศึกษาทางด้านข้อกำหนด

ข้อพิจารณาด้านกฎหมายและเทศบัญญัติ

- อาคารโรงแรมเข้าข่ายอยู่ในกลุ่มประเภทอาคารสาธารณะ
- เป็นอาคารที่ต้องขออนุญาตเปิดใช้อาคาร
- เป็นอาคารที่จะต้องจัดให้มีที่จอดรถ หากที่จอดรถเกิน 300 คันต้องขอกับทางจราจรและบรรเทาสาธารณภัย
- เป็นอาคารที่จะต้องจัดให้มีที่จอดรถโดยการคิดที่จอดรถจากปริมาณห้องพัก

สำหรับห้องพักไม่เกิน 100 ห้อง 30ห้องแรกคิด 10 คัน ส่วนที่เหลือคิด5ห้องต่อ1คัน แล้วนำมารวมกัน สำหรับห้องพักเกิน 100 ห้อง 100ห้องแรกคิด10 คัน ส่วนที่เกินคิด 10 ห้องต่อ1คัน แล้วนำมารวมกัน ทั้งนี้การคิดปริมาณที่จอดรถรวมทั้งโครงการมีหลักการคิดเพื่อเปรียบเทียบได้ 2 วิธี

วิธีที่ 1 คิดแยกตามประเภทใช้งานมารวมกัน เช่น แยกห้องพัก ภัตตาคาร ห้องประชุม และอื่นๆ

วิธีที่ 2 คิดตามอาคารขนาดใหญ่หากพื้นที่อาคารรวมเกิน 2,000 ตารางเมตร สูงเกิน 15 เมตรหรือพื้นที่ชั้นหนึ่งชั้นใดเกิน1,000 ตารางเมตร โดยเข้าข่ายใด ให้คิดจำนวนที่จอดรถจากพื้นที่ใช้สอย 120 ตารางเมตรต่อ 1 คัน โดยอาจไม่รวมพื้นที่ที่ไม่ได้ใช้งาน เช่น หลังคา ถังน้ำ ระบบบำบัด ที่วางแอร์ เป็นต้น

ทั้งนี้ถ้าเปรียบเทียบแล้ววิธีใดได้ตัวเลขมากกว่าให้ใช้วิธีนั้น

- ในกรณีที่มีอาคารมีห้องชุดเกิน 80 ห้อง จะต้องขออนุญาตสิ่งแวดล้อม (EIA)
- ถ้ามีพื้นที่ใช้สอยเกิน 2,000 ตารางเมตร และสูงเกิน 15 เมตร ถือเป็นอาคารขนาดใหญ่
- ถ้ามีความสูงเกิน 23 เมตร ถือเป็นอาคารสูง
- ถ้ามีพื้นที่ใช้สอยเกิน 10,000 ตารางเมตร ถือเป็นอาคารขนาดใหญ่พิเศษ
- และเป็นอาคารที่จะต้องขอเปิดการใช้อาคาร
- ความปลอดภัยและการหนีไฟ

ทางเดินกว้างไม่น้อยกว่า 1.5 เมตร ระยะจากประตูห้องสุดท้ายถึงบันไดหนีไฟไม่น้อยกว่า 10 เมตร โดยจะต้องมีบันไดหลักและบันไดหนีไฟกรณีเข้าข่ายอาคารขนาดใหญ่หรืออาคารสูง ระยะห่างบันไดหลักไม่เกิน 40 เมตร และบันไดหนีไฟไม่เกิน 60 เมตร โดยบันไดหลักกว้างไม่น้อยกว่า 1.5 เมตร และบันไดหนีไฟกว้างไม่น้อยกว่า 0.90 เมตร ทั้งนี้สามารถกำหนดบันไดหนีไฟและใช้งานเป็นบันไดหนีไฟ 2 ตัวแทนได้ โดยระยะกว้างไม่น้อยกว่า 1.2 เมตร

<http://www.morpheus-architects.com/article-detail/29/>

2.2.7 กฎหมายโรงแรม

พระบาทสมเด็จพระปรมินทรมหาภูมิพลอดุลยเดช มีพระบรมราชโองการโปรดเกล้าฯ ให้ ประกาศว่าโดยที่เป็นการสมควรปรับปรุงกฎหมายว่าด้วยโรงแรม พระราชบัญญัตินี้มีบทบัญญัติบางประการเกี่ยวกับการจำกัดสิทธิและเสรีภาพของบุคคล ซึ่งมาตรา ๒๙ ประกอบกับมาตรา ๓๕ และมาตรา ๕๐ ของรัฐธรรมนูญแห่งราชอาณาจักรไทย บัญญัติให้ กระทำได้โดยอาศัยอานาจตามบทบัญญัติแห่งกฎหมาย จึงทรงพระกรุณาโปรดเกล้าฯ ให้ตราพระราชบัญญัติขึ้นไว้โดยคำแนะนำและยินยอมของรัฐสภา ดังต่อไปนี้

มาตรา ๑พระราชบัญญัตินี้เรียกว่า “พระราชบัญญัติโรงแรม พ.ศ. ๒๕๔๗” มาตรา ๒๑ พระราชบัญญัตินี้ให้ใช้บังคับเมื่อพ้นกำหนดหนึ่งร้อยแปดสิบวันนับแต่วันถัดจากวัน ประกาศในราชกิจจานุเบกษาเป็นต้นไป มาตราให้ยกเลิก

(๑) พระราชบัญญัติโรงแรม พุทธศักราช ๒๕๓๘

(๒) (๒) พระราชบัญญัติโรงแรม (ฉบับที่ ๒) พุทธศักราช ๒๕๔๔

(๓) (๓) พระราชบัญญัติโรงแรม (ฉบับที่ ๓) พุทธศักราช ๒๕๔๕

(๔) (๔) พระราชบัญญัติโรงแรม (ฉบับที่ ๔) พ.ศ. ๒๕๐๓ บรรดากฎหมาย กฎ หรือข้อบังคับอื่นใดในส่วนที่

บัญญัติไว้แล้วในพระราชบัญญัตินี้ หรือซึ่งขัด หรือแย้งกับบทบัญญัติแห่งพระราชบัญญัตินี้ ให้ใช้

พระราชบัญญัตินี้แทน

(<http://www.a-lisa.net/topic/934>)



2.2.8 งานวิศวกรรมและงานระบบที่เกี่ยวข้อง

1. ระบบโครงสร้าง
2. ระบบไฟฟ้าแสงสว่าง
3. ระบบน้ำร้อนน้ำเย็น
4. ระบบบำบัดน้ำเสีย
5. ระบบปรับอากาศ
6. ระบบสื่อสาร โทรศัพท์และเสียงตามสาย
7. การซ่อมบำรุงและการดูแลรักษา

<http://www.morpheus-architects.com/article-detail/29/>



TRAVEL

THE FLOAT HOUSE RIVER KWAI RESORT
KANCHANABURI

PHOTOGRAPH BY PAIMAYANG
GETTY IMAGES

03

กรณีศึกษา

CASE STUDY

A THESIS SUBMITTED IN PARTIAL FULFILLMENT OF THE REQUIREMENTS FOR THE DEGREE OF BACHELOR
OF FINE AND APPLIED ARTS DEPARTMENT OF INTERIOR DESIGN , SCHOOL OF ARCHITECTURE
SRIPATUM UNIVERSITY 2021



PHOTOGRAPH BY PAIMAYANG
GETTY IMAGES

เกณฑ์การเลือกกรณีศึกษา

3.1

- DESIGN MATERIAL
- FUNCTION
- ACTIVITY



ทำเลที่ตั้ง

ตั้งอยู่บนภูเขา โอบล้อมไปด้วยป่าเขียวขจี บริเวณ
หาดกมลา จังหวัดภูเก็ต ถ้ามองจากที่พิกัดก็สามารถ
มองเห็นทะเลอันดามันได้ชัดเจน



CASE 01

3.1.1 กรณีศึกษา คีมาลา

คีมาลา 10/88 หมู่ 6 ถ.นักษัตร ต.กมลา

อ.กะทู้ จ.ภูเก็ต

คีมาลา (KEEMALA) ตั้งอยู่บนภูเขา โอบล้อมไปด้วยป่าเขียวขจี บริเวณ
หาดกมลา จังหวัดภูเก็ต ถ้ามองจากที่พิกัดก็สามารถ มองเห็นทะเลอันดา
มันได้ชัดเจน

บันดลในการออกแบบจากชนเผ่า สถาปัตยกรรมที่โดดเด่นของคีมาลา
สะท้อนถึงความเป็นอยู่ของชนเผ่าจำลองในอดีต

แนวความคิดการออกแบบ

วิลล่าสไตล์บ้านรั้งนกมีเทอร์เรซกว้าง และ
สระว่ายน้ำขนาดใหญ่ เป็นวิลล่าที่จำลอง
สไตล์ชีวิตที่ชื่นชอบความทรูหราของ ชนเผ่า
รั้งนก หองน้ำของวิลล่าสไตล์บ้านรั้งนกจึง
สวยงามเป็นพิเศษ

<https://www.keemala.com/>



ตัวอาคาร
สิ่งปลูกสร้างส่วน
ใหญ่ของรีสอร์ท
จะเป็นไม้และ
วัสดุธรรมชาติ



CASE 02

3.1.2 กรณีศึกษา โซเนวา คีรี เกาะกูด

110 หมู่ 4 เกาะกูด จ. ตราด

วิลล่ารีสอร์ทสุด EXCLUSIVE

บนเกาะกูดแห่งนี้มาพร้อมดีไซน์ที่กลมกลืนไปกับธรรมชาติ สระว่ายน้ำ INFINITY POOL สุดไพรเวทและบริการ BUTLER ส่วนตัว ไฮไลท์มีทั้ง CINEMA PARADISO โรงหนังชมภาพยนตร์กลางแจ้ง และร้านอาหาร FINE-DINING บนต้นไม้ใหญ่

highlight

Treepod dining หรือภัตตาคารรังนก ซึ่งเป็นไฮไลท์ที่ผู้เข้าพักสามารถรับประทานอาหารบนต้นไม้ที่สูงจากพื้น 5 เมตร

<https://soneva.com/resorts/soneva-kiri/>

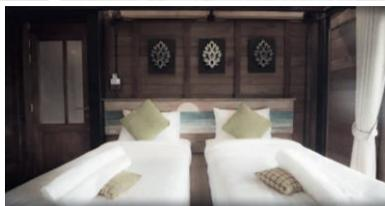

CASE 03

3.1.3 กรณีศึกษา เดอะกรีนเนอริ์ พันวารีย์ รีสอร์ท

เขื่อนรัชชประภา อุทยานแห่งชาติเขาสก

สุราษฎร์ธานี 84230

เดอะกรีนเนอริ์ พันวารีย์ รีสอร์ท แพที่พักบนผิวน้ำจัดในเขื่อนเชี่ยวหลาน ที่จะทำให้ผู้เข้าพักได้พบกับความงามของธรรมชาติ และวิวทิวทัศน์ที่เป็นผิวน้ำกว้างใหญ่ จุดเด่นของที่นี่อยู่ที่ด้านหน้าที่พักจะได้พบกับ LAKE VIEW พื้นน้ำ

กว้างใหญ่สุดสายตา และด้านหลังที่พักจะเห็น MOUNTAIN VIEW ภูเขาหน้าผา หินปูนธรรมชาติ ที่นี้ได้พักผ่อนแบบใกล้ธรรมชาติแบบเต็มๆ



โครงสร้างตัวอาคาร

โครงสร้างของแพที่เป็นตัวอาคารของรีสอร์ทที่เป็น 2 ชั้น และวัสดุที่เป็นธรรมชาติ

<https://www.thegreenpanvaree.com>



CASE 04

3.1.4 กรณีศึกษา ริเวอร์เทล แก่งกระจาน เพชรบุรี

ริเวอร์เทล แก่งกระจาน

ที่นี่เป็นที่พักสำหรับคนที่รักความสงบ ท่ามกลางธรรมชาติที่ร่มรื่น ให้ได้สัมผัสกับความสวยงามมาสู่อ้อมกอดของธรรมชาติ และ สายน้ำ ที่พักนั้น มีทั้งหมด 2 รูปแบบ 1.ระเปียงริมพร้อมที่นอน 2.RIVER TALES CAMP (เต็นท์ติดแอร์) สายน้ำที่ไหลผ่านริเวอร์เทลเป็นสายน้ำที่ไหลมาจาก เขื่อนแก่งกระจาน สามารถเล่นน้ำ คลายร้อน ล่องเรืออย่าง กันได้อย่างสนุกสนาน ไม่ว่าจะมาเป็นคู่ หรือ ครอบครัวจะได้ผ่อนคลายกับบรรยากาศดี ๆ

วิเคราะห์ตัวอาคาร

การจัดวางแผนผังของเต็นท์ และโครงสร้างห้องพักที่เป็นเต็นท์ ติดแอร์ ที่มีความผสมผสานไปกับธรรมชาติ

<https://www.rivertalesth.com/>

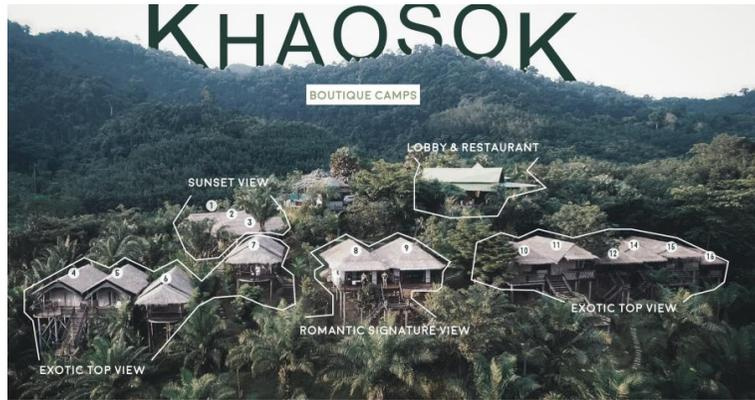

CASE 05

3.1.6 กรณีศึกษาเขาสก บูทีค รีสอร์ท สุราษฎร์ธานี

สไตล์ บูติกที่ มีความพิเศษ ด้วยความคิดเพื่อเสนอทางเลือกให้กับลูกค้า ตามคอนเซ็ปท์ที่ว่า “ แตกต่างอย่างลงตัวกับธรรมชาติ ” บนพื้นที่ เขตชนบท โดยเราได้รับ แรงบันดาลใจจากธรรมชาติของผืนป่าสีเขียวที่ รายล้อมไปด้วยต้นไม้อันเขียวขจี การอิงอยู่กับธรรมชาติอย่างกลมกลืนที่ สามารถมอบความเพลิดเพลินใจพร้อมกับความ สะดวกสบายของรีสอร์ท ซึ่งเราสามารถใช้เวลาเพียงน้อยนิดกับการเดินทางเพื่อสัมผัสกับผืนป่าอันกว้างใหญ่ ที่อุดมสมบูรณ์ของอุทยานแห่งชาติเขาสก โดยเขา สกบูทีคแคมป์ของเราจึงเป็นสถานที่ ตั้งที่ ดีเยี่ยมแห่งหนึ่ง สำหรับทุกคนในวันพักผ่อน โดยรูปแบบของ รีสอร์ทสร้างขึ้นอย่างร่วมสมัยผสมผสานเข้ากับองค์ประกอบแบบ บูติก ที่ ตั้งอยู่ภายใต้ทัศนียภาพทางภูมิศาสตร์ของผืนป่าเขตร้อนที่ เขียวชอุ่ม บนเขตพื้นที่ ชานเมืองที่ สวยงามที่เรียกว่า “อุทยานแห่งชาติเขาสก”

ศึกษากิจกรรม

- กิจกรรมขี่ช้าง
- กิจกรรมเดินป่า
- ล่องเรือเที่ยวเขื่อนเชี่ยวหลาน
- กิจกรรมพายเรือแคนู
- กิจกรรมล่องแพไม้ไผ่

<http://www.khaosokboutiquecamps.com/>



CASE 06

3.1.7 เอ็มพรีโอ เรสซิเดนซ์

ที่พักรถบ้าน จังหวัดเชียงใหม่

EMPREO ที่พักแคมป์ปิ้งสไตล์รถบ้าน อยู่ อ.หางดง ห่างจากตัวเมืองเชียงใหม่แค่ 20 นาทีเท่านั้น ที่นี่มีรถบ้านมีทั้งหมด 5 คัน ภายในมีแอร์ ตู้เย็น ไมโครเวฟ และห้องน้ำ ส่วนตัวทุกคนสามารถพักได้ 4 คน จะมาเป็นคู่หรือจะมาเป็นครอบครัวก็พักได้หมดสำหรับมือเย็นที่นี่เค้าก็มี BBQ SET และ หมูกระทะ ให้บริการ

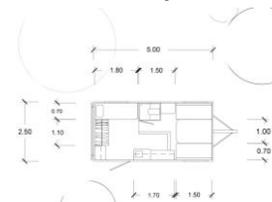

รถบ้าน

วิเคราะห์ศึกษา function ภายในรถบ้าน และบรรยากาศรอบๆ

<https://mvcaravan.com/booking/?product=empreo-residence-chiang-mai>

3.2 สรุปกรณีศึกษา

กรณีศึกษา		แนวทางการนำไปใช้
<p>KEEMALA</p> <p>กีมาลา 10/88 หมู่ 6 ถ.นักษัตร ต.กมลา อ.กะทู้ จ.ภูเก็ต</p>		<ul style="list-style-type: none"> - สถาปัตยกรรมที่โดดเด่นของกีมาลาสะท้อนถึงความเป็นอยู่ของชนเผ่าจำลองในอดีตวิลล่าสไตล์บ้านริ้งนก
<p>SONEVA KIRI KOH KOOD</p> <p>โซเนวา คีรี 110 หมู่ 4 เกาะกูด จ. ตราด</p>		<ul style="list-style-type: none"> - ดีไซน์ที่กลมกลืนไปกับธรรมชาติ - ฟังก์ชันการใช้งาน
<p>PANVAREE RESORT</p> <p>เดอะกรีนเนอร์ ฟันวารีย์ รีสอร์ท เชียงรุ่งประภา อุทยานแห่งชาติเขาสก สุราษฎร์ธานี, บ้านตาขุน, สุราษฎร์ธานี, ประเทศไทย, 84230</p>		<ul style="list-style-type: none"> - ผู้เข้าพักได้พบกับความงามของธรรมชาติ และวิวทิวทัศน์ - วัสดุการสร้างแพ

3.2 สรุปกรณีศึกษา

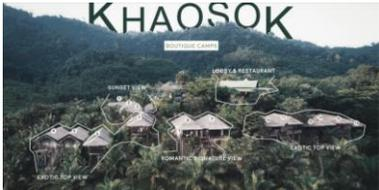
กรณีศึกษา		แนวทางการนำไปใช้
<p>RIVER TALES</p> <p>แก่งกระเจาน เพชรบุรี</p>		<ul style="list-style-type: none"> - การจัดที่พักรูปแบบเต็นท์ - กิจกรรมภายในโครงการ
<p>เขาสก บูทีค รีสอร์ท</p> <p>สุราษฎร์ธานี</p>		<ul style="list-style-type: none"> - ฟังก์ชันการใช้งาน - กิจกรรมภายในโครงการ
<p>EMPREGO RESIDENCE</p>		<ul style="list-style-type: none"> - กิจกรรมภายในโครงการ - ค่าบริการกิจกรรม

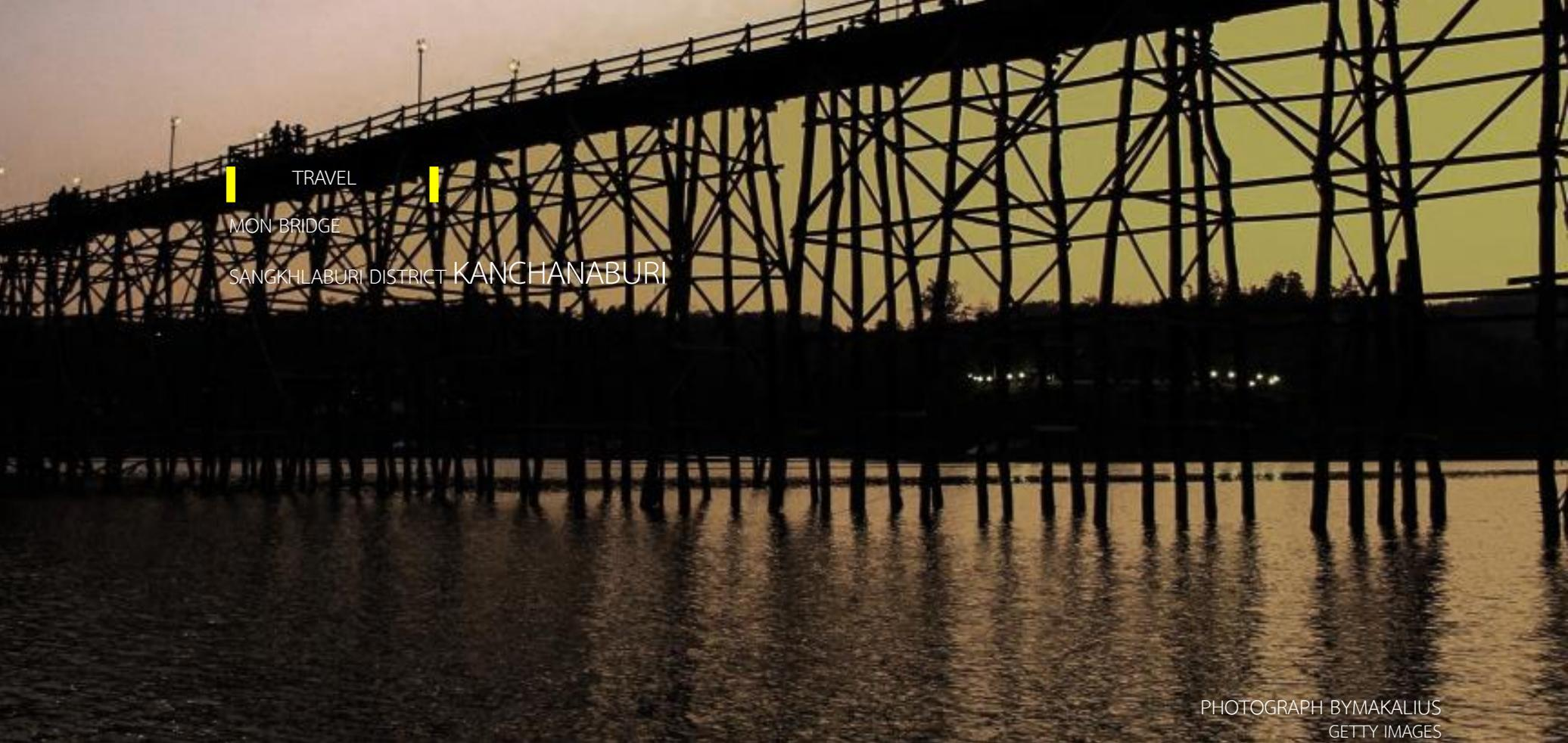

TRAVEL

MON BRIDGE

SANGKHLABURI DISTRICT KANCHANABURI

PHOTOGRAPH BY MAKALIUS
GETTY IMAGES

04

การวิเคราะห์ข้อมูล ศึกษาเพื่อการออกแบบ

A THESIS SUBMITTED IN PARTIAL FULFILLMENT OF THE REQUIREMENTS FOR THE DEGREE OF BACHELOR
OF FINE AND APPLIED ARTS DEPARTMENT OF INTERIOR DESIGN , SCHOOL OF ARCHITECTURE
SRIPATUM UNIVERSITY 2021

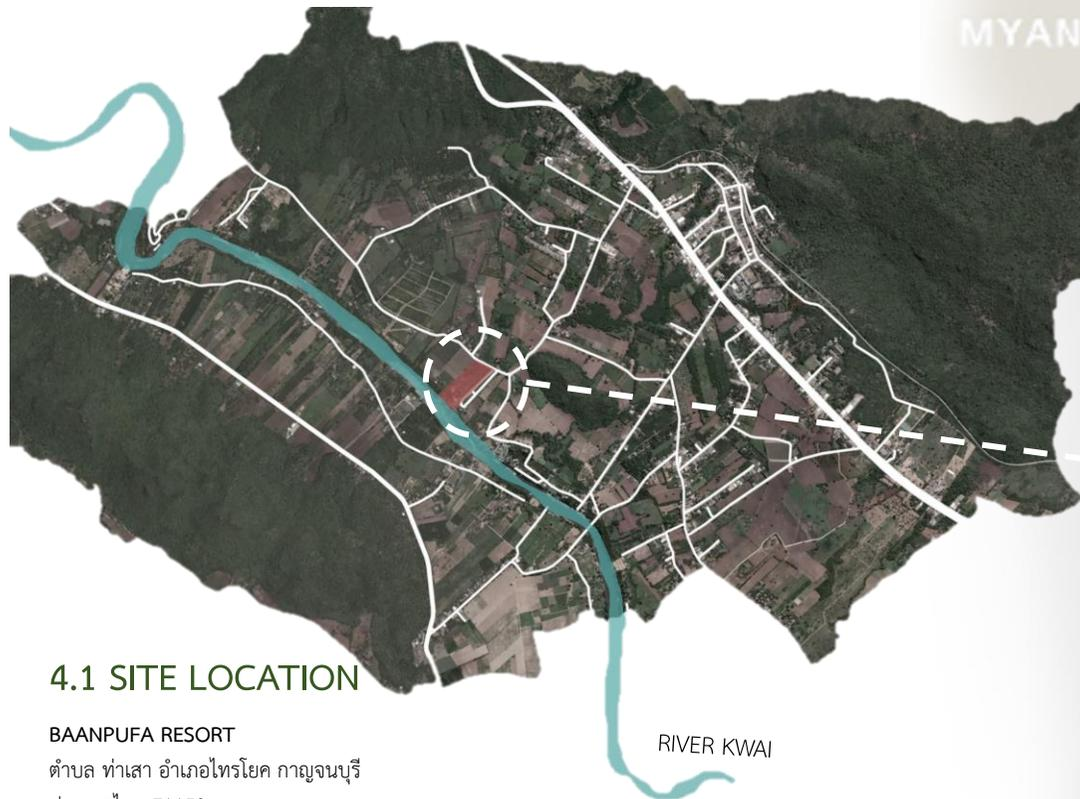

MYANMAR

LAOS

CAMBODIA

กาญจนบุรี

C



4.1 SITE LOCATION

BAANPUFA RESORT

ตำบล ท่าเสา อำเภอไทรโยค กาญจนบุรี
ประเทศไทย 71150

เกณฑ์การเลือก SITE

- อยู่ใกล้แหล่งท่องเที่ยว
- ทำเลที่ตั้งที่รายล้อมไปด้วยธรรมชาติ
- เป็นพื้นที่ ที่ห่างไกลจากชุมชน

4.2 ลักษณะภูมิอากาศ

สภาพภูมิอากาศของรีสอร์ทบ้านภูฟ้า แบ่งออกเป็น 3 ฤดู คือ ฤดูฝน ระหว่างเดือนพฤษภาคม-ตุลาคม ฤดูหนาว ระหว่างเดือนพฤศจิกายน-มกราคม และฤดูร้อน ระหว่างเดือนกุมภาพันธ์-เมษายน
รีสอร์ทบ้านภูฟ้าได้รับอิทธิพลจากลมมรสุมตะวันตกเฉียงใต้ และตะวันออกเฉียงเหนือช่วยพัดพาให้เกิดฝน แต่เนื่องจากพื้นที่อยู่ในเขตเงาฝน ทำให้มีปริมาณฝนตกไม่มากนัก และอากาศค่อนข้างร้อน ลักษณะอากาศดังกล่าว จึงไม่เป็นปัญหาต่อการเที่ยวชม ทำให้สามารถไปเที่ยวได้ทุกฤดู



4.3 วิเคราะห์เปรียบเทียบที่พัก

BAANPUFA RESORT

ตำบล ท่าเสา อำเภอ ไทรโยค กาญจนบุรี
ประเทศไทย 71150



■ SITE

■ RESORT

■ COMMUNITY



1 BINLHA RAFT RESORT



3 RAFT MAM TOUR



2 3 HOUSE RIVER REST



4 RIVERSIDE HILL RESORT

สถานที่พักรีสอร์ทรอบๆที่อยู่ภายใน 1 กม.จากตัวโครงการ 1.binlha raft resort 2.raft mam tour
3.house river rest 4. Riverside hill resort



4.4 วิเคราะห์สถานที่ท่องเที่ยวใกล้เคียงโครงการ

BAANPUFA RESORT

ตำบล ท่าเสา อำเภอ ไทรโยค กาญจนบุรี

ประเทศไทย 71150

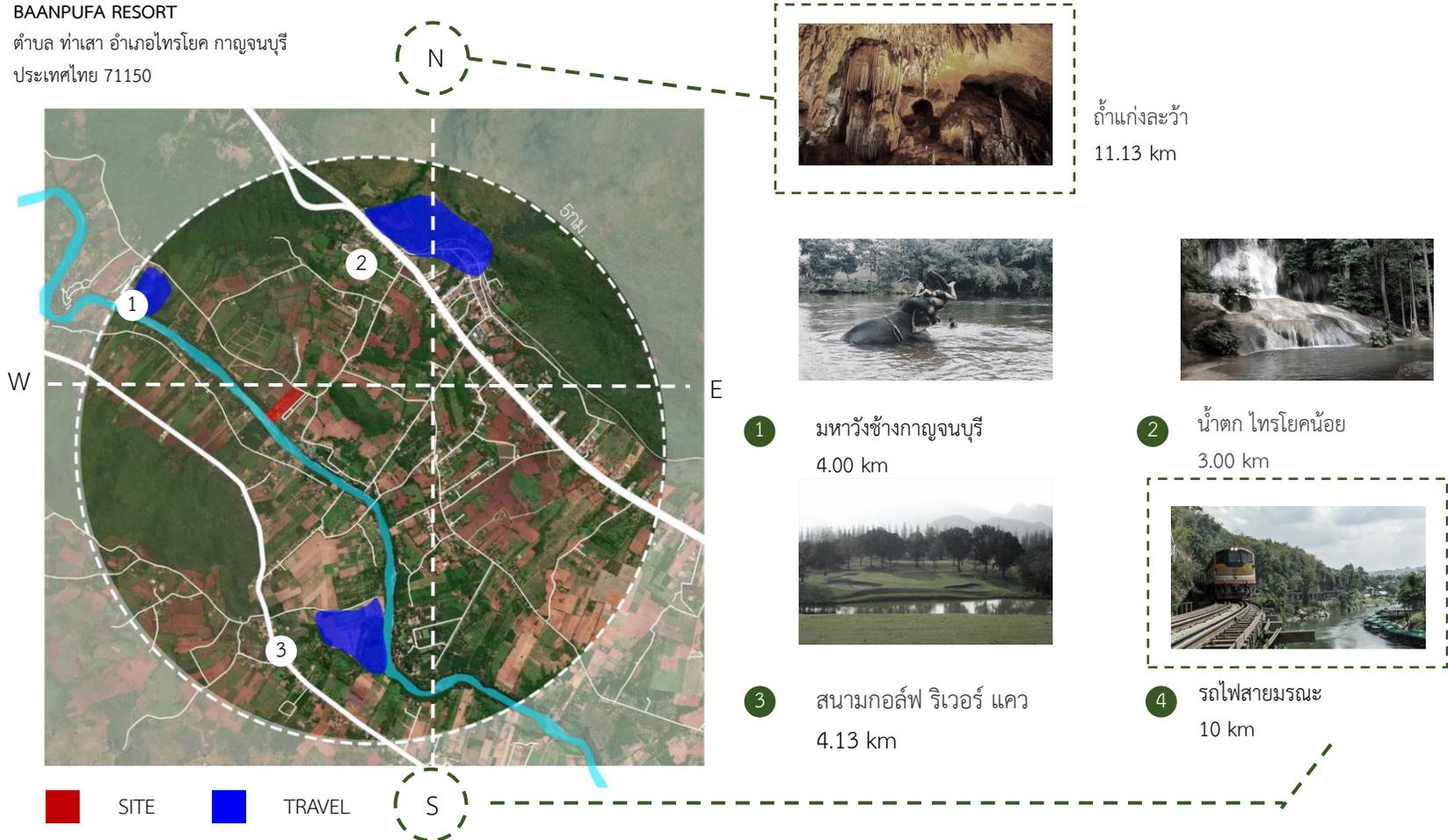

สถานที่ท่องเที่ยวรอบๆที่อยู่ภายใน 10 กม.จากตัวโครงการ 1.มหาวังช้าง 6 กม. 2.น้ำตกไทรโยคน้อย 3 กม. 3.สนามกอล์ฟ ริเวอร์ แคว 4.13 กม. 4.รถไฟสายมรณะ 10 กม. และถ้าเดินทางไปทางทิศเหนือ 11.13 กม.จะถึงถ้ำแก่งละว้า



TRAVEL

SAI YOK NOI WATERFALL / KHAO PHANG WATERFALL
AT KANCHANABURI

PHOTOGRAPH BY PAIDVAYKAN
GETTY IMAGES

4.4.1

SAI YOK NOI WATERFALL

น้ำตกไทรโยคน้อย หรือเรียกอีกชื่อหนึ่งว่า น้ำตกเขาพัง เป็นน้ำตกที่มีชื่อเสียงมาช้านาน เหตุที่ได้ชื่อน้ำตกเขาพัง เพราะเกิดบน หน้าผาหินปูนที่พังทลายลงมาจนเกิดโขดหินปูนลดหลั่นกันอยู่ตรงบริเวณเชิงเขา ต้นกำเนิดเป็นน้ำผุดจากภูเขาแล้วไหลมาตาม ลำธารเล็กๆ ไหลตกลงที่ผาหินปูนที่มีความสูง ประมาณ 15 เมตร แผ่กระจายไปตามพื้นเขาลาดเอียง ภายใต้อร่มเงาของพันธุ์ไม้นานาชนิดเป็นน้ำตกที่มีขนาดไม่ใหญ่มากมีเพียงชั้นเดียว ในฤดูฝนจะมีน้ำค่อนข้างเยอะกว่าฤดูแล้งซึ่งจะไม่มีน้ำ เป็นน้ำตก ที่ตั้งอยู่ห่างจากตัวเมืองกาญจนบุรีเพียง 60 ก.ม. ซึ่งตั้งอยู่บนถนนสายหลักซึ่งค่อนข้างเดินทางสะดวก

TRAVEL

MAHA WANG CHANG , AT KANCHANABURI



PHOTOGRAPH BY VORAKORN K.
GETTY IMAGES

4.4.2

MAHA WANG CHANG

198/1 หมู่ 6, ตำบล วังกระแจะ อำเภอไทรโยค, กาญจนบุรี 71150

มหาวังช้าง - กับประสบการณ์สุดพิเศษ มาสัมผัสกับช้างได้อย่างใกล้ชิดที่มหาวังช้าง ที่นี่คุณจะได้เรียนรู้วิถีชีวิตการอยู่ร่วมกันระหว่างคนกับช้าง กับโปรแกรมเรียนรู้ช้าง นั่งช้าง สป่าช้าง การเตรียมให้อาหารช้าง ในสไตล์มินิควาญช้าง

TRAVEL

KAENG LAWA CAVE ,
A CAVE THAT COMBINES ALL THE SCULPTURES IN ONE PLACE.
AT KANCHANABURI

PHOTOGRAPH BY POST TO DAY
GETTY IMAGES

4.4.3

KAENG LAWA CAVE

ผู้ค้นพบคือ คุณลุงผิน ดอกเข็ม เมื่อประมาณปี พ.ศ. 2493 ซึ่งคุณลุงผินได้ตั้งบ้านเรือนอยู่บริเวณริมแม่น้ำแควน้อยอยู่ห่างจากภูเขาอันเป็นที่ตั้งของถ้ำละว้าประมาณ 150 เมตร ลุงผินมีอาชีพทำไร่ ตัดไม้รวก ไม้ไผ่ และล่าสัตว์ซึ่งบริเวณพื้นที่โดยรอบเป็นป่าเบญจพรรณ มีสัตว์ป่าอาศัยอยู่เป็นจำนวนมาก ต่อมาวันหนึ่งลุงผินได้เข้าไปล่าสัตว์ตามปกติและได้ยิงเม่นตัวหนึ่ง แต่เม่นตัวนั้นกลับไม่ตายและวิ่งหนีไป ลุงผินจึงตามรอยเลือดของเม่นไป จนพบว่าเม่นได้วิ่งหนี หลบเข้าไปในถ้ำแห่งหนึ่งจึงตามเข้าไปแล้วพบว่า ภายในถ้ำนั้นใหญ่โตกว้างขวาง และสวยงามมากซึ่งคือถ้ำละว้านั่นเอง ซึ่งหลังจากที่ทางการสำรวจถ้ำแล้วก็มอบหมายให้ลุงผินและลุงกุ้ ผู้เป็นลูกชายดูแลถ้ำต่อเป็นเวลากว่า 40 ปี เนื่องจากเป็นผู้พบถ้ำนี้เป็นคนแรก และมีบ้านเรือนอยู่ในละแวกเดียวกับถ้ำนี้ด้วย

TRAVEL

DEATH RAILWAY , BUILT DURING WORLD WAR 2 ,
AT KANCHANABURI



PHOTOGRAPH BY THAIRATH ONLINE
GETTY IMAGES

4.4.4 DEATH RAILWAY

ทางรถไฟสายมรณะ หรือ ทางรถไฟสายพม่า หรือ ทางรถไฟสายกาญจนบุรี ทางรถไฟสายนี้เริ่มต้นจากสถานีชุมทางหนองปลาดุก อำเภอบ้านโป่ง จังหวัดราชบุรี ผ่านจังหวัดกาญจนบุรีข้ามแม่น้ำแควใหญ่ โดยสะพานข้ามแม่น้ำแคว ไปทางทิศตะวันตกจนถึงด่านเจดีย์สามองค์ เพื่อให้ถึงปลายทางที่เมืองตาน-พยูชะยะ ประเทศพม่า ทางรถไฟสายมรณะมีความยาวจากหนองปลาดุกถึงสถานีตาน-พยูชะยะรวม 415 กิโลเมตร เป็นทางรถไฟอยู่ในเขตประเทศไทยประมาณ 303.95 กิโลเมตร และอยู่ในเขตพม่า 111.05 กิโลเมตร มีสถานีจำนวน 37 สถานี ทางรถไฟสายนี้สร้างขึ้นในช่วงสงครามโลกครั้งที่ 2

TRAVEL

RESORT BAANPUFA AT KANCHANABURI

PHOTOGRAPH BY BAANPUFA
GETTY IMAGES

การวิเคราะห์พื้นที่โครงการ

4.5

BAANPUFA RESORT

ตำบล ท่าเสา อำเภอ ไทรโยค กาญจนบุรี
ประเทศไทย 71150

4.5 การวิเคราะห์พื้นที่โครงการ

BAANPUFA RESORT

ตำบล ท่าเสา อำเภอ ไทรโยค กาญจนบุรี

ประเทศไทย 71150

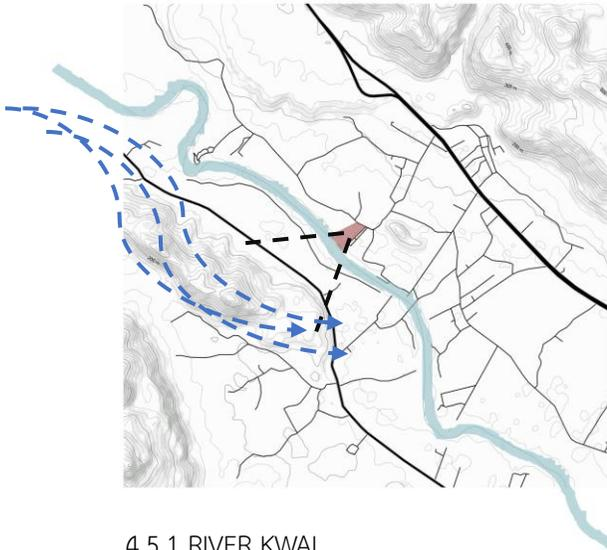

4.5.1 RIVER KWAI

■ ที่พักส่วนมากจะหันไปทางแม่น้ำ
มีขนาดกว้าง 73 m

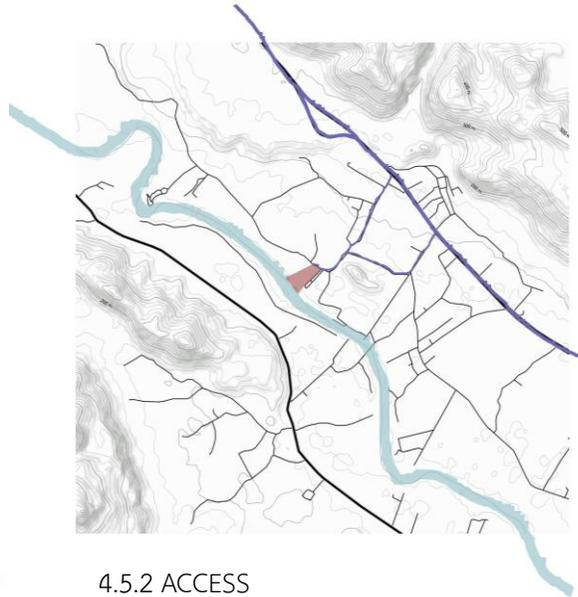

4.5.2 ACCESS

■ Path ถนนแสงชูโต 323

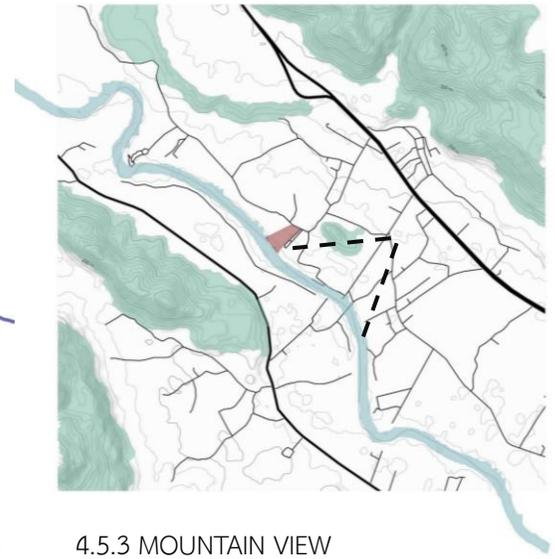

4.5.3 MOUNTAIN VIEW

■ ที่พักส่วนมากจะหันไปทางภูเขา

ตัวโครงการจะติดกับภูเขากับแม่น้ำแค้วน้อยที่ห้องพักส่วนใหญ่จะหันหน้าไปทางแม่น้ำ
แค้วน้อย และการเข้าถึงโครงการจะสามารถมาได้จากทาง ถนนแสงชูโต 323



4.5 การวิเคราะห์พื้นที่โครงการ

BAANPUFA RESORT

ตำบล ท่าเสา อำเภอ ไทรโยค กาญจนบุรี

ประเทศไทย 71150



4.5.4 ACCESS

- ทางสัญจรหลัก ถนนคู่ขนาน
- ทางสัญจรรอง ถนนเลนเดียว

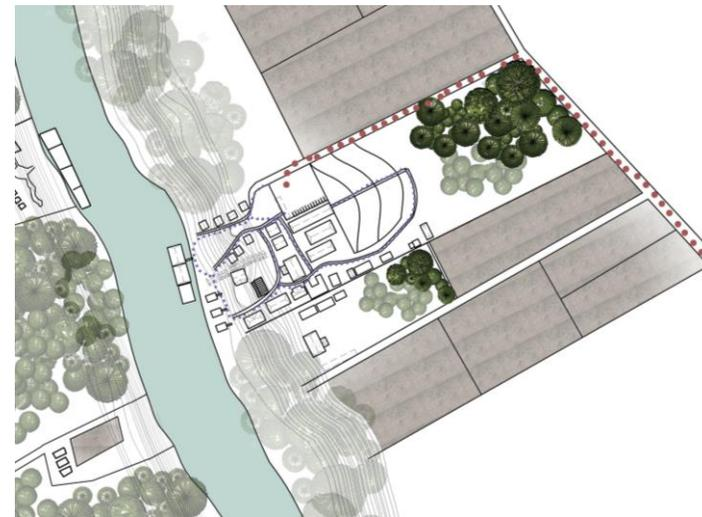

4.5.5 CIRCULATION

- CAR
- WALKWAY



การเข้าถึงโครงการโดยเดินทางมาตามถนนเส้นหลักทางคู่ขนานถนนแสงชูโต 323 และเส้นทางรองเป็นถนนเลนเดียวเพื่อเข้ามาถึงตัวโครงการ และการไหลเวียนภายในโครงการจะแบ่งเป็น 2 เส้นทาง คือ เส้นทางสีแดงเป็นเส้นทางของรถ กับ เส้นทางสีน้ำเงินจะเป็นเส้นทางของผู้ใช้ภายในโครงการ

4.5.6 การวิเคราะห์พื้นที่โครงการ

BAANPUFA RESORT

ตำบล ท่าเสา อำเภอ ไทรโยค กาญจนบุรี

ประเทศไทย 71150



4.5.6 SUNSHINE AND SHADOWS



4.5.7 COOL BREEZE FROM THE RIVER

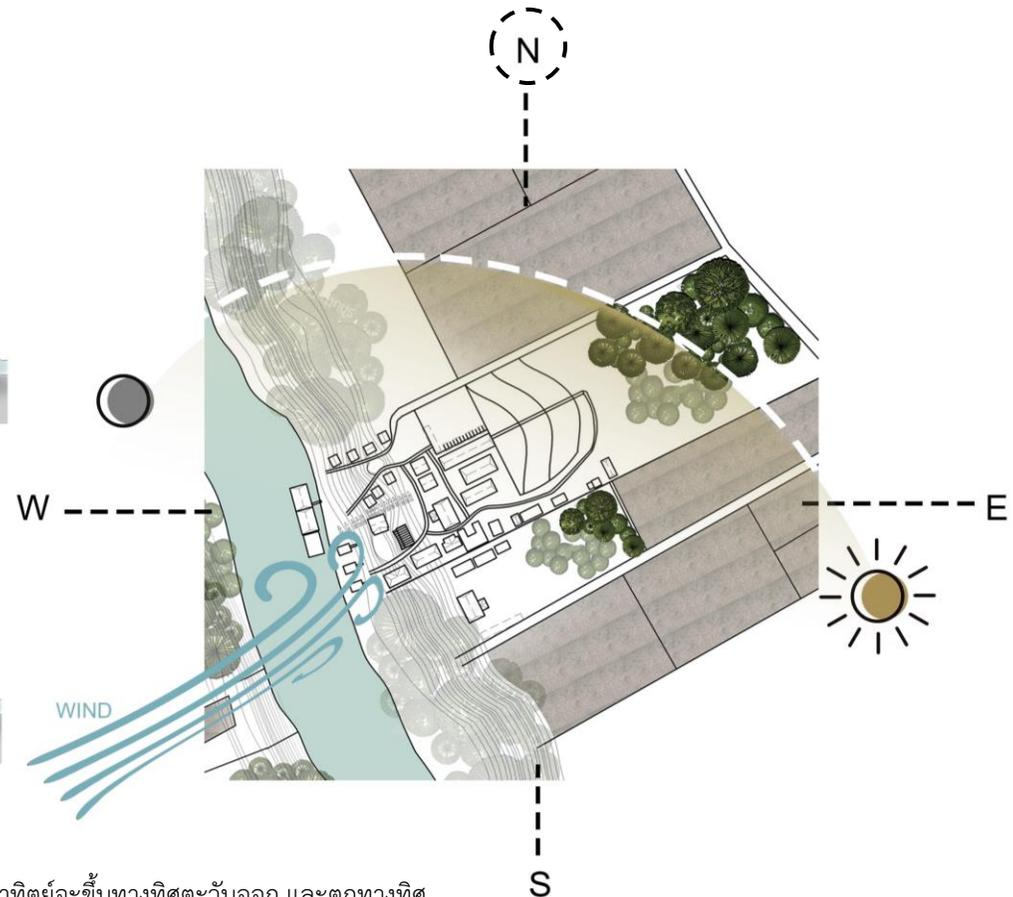

บอกถึงทิศทางของแสงแดดและเงา ทิศทางของลม พระอาทิตย์จะขึ้นทางทิศตะวันออก และตกทางทิศตะวันตก ที่จะทำให้เกิดแสงและเงา ที่ส่องมาทางหน้าโครงการแต่อาคารทั้งส่วนใหญ่จะถูกออกแบบให้หันหน้าไปทางแม่น้ำแควน้อย และ ยังได้รับลมเย็นที่พัดส่งมาจากแม่น้ำแควน้อยอีกด้วย

4.6 ผังบริเวณ

BAANPUFA RESORT

ตำบล ท่าเสา อำเภอ ไทรโยค กาญจนบุรี
ประเทศไทย 71150

FUNCTION	BUILDING
① PARKING	2
② RECEPTION	2
③ RESTAURANT	1
④ SHOP	2
⑤ MOUNT FUNCTIONS	1
⑥ NURSING ROOM	1
⑦ OFFICE	1
⑧ SERVICE	3
⑨ STORAGE ROOM	1
⑩ GUEST ROOM	22

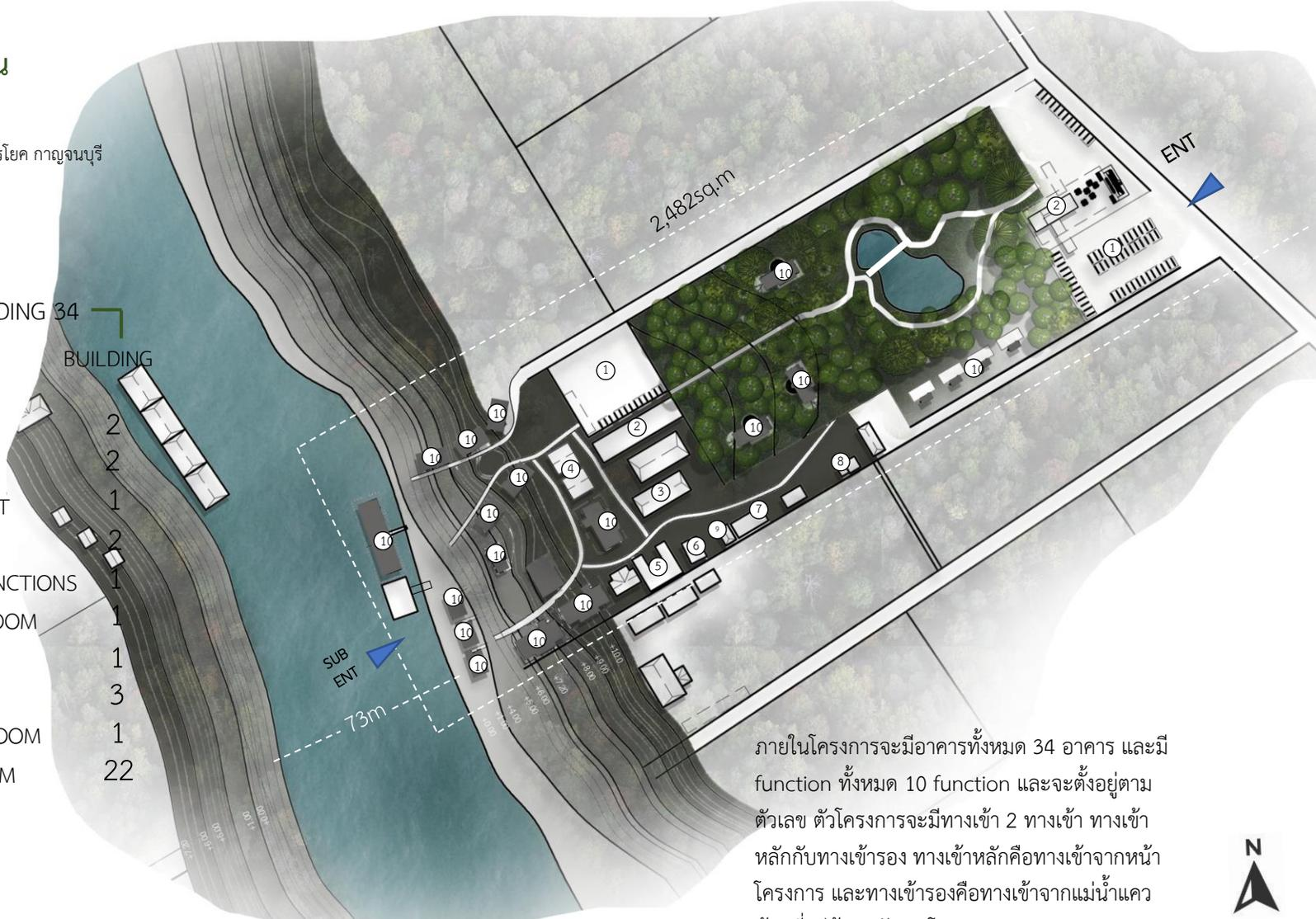

ภายในโครงการจะมีอาคารทั้งหมด 34 อาคาร และมี function ทั้งหมด 10 function และจะตั้งอยู่ตาม ตัวเลข ตัวโครงการจะมีทางเข้า 2 ทางเข้า ทางเข้าหลักกับทางเข้ารอง ทางเข้าหลักคือทางเข้าจากหน้าโครงการ และทางเข้ารองคือทางเข้าจากแม่น้ำแควน้อยที่อยู่ด้านหลังของโครงการ

4.7 วิเคราะห์ต้นไม้ภายในโครงการ

BAANPUFA RESORT

ตำบล ท่าเสา อำเภอ ไทรโยค กาญจนบุรี

ประเทศไทย 71150

ประเภทต้นไม้ยืนต้นที่มีอยู่ในตัวโครงการ

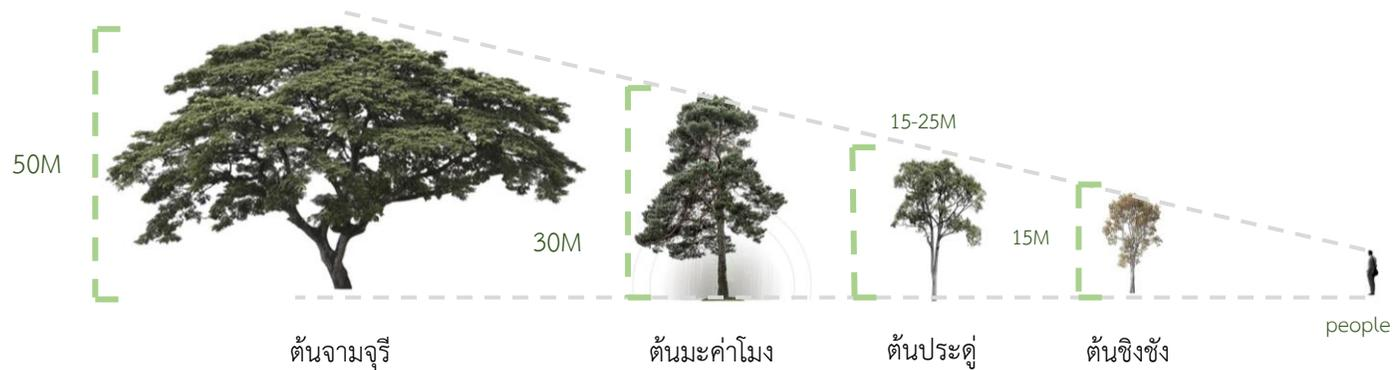

การวิเคราะห์ต้นไม้ภายในโครงการ ประเภทต้นไม้ยืนต้นที่มีอยู่ภายในโครงการ จะมี 1.ต้นจามจุรี 2.ต้นมะค่าโมง 3.ต้นประดู่ 4.ต้นชิงช้า และวิเคราะห์ขนาดความสูง ความกว้างของต้นไม้ยืนต้น ที่อยู่ภายในโครงการ

4.7.1 วิเคราะห์ต้นไม้ภายในโครงการ

BAANPUFA RESORT

ตำบล ท่าเสา อำเภอ ไทรโยค กาญจนบุรี

ประเทศไทย 71150

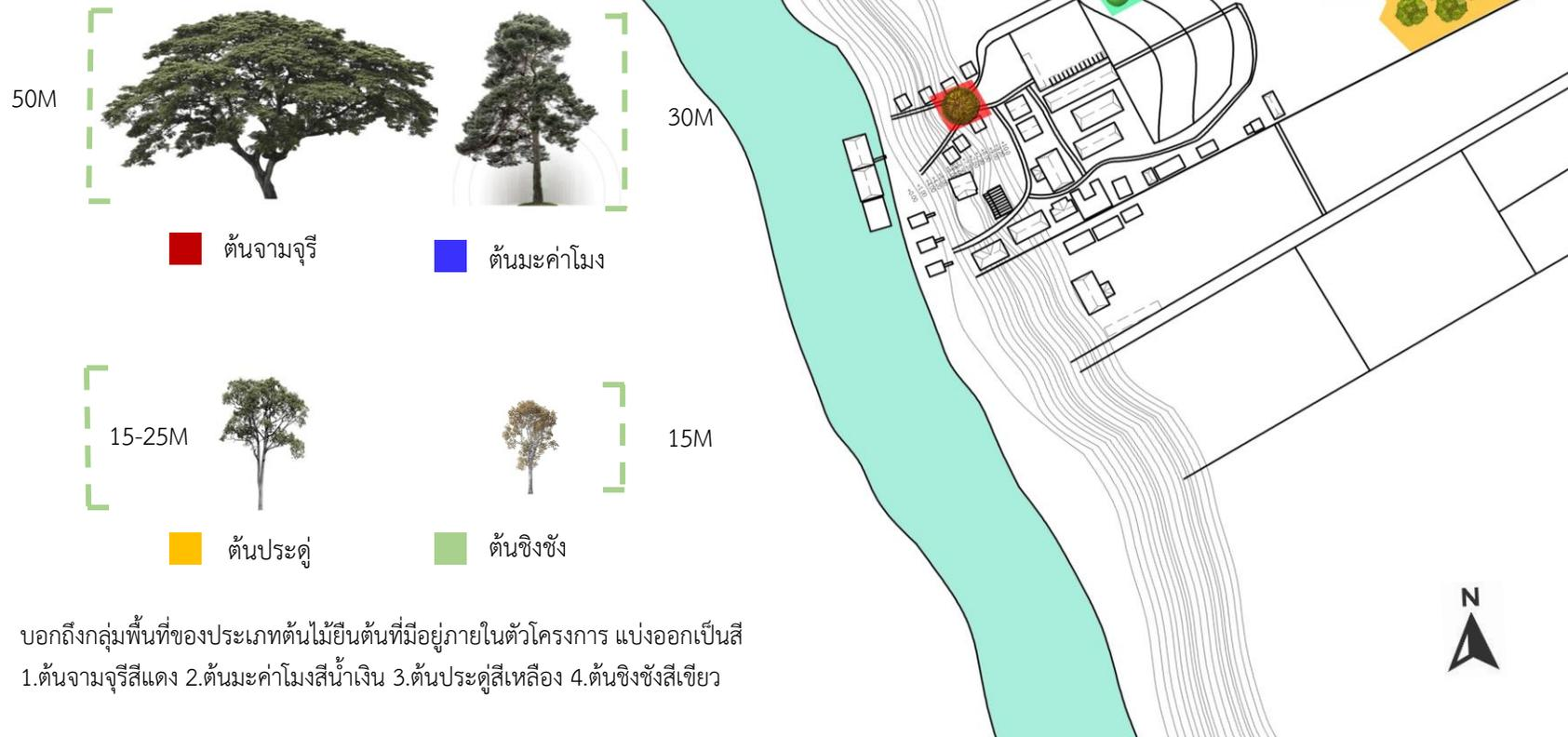

บอกถึงกลุ่มพื้นที่ของประเภทต้นไม้ยืนต้นที่มีอยู่ภายในตัวโครงการ แบ่งออกเป็นสี่

1. ต้นจามจุรีสีแดง 2. ต้นมะค่าโมงสีน้ำเงิน 3. ต้นประดู่สีเหลือง 4. ต้นชิงชังสีเขียว

4.8 วิเคราะห์ชนิดของสัตว์น้ำในโครงการ

BAANPUFA RESORT

ตำบล ท่าเสา อำเภอ ไทรโยค กาญจนบุรี
ประเทศไทย 71150

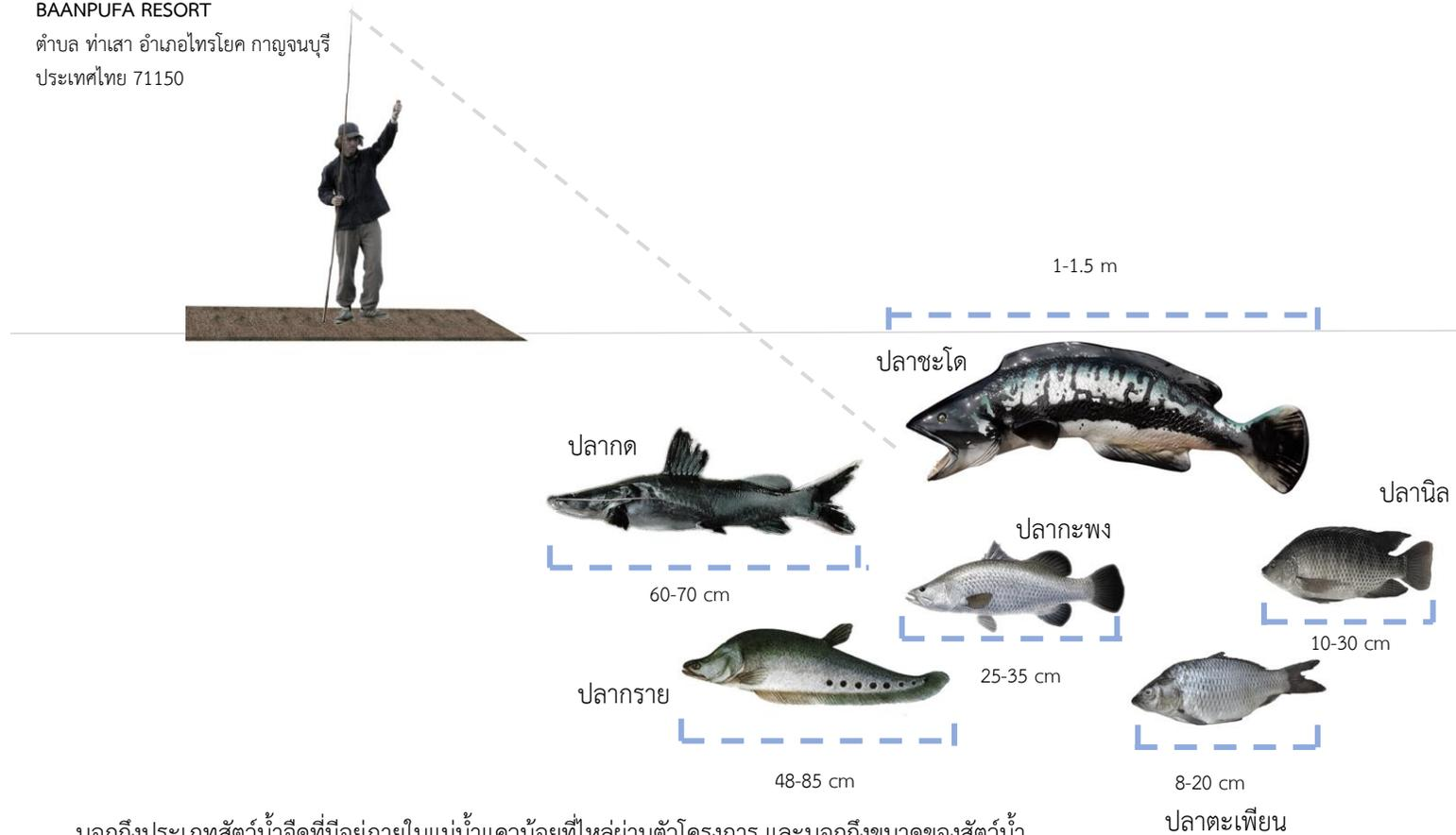

บอกถึงประเภทสัตว์น้ำจืดที่มีอยู่ภายในแม่น้ำแควน้อยที่ไหลผ่านตัวโครงการ และบอกถึงขนาดของสัตว์น้ำ
1.ปลาชะโด ขนาด 1-1.5 ม. 2.ปลากด ขนาด 60-70 ซม. 3.ปลากระพง ขนาด 25-35 ซม. 4.ปลานิล ขนาด
10-30 ซม. 5.ปลากลาย ขนาด 68-85 ซม. 6.ปลาดตะเพียน ขนาด 8-20 ซม.

4.9 วิเคราะห์รูปตัดของระดับพื้นโครงการ

BAANPUFA RESORT

ตำบล ท่าเสา อำเภอ ไทรโยค กาญจนบุรี

ประเทศไทย 71150

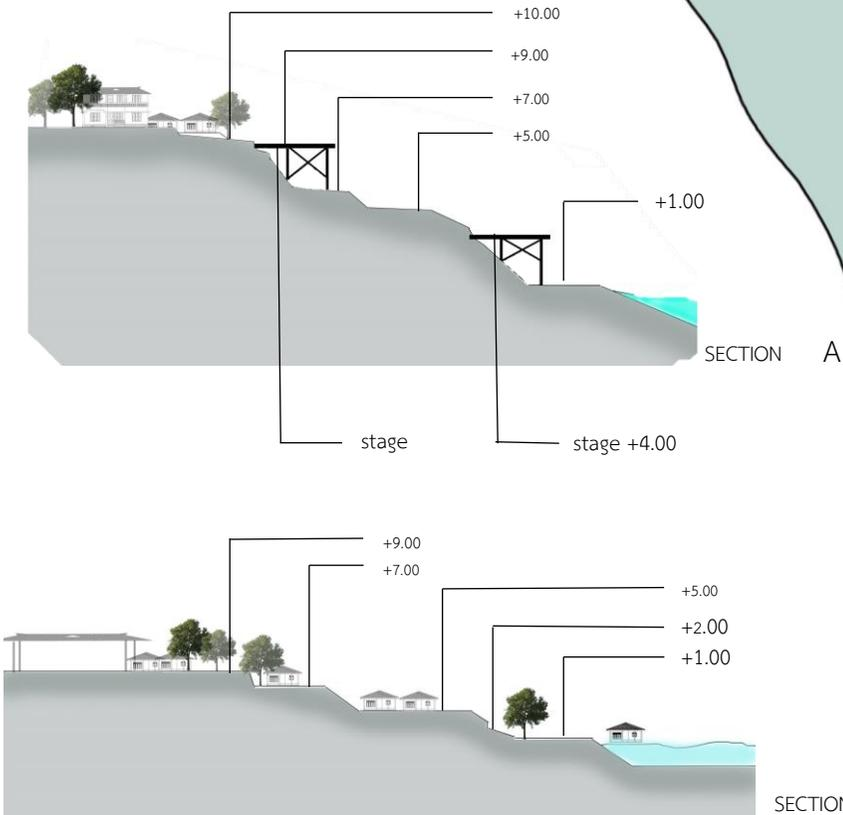

บอกถึงระดับพื้น contour ของโครงการที่อยู่ทางด้านหลังของโครงการ ที่เป็นพื้นที่ระดับไล่ลงไปยังแม่น้ำแควน้อย

4.10 จุดชมวิวของโครงการ

BAANPUFA RESORT

ตำบล ท่าเสา อำเภอ ไทรโยค กาญจนบุรี

ประเทศไทย 71150

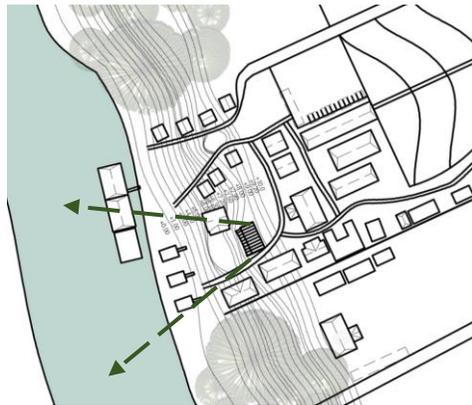

บอกถึงจุดชมวิที่ดีที่สุดของโครงการ
จุดชมวิวน้ำสามารถมองเห็นแม่น้ำแคว
น้อย กับภูเขาที่อยู่ทางด้านหลังของ
โครงการได้

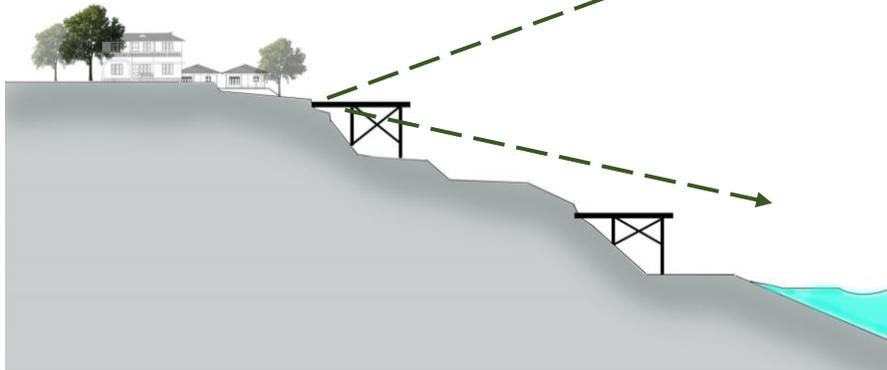

4.11 ผู้ใช้โครงการ



นักท่องเที่ยวที่ชอบธรรมชาติ

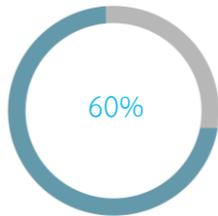

คนไทย 60 %



นักท่องเที่ยวที่ต้องการประสบการณ์แบบใหม่

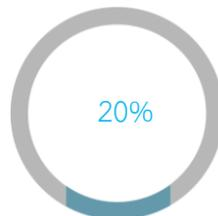

ต่างชาติ 20 %



ชุมชน 20 %

จากการได้สัมภาษณ์ ผู้ประกอบการธุรกิจด้านสร้างแพกับชาวบ้านที่จังหวัดกาญจนบุรี สอบถามถึงนักท่องเที่ยวที่มาเที่ยว สรุปได้ดังนี้ นักท่องเที่ยวชาวไทย 60% นักท่องเที่ยวชาวต่างชาติ 20% และ คนในชุมชน 20%

4.12 พฤติกรรมผู้ใช้โครงการ

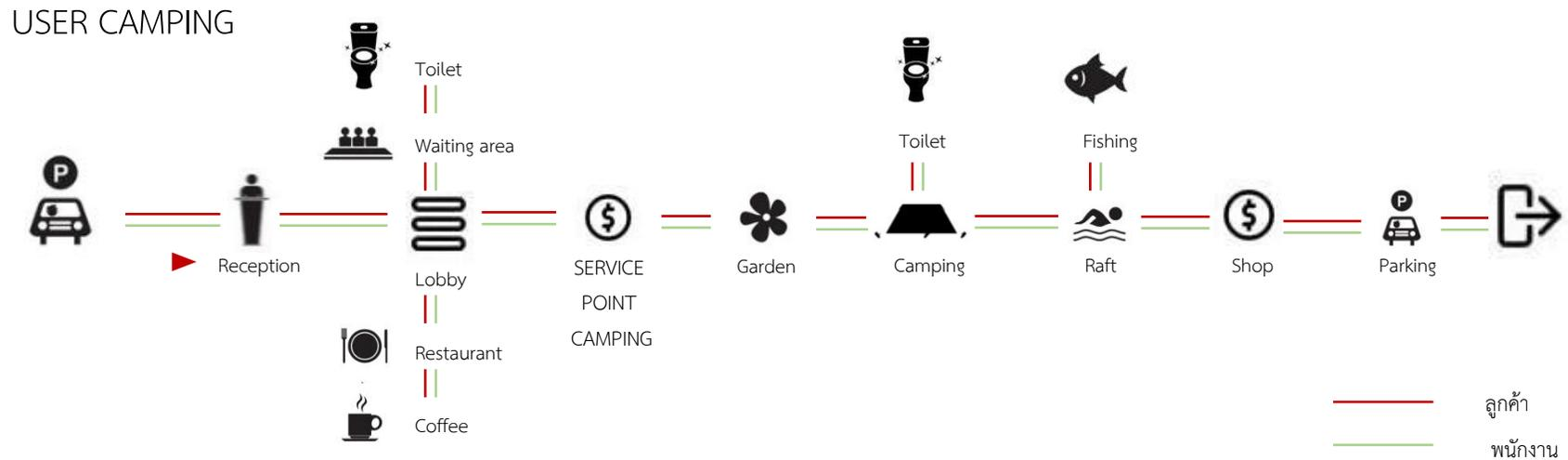
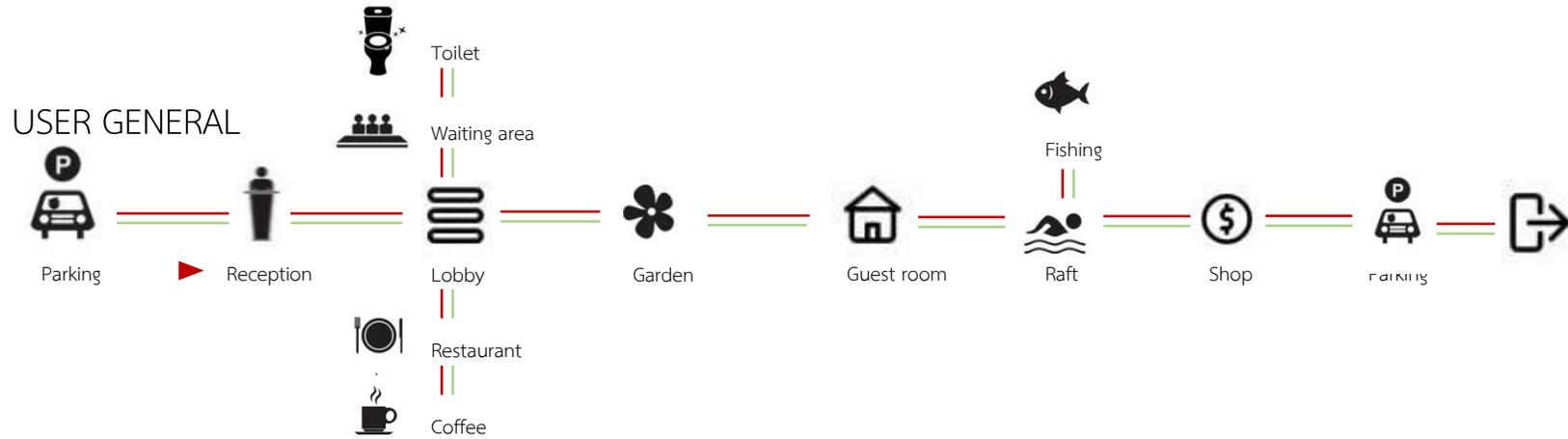

———— ลูกค้า
 ———— พนักงาน



PHOTOGRAPH BY
BEST HD WALLPAPER

ความต้องการพื้นที่ใช้สอยในโครงการ

4.13

4.13.1 AREA REQUIREMENT

LOBBY

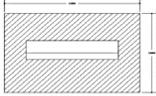
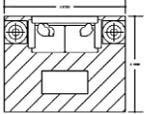
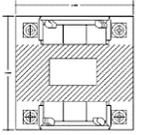
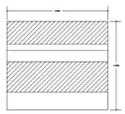
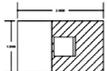
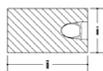
พื้นที่	องค์ประกอบ	พื้นที่จากองค์ประกอบ		จำนวน	พื้นที่ (ตร.ม) รวม
Reception	เคาน์เตอร์ 3 คน 0.70*3.00ตร.ม	4.40*2.90 = 12.76ตร.ม		1	12.76ตร.ม
Waiting area	ที่นั่ง ขนาด 1.60*0.80ตร.ม โต๊ะ ขนาด 0.40*0.40ตร.ม โต๊ะกาแฟ ขนาด 0.50*1.00ตร.ม	2.65*2.10 = 4.75ตร.ม		4	19.00ตร.ม
	ที่นั่ง 3 คน ขนาด 2.00*0.80ตร.ม โต๊ะข้าง ขนาด 0.40*0.40ตร.ม โต๊ะกาแฟ ขนาด 0.50*1.00ตร.ม	4.10*4.00 = 16.40ตร.ม		2	32.80ตร.ม
Counter bar	เคาน์เตอร์ 2 คน ขนาด 0.70*4.00ตร.ม	4.00*3.50 = 14.00ตร.ม		1	14.00ตร.ม
hall	50% ของเฟอร์นิเจอร์ ขนาด 50% = 39.20ตร.ม	39.28ตร.ม		1	39.28ตร.ม
Office staff	โต๊ะ ขนาด 0.70*3.00ตร.ม	2.00*1.20 = ตร.ม		4	9.60ตร.ม
toilet	ขนาด 1.10*2.00ตร.ม	2.00*1.10 = 2.20ตร.ม		4	8.80ตร.ม

รวม 136.24ตร.ม + 30% = 177.11ตร.ม

4.13.2 AREA REQUIREMENT

LOUNGE

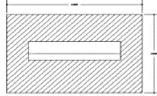
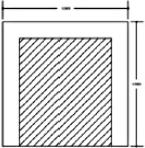
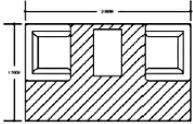
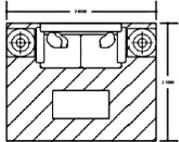
พื้นที่	องค์ประกอบ	พื้นที่จากองค์ประกอบ		จำนวน	พื้นที่ (ตร.ม) รวม
Counter bar	เคาน์เตอร์ 2 คน ขนาด 0.70*4.00ตร.ม	4.00*3.50 = 14.00ตร.ม		1	14.00ตร.ม
storage	ขนาด 3.00*3.00ตร.ม	3.00*3.00 = 9.00ตร.ม		1	9.00ตร.ม
Waiting area	ที่นั่ง 2 ที่นั่ง ขนาด 0.80*0.80ตร.ม	2.90*1.70 = 4.93ตร.ม		5	24.65ตร.ม
	ที่นั่ง ขนาด 1.60*0.80ตร.ม โต๊ะ ขนาด 0.40*0.40ตร.ม โต๊ะกาแฟ ขนาด 0.50*1.00ตร.ม	2.65*2.10 = 4.75ตร.ม		5	23.75ตร.ม

รวม 71.40sq.m + 30% = 103.10sq.m

4.13.3 AREA REQUIREMENT

RESTAURANT

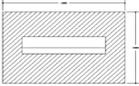
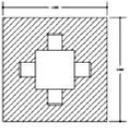
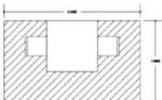
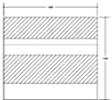
พื้นที่	องค์ประกอบ	พื้นที่จากองค์ประกอบ		จำนวน	พื้นที่ (ตร.ม) รวม
reception	เคาน์เตอร์ 3 คน 0.70*3.00ตร.ม	4.00*2.90 = 12.76ตร.ม		1	12.76ตร.ม
Dining area	โต๊ะ 4 คน ขนาด 0.70*3.00ตร.ม	3.20*3.20 = 10.24ตร.ม		4	40.96ตร.ม
	โต๊ะ 2 คน ขนาด 0.70*3.00ตร.ม	3.20*1.90 = 6.08ตร.ม		10	60.8ตร.ม
bar	เคาน์เตอร์ 2 คน ขนาด 0.70*4.00	4.00*3.50 = 14.00ตร.ม		1	14.00ตร.ม
Main kitchen	40% ของเฟอร์นิเจอร์ 40% ของ 128.52ตร.ม = 51.40ตร.ม	51.40sq.m		1	51.40ตร.ม
รวม 179.92ตร.ม + 30% = 233.89ตร.ม					

4.13.4 AREA REQUIREMENT

SUPERIOR ROOM

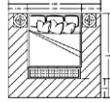
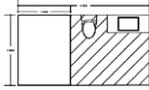
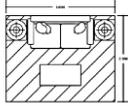
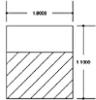
พื้นที่	องค์ประกอบ	พื้นที่จากองค์ประกอบ		จำนวน	พื้นที่ (ตร.ม) รวม
Bed space	California bed ขนาด 1.98*1.98ตร.ม Night table ขนาด 0.50*0.40ตร.ม	3.40*3.10 = 10.54ตร.ม		1	7.48ตร.ม
Bath room space	basin ขนาด 1.20*0.50ตร.ม Flush toilet ขนาด 0.50*0.70ตร.ม Shower space ขนาด 1.50*2.00ตร.ม	3.74*2.00 = 7.48sq.m		1	4.75ตร.ม
Mini living	ที่นั่ง 2ที่นั่ง ขนาด 1.60*0.80ตร.ม โต๊ะข้าง ขนาด 0.40*0.40ตร.ม โต๊ะกาแฟ ขนาด 0.50*1.00ตร.ม	2.65*2.10 = 4.75ตร.ม		1	4.75ตร.ม
wardrobe	ขนาด 0.70*2.00ตร.ม	2.00*1.40 = 2.80ตร.ม		1	2.80ตร.ม
Shoe cabinet	ขนาด 0.40*1.00ตร.ม	1.00*1.10 = 1.10ตร.ม		1	1.10ตร.ม

รวม 37.61ตร.ม + 30% = 48.89ตร.ม

4.13.5 AREA REQUIREMENT DELUXE ROOM

พื้นที่	องค์ประกอบ	พื้นที่จากองค์ประกอบ	จำนวน	พื้นที่ (ตร.ม) รวม
Bed space	California bed ขนาด 1.98*1.98ตร.ม Night table ขนาด 0.50*0.40ตร.ม	3.40*3.10 = 10.549ตร.ม	1	10.45ตร.ม
Bath room space	basin ขนาด 1.20*0.50ตร.ม Flush toilet ขนาด 0.50*0.70ตร.ม Shower space ขนาด 1.50*2.00ตร.ม	3.74*2.00 = 7.48ตร.ม	1	7.48ตร.ม
Mini living	ที่นั่ง 2 ที่นั่ง ขนาด 1.60*0.80ตร.ม โต๊ะข้าง ขนาด 0.40*0.40ตร.ม โต๊ะกาแฟ ขนาด 0.50*1.00ตร.ม	4.10*3.00 = 12.30ตร.ม	1	12.30ตร.ม
Tv table	ขนาด 0.40*2.00ตร.ม	1.20*2.00 = 2.40ตร.ม	2	4.80ตร.ม
jacuzzi	ขนาด 1.00*1.50ตร.ม	1.70*1.45 = 2.46ตร.ม	1	2.46ตร.ม
Dining area	โต๊ะ ขนาด 1.20*1.20ตร.ม เก้าอี้ ขนาด 0.45*0.45ตร.ม	3.20*1.90 = 6.08ตร.ม	1	6.08ตร.ม
wardrobe	ขนาด 0.70*2.00ตร.ม	2.00*1.40 = 2.80ตร.ม	1	2.80ตร.ม
Shoe cabinet	ขนาด 0.40*1.00ตร.ม	1.00*1.10 = 1.10ตร.ม	1	1.10ตร.ม

รวม 43.57ตร.ม + 30% = 56.57ตร.ม

4.13.6 AREA REQUIREMENT VILLA

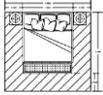
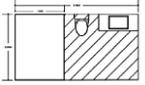
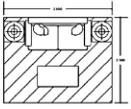
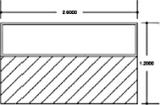
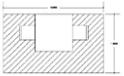
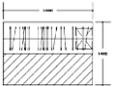
พื้นที่	องค์ประกอบ	พื้นที่จากองค์ประกอบ		จำนวน	พื้นที่ (ตร.ม) รวม
Bed space	California bed ขนาด 1.98*1.98ตร.ม Night table ขนาด 0.50*0.40ตร.ม	3.40*3.10 = 10.549ตร.ม		1	10.45ตร.ม
Bath room space	basin ขนาด 1.20*0.50ตร.ม Flush toilet ขนาด 0.50*0.70ตร.ม Shower space ขนาด 1.50*2.00ตร.ม	3.74*2.00 = 7.48ตร.ม		1	7.48ตร.ม
Mini living	ที่นั่ง 2 ที่นั่ง ขนาด 1.60*0.80ตร.ม โต๊ะข้าง ขนาด 0.40*0.40ตร.ม โต๊ะกาแฟ ขนาด 0.50*1.00ตร.ม	4.10*3.00 = 12.30ตร.ม		1	12.30ตร.ม
Tv table	ขนาด 0.40*2.00ตร.ม	1.20*2.00 = 2.40ตร.ม		2	4.80ตร.ม
jacuzzi	ขนาด 1.00*1.50ตร.ม	1.70*1.45 = 2.46ตร.ม		1	2.46ตร.ม
Dining area	โต๊ะ ขนาด 1.20*1.20ตร.ม เก้าอี้ ขนาด 0.45*0.45ตร.ม	3.20*1.90 = 6.08ตร.ม		1	6.08ตร.ม
wardrobe	ขนาด 0.70*2.00ตร.ม	2.00*1.40 = 2.80ตร.ม		1	2.80ตร.ม
Shoe cabinet	ขนาด 0.40*1.00ตร.ม	1.00*1.10 = 1.10ตร.ม		1	1.10ตร.ม

รวม 78.189ตร.ม + 30% = 108.18ตร.ม

4.13.7 สรุปพื้นที่ AREA REQUIREMENT

ส่วนสาธารณะและสนับสนุนโครงการ

- ลอบบี้	177.11ตร.ม
- ส่วนประชาสัมพันธ์และให้ข้อมูล	
- พื้นที่พักผ่อน / โถง	103.10ตร.ม
- ห้องเก็บของ	
- ห้องน้ำ	
- ร้านอาหาร	88ตร.ม
- ห้องน้ำ	
- ที่จอดรถ	
- Shop	59ตร.ม
- SERVICE POINT CAMPING	
- Mount Functions / สัมมนา	67ตร.ม
- ห้องสมุด	
- ห้องพยาบาล	31ตร.ม

ส่วนกิจกรรม

- สวน	1118ตร.ม
- ทางเดินท์	
- ล่องแพเปียก	
- ตกปลา	

ส่วนห้องพัก

- Deluxe Room	56.57ตร.ม
- Superior Room	25ตร.ม
- Twin Bed Room	25ตร.ม
- Villa	108.18ตร.ม
- Villa Twin bed Room	30ตร.ม
- Home car	13ตร.ม
- Tree House	25ตร.ม

CIRCULATION 30 % +1,922.96
สรุป 2,482ตร.ม



PHOTOGRAPH BY
BEST HD WALLPAPER

อาคาร

4.14

BAANPUFA RESORT

ตำบล ท่าเสา อำเภอไทรโยค กาญจนบุรี
ประเทศไทย 71150

4.14.1 ISOMETRIC

BAANPUFA RESORT

ตำบลท่าเสา อำเภอไทรโยค กาญจนบุรี

ประเทศไทย 71150

Isometric มิติด้านเท่า บอกถึงตัวอาคารเดิมของ
โครงการที่ยังไม่ได้ถูกปรับเปลี่ยนหรือ design และยัง
บอกถึงพื้นที่ป่าต้นน้ำรอบๆหรือภายในตัวโครงการ



BUILDING
4.14.2 LOBBY **01**

อาคาร lobby เดิมของโครงการที่ยังไม่ได้ถูกปรับเปลี่ยนหรือ design ที่มีขนาด 37.00 x 7.00 เมตร ที่ตั้งอยู่ในจุดหมายเลข 1

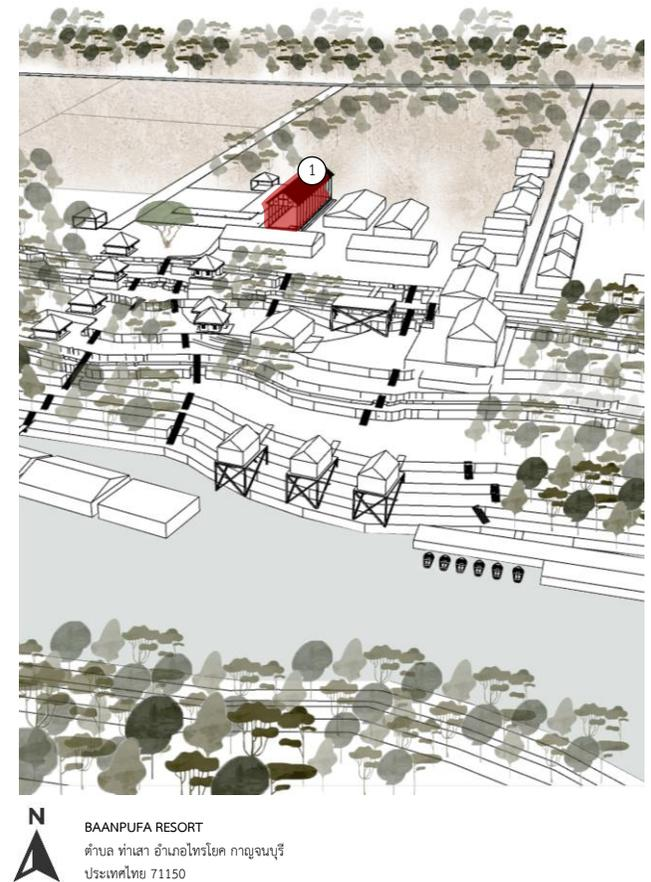
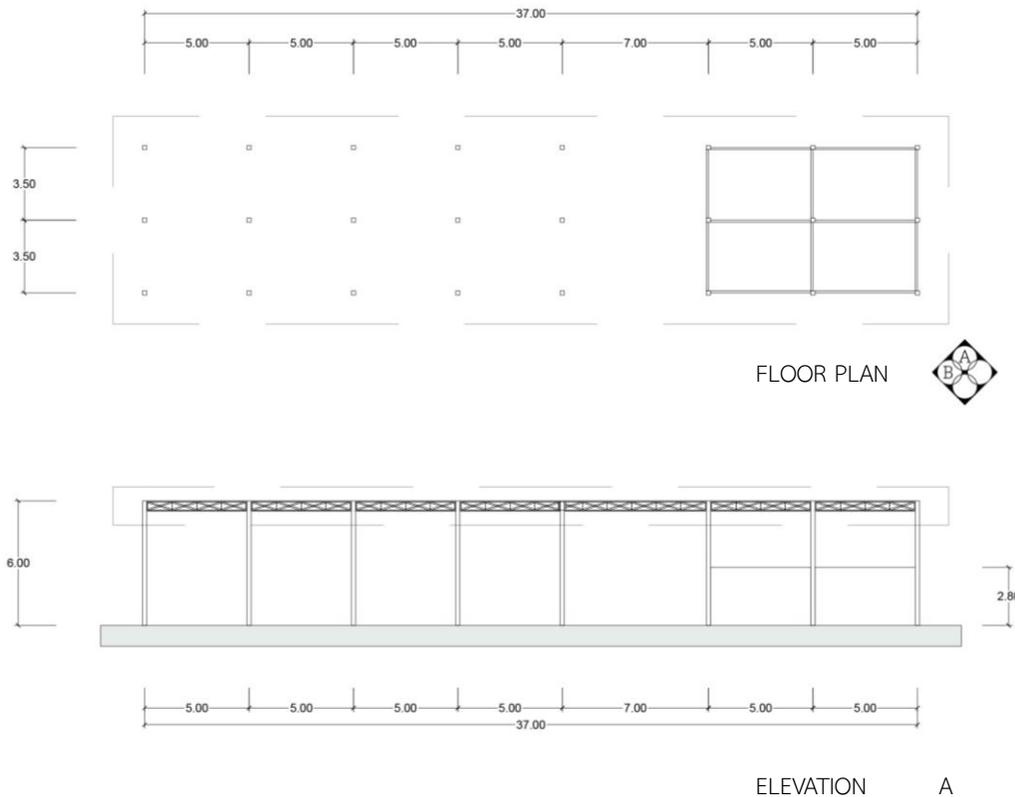

BUILDING
4.14.3 SERVICE
POINT CAMPING

02

อาคาร point camping เดิมของโครงการที่ยังไม่ได้ถูกปรับเปลี่ยนหรือ design ที่มีขนาด 21.50 x 9.00 เมตร ที่ตั้งอยู่ในจุดหมายเลข 2

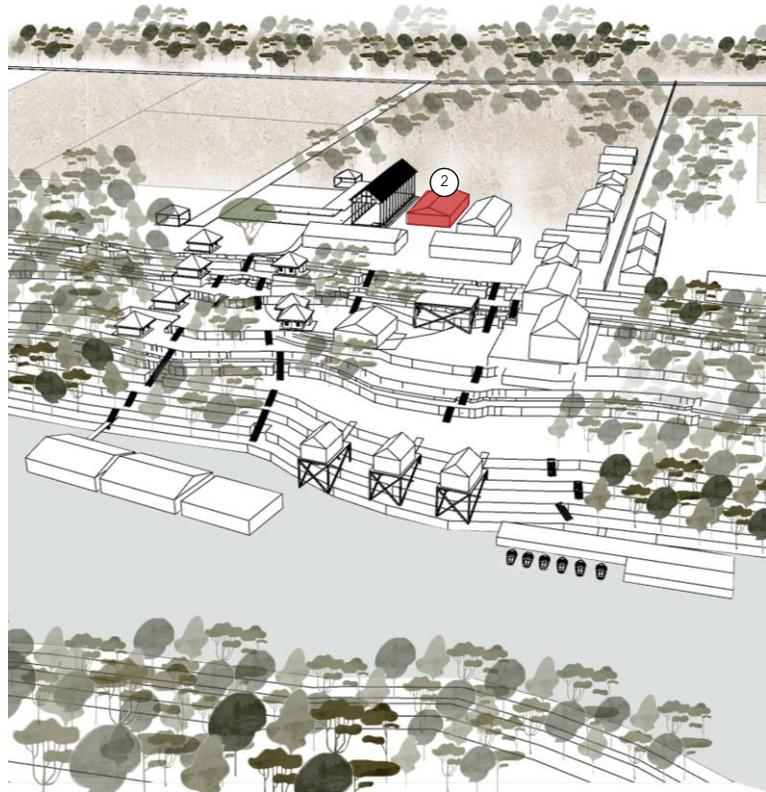
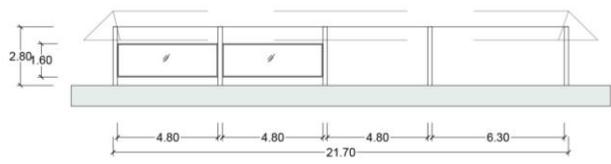
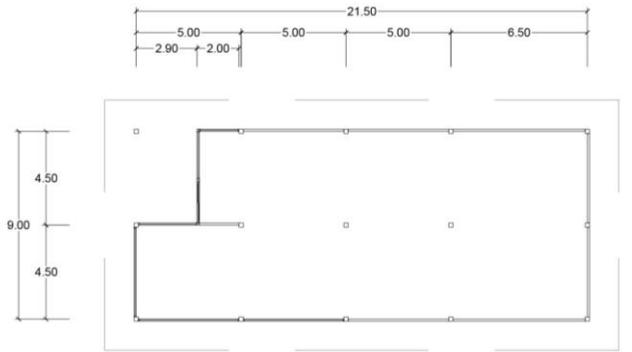

N
BAANPUFA RESORT
ตำบล ท่าเสา อำเภอ ไทรโยค กาญจนบุรี
ประเทศไทย 71150

BUILDING
4.14.4 RESTAURANT

03

อาคาร ร้านอาหารเดิมของโครงการที่ยังไม่ได้ถูกปรับเปลี่ยนหรือ design ที่มีขนาด 21.20 x 7.20 เมตร ที่ตั้งอยู่ในจุดหมายเลข 3

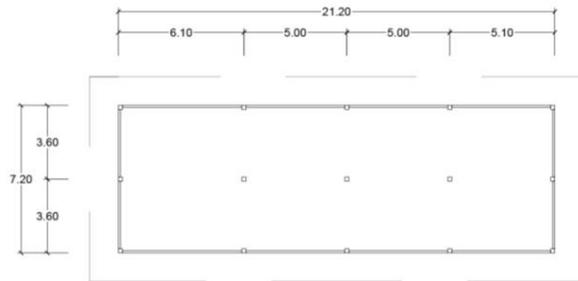

FLOOR PLAN

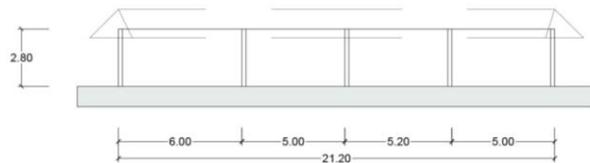

ELEVATION A

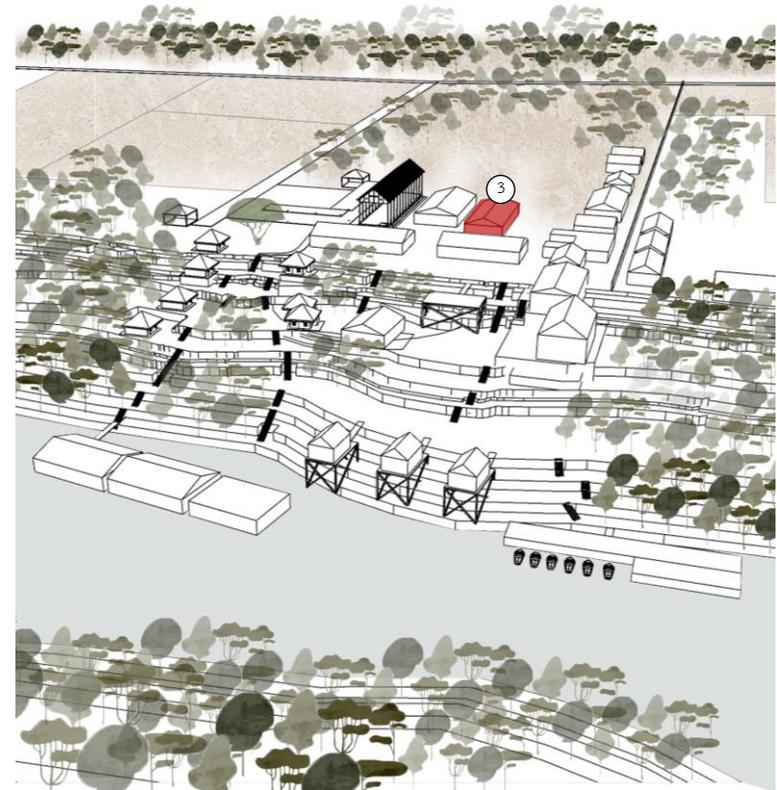

BAANPUFA RESORT
ตำบล ท่าเสา อำเภอ ไทโยค กาญจนบุรี
ประเทศไทย 71150

BUILDING
4.14.5 SHOP

04

อาคารร้านของเดิมของโครงการที่ยังไม่ได้ถูกปรับเปลี่ยนหรือ
design ที่มีขนาด 15.00 x 12.00 เมตร ที่ตั้งอยู่ในจุดหมายเลข 4

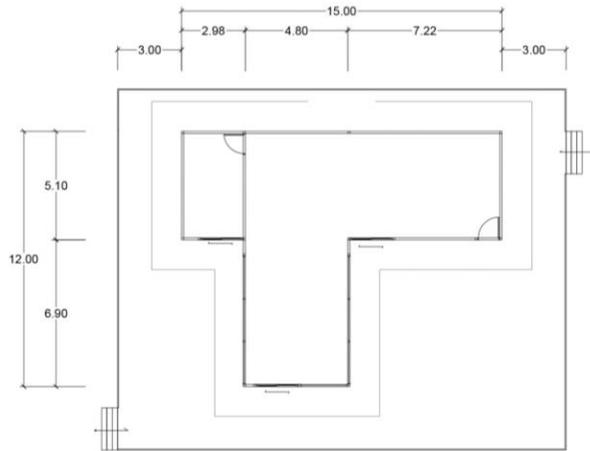

FLOOR PLAN



ELEVATION A

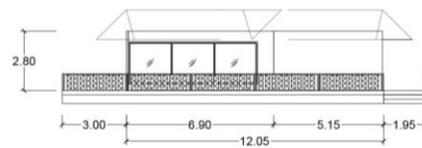

ELEVATION B



BAANPUFA RESORT
ตำบลท่าเสา อำเภอไทรโยค กาญจนบุรี
ประเทศไทย 71150

BUILDING
4.14.6 MOUNT
FUNCTIONS

05

อาคาร MOUNT FUNCTIONS เดิมของโครงการที่ยังไม่ได้ถูก
ปรับเปลี่ยนหรือ design ที่มีขนาด 16.50 x 16.00 เมตร ที่ตั้งอยู่
ในจุดหมายเลข 5

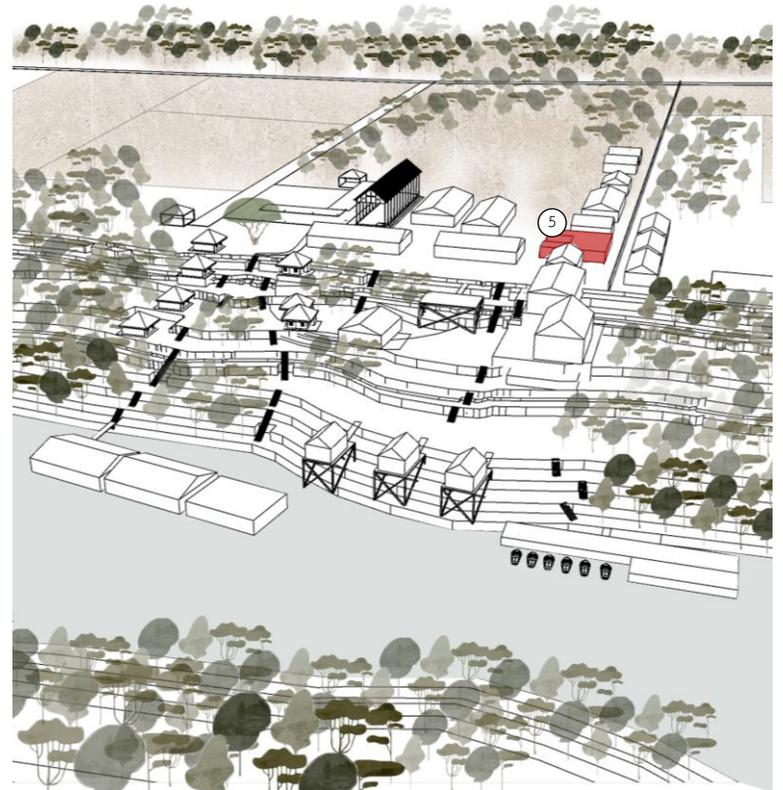
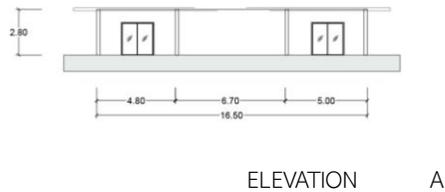
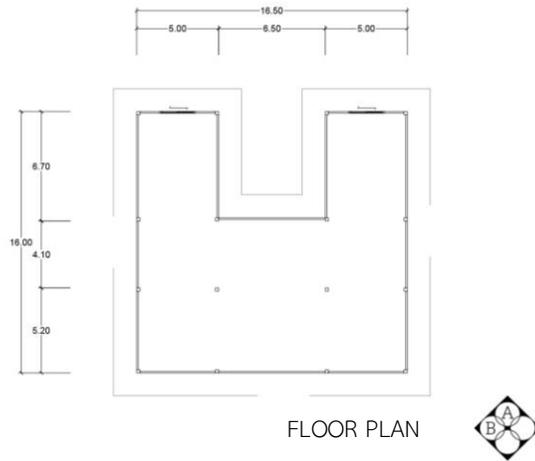

BAANPUFA RESORT
ตำบลท่าเสา อำเภอไทรโยค กาญจนบุรี
ประเทศไทย 71150

BUILDING 06 อาคารห้องพักเดิมของโครงการที่ยังไม่ได้ถูกปรับเปลี่ยนหรือ
 4.14.7 GUEST ROOM design ที่มีขนาด 20.00 x 8.59 เมตร ที่ตั้งอยู่ในจุดหมายเลข 6

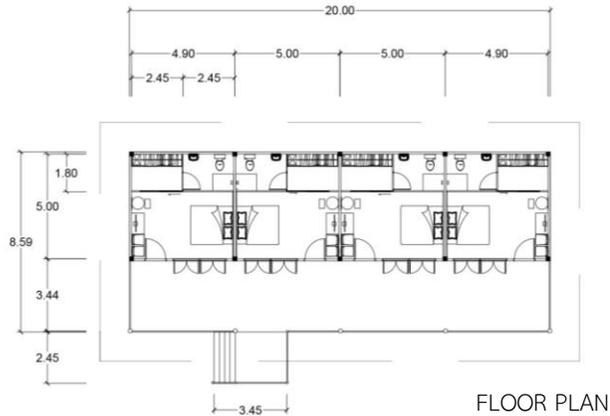

A

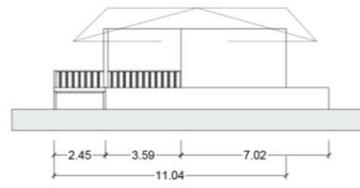

B



BAANPUFA RESORT
 ตำบล ท่าเสา อำเภอ ไทรโยค กาญจนบุรี
 ประเทศไทย 71150

BUILDING
4.14.8 GUEST ROOM

07

อาคารห้องพักเดิมของโครงการที่ยังไม่ได้ถูกปรับเปลี่ยนหรือ
design ที่มีขนาด 20.00 x 8.59 เมตร ที่ตั้งอยู่ในจุดหมายเลข 7

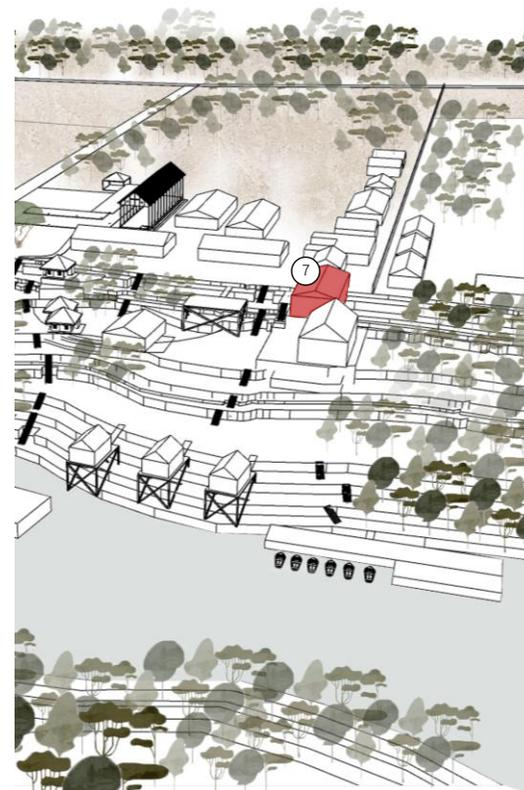
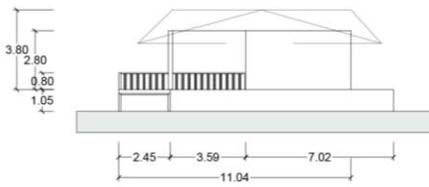
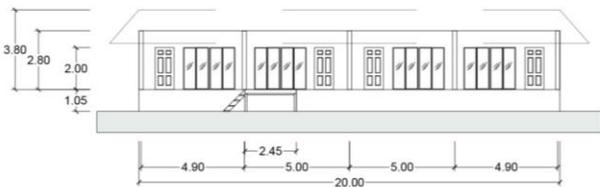
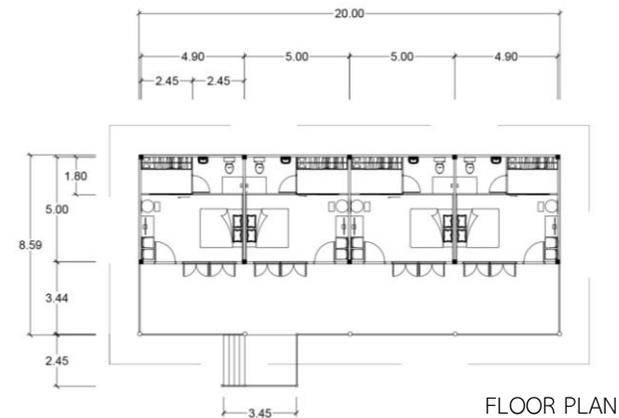

BAANPUFA RESORT
ตำบลท่าเสา อำเภอไทรโยค กาญจนบุรี
ประเทศไทย 71150

BUILDING
4.14.9 GUEST ROOM

08

อาคารห้องพักเดิม 2 ชั้นของโครงการที่ยังไม่ได้ถูกปรับเปลี่ยนหรือ
design ที่มีขนาด 19.80 x 8.30 เมตร ที่ตั้งอยู่ในจุดหมายเลข 8

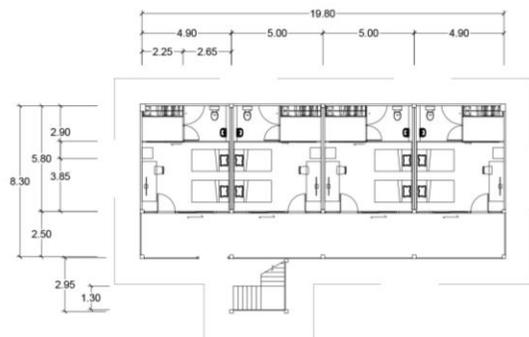

FLOOR PLAN 1ST

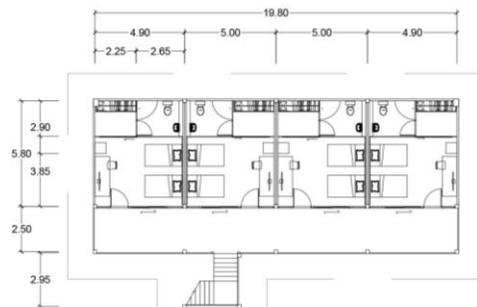

FLOOR PLAN 2ND



ELEVATION A

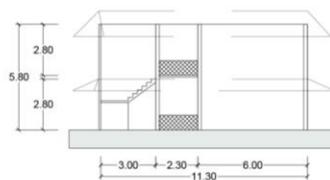

ELEVATION B

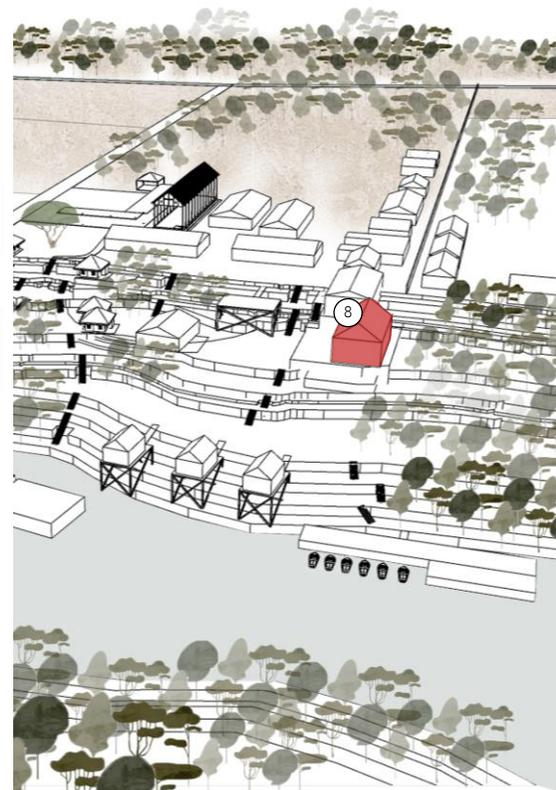

BAANPUFA RESORT
ตำบล ท่าเสา อำเภอ ไทโยค กาญจนบุรี
ประเทศไทย 71150

BUILDING
4.14.10 GUEST ROOM

09

อาคารห้องพักเดิมของโครงการที่ยังไม่ได้ถูกปรับเปลี่ยนหรือ
design ที่มีขนาด 5.00 x 10.00 เมตร ที่ตั้งอยู่ในจุดหมายเลข 9

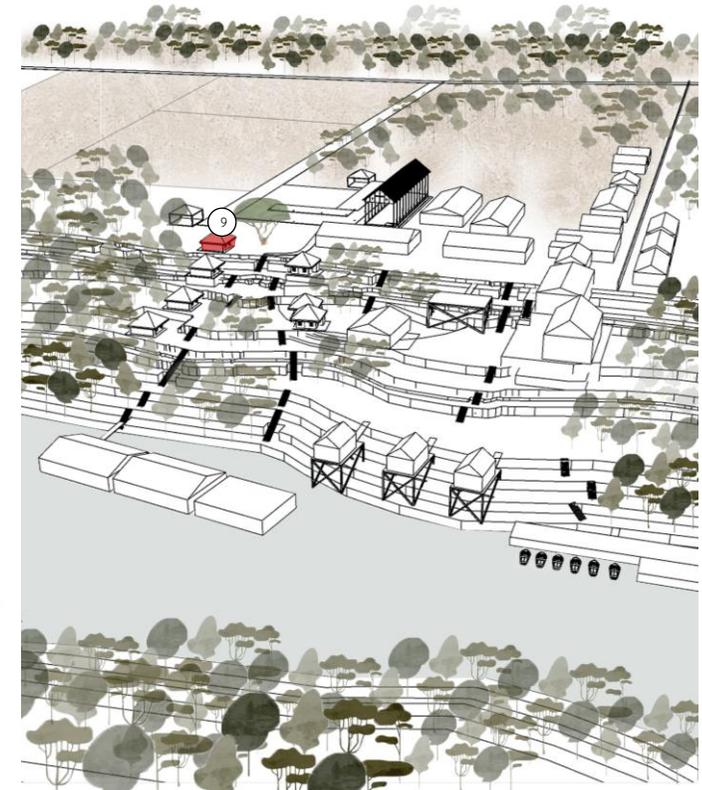
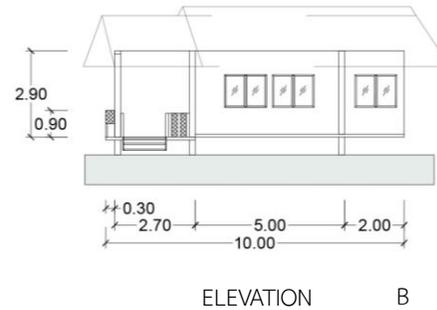
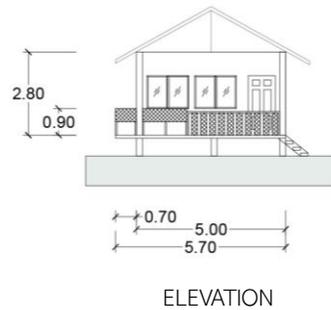
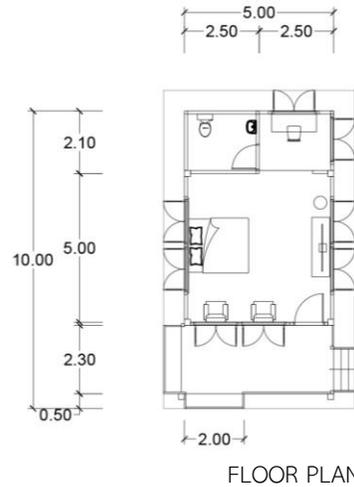

BAANPUFA RESORT
ตำบล ท่าเสา อำเภอ ไทรโยค กาญจนบุรี
ประเทศไทย 71150

BUILDING
4.14.11 GUEST ROOM

10

อาคารห้องพักเดิมของโครงการที่ยังไม่ได้ถูกปรับเปลี่ยนหรือ
design ที่มีขนาด 5.00 x 10.00 เมตร ที่ตั้งอยู่ในจุดหมายเลข 10

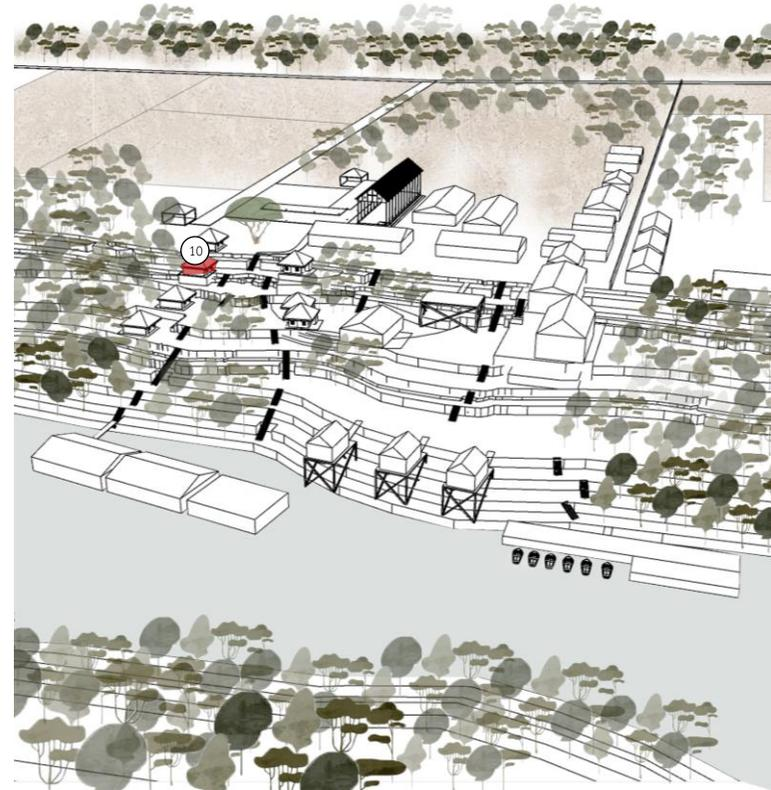
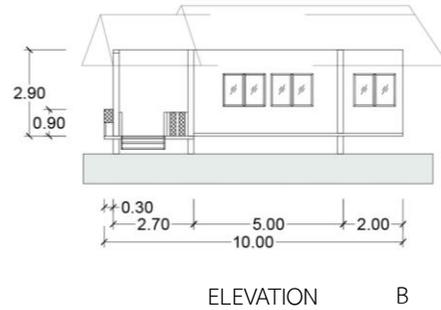
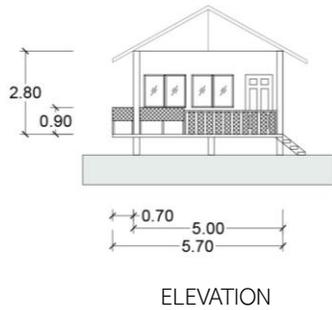
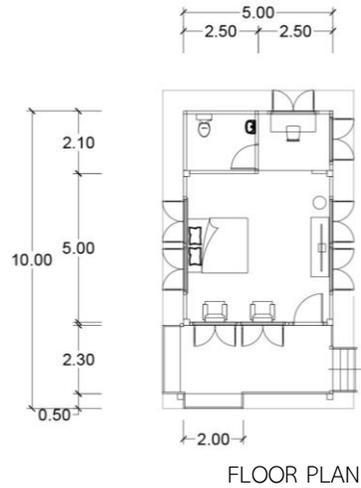

BAANPUFA RESORT
ตำบลท่าเสา อำเภอไทรโยค กาญจนบุรี
ประเทศไทย 71150

BUILDING
4.14.12 GUEST ROOM

11

อาคารห้องพักเดิมของโครงการที่ยังไม่ได้ถูกปรับเปลี่ยนหรือ
design ที่มีขนาด 5.00 x 10.00 เมตร ที่ตั้งอยู่ในจุดหมายเลข 11

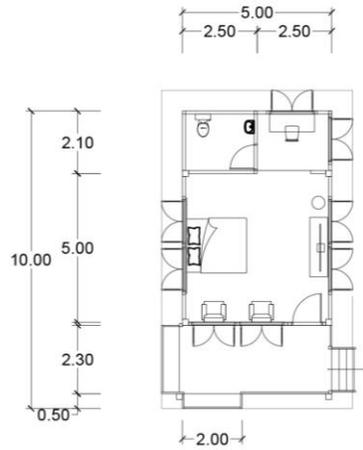

FLOOR PLAN



ELEVATION

A

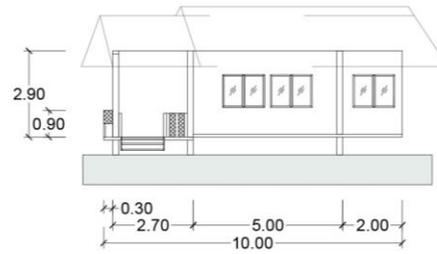

ELEVATION

B

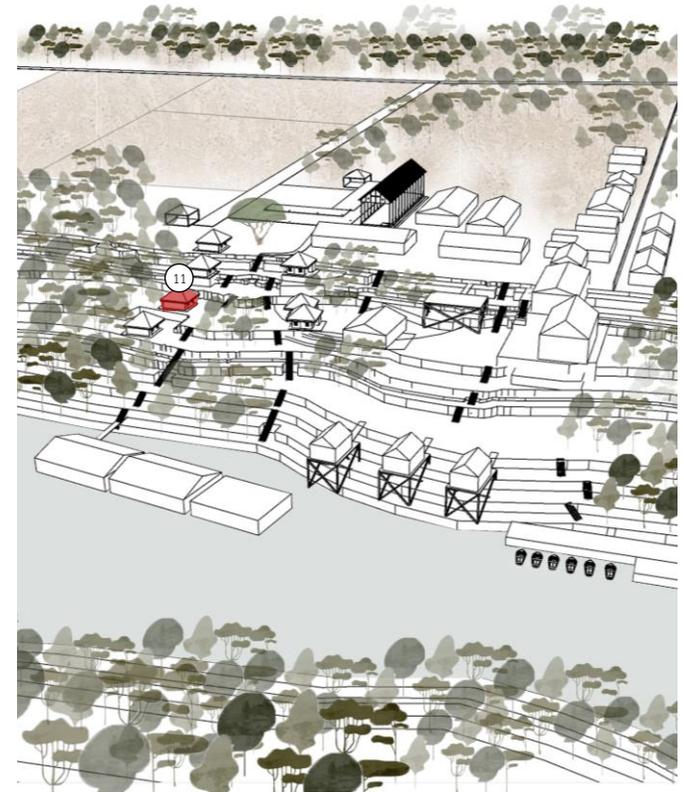

BAANPUFA RESORT
ตำบลท่าเสา อำเภอไทรโยค กาญจนบุรี
ประเทศไทย 71150

BUILDING
4.14.13 GUEST ROOM

12

อาคารห้องพักเดิมของโครงการที่ยังไม่ได้ถูกปรับเปลี่ยนหรือ
design ที่มีขนาด 5.00 x 10.00 เมตร ที่ตั้งอยู่ในจุดหมายเลข 12

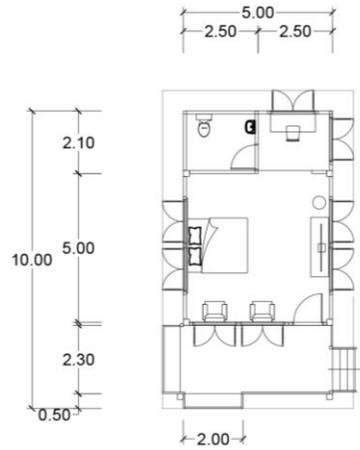

FLOOR PLAN



ELEVATION

A

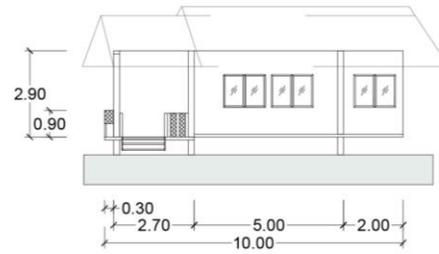

ELEVATION

B

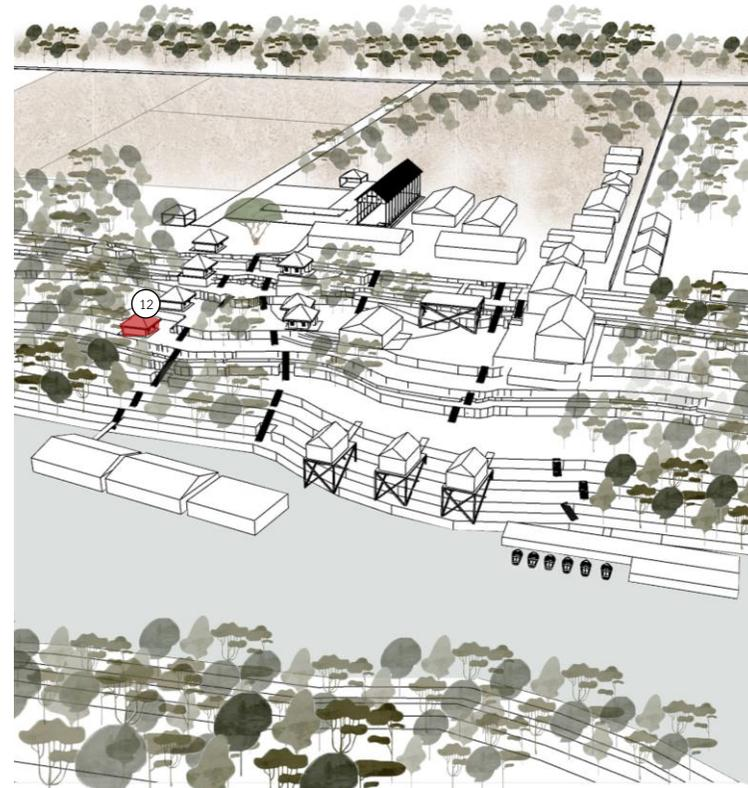

BAANPUFA RESORT
ตำบล ท่าเสา อำเภอ ไทรโยค กาญจนบุรี
ประเทศไทย 71150

BUILDING
4.14.14 GUEST ROOM

13

อาคารห้องพักเดิมของโครงการที่ยังไม่ได้ถูกปรับเปลี่ยนหรือ
design ที่มีขนาด 5.00 x 10.00 เมตร ที่ตั้งอยู่ในจุดหมายเลข 13

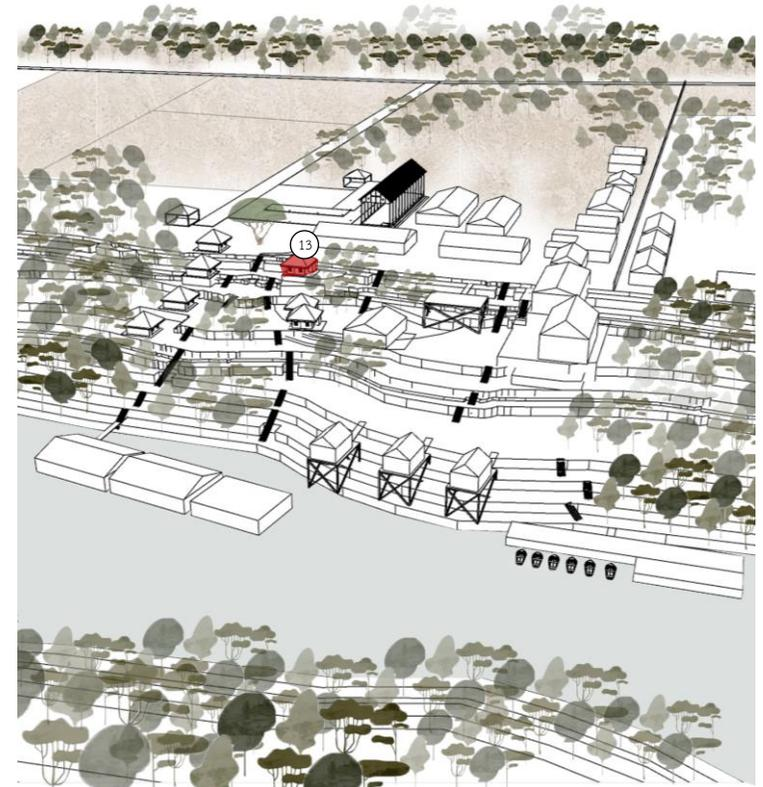
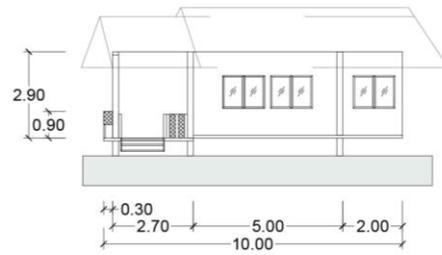
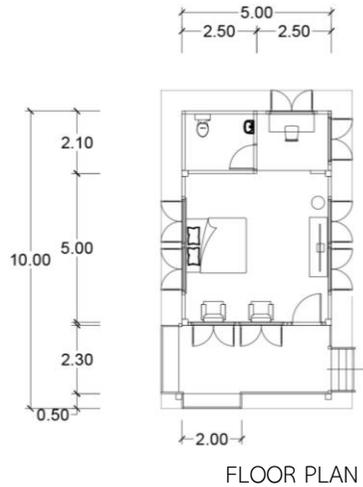

BAANPUFA RESORT
ตำบล ท่าเสา อำเภอ ไทรโยค กาญจนบุรี
ประเทศไทย 71150

BUILDING
4.14.15 GUEST ROOM

14

อาคารห้องพัก 2 ห้องติดกันเดิมของโครงการที่ยังไม่ได้ถูก
ปรับเปลี่ยนหรือ design ที่มีขนาด 5.00 x 10.00 เมตร ที่ตั้งอยู่ใน
จุดหมายเลข 14

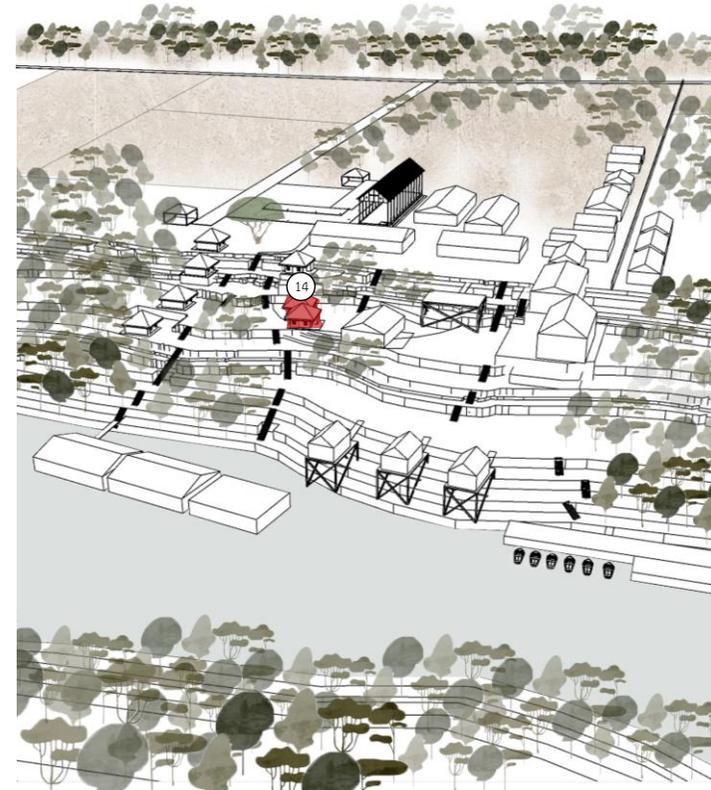
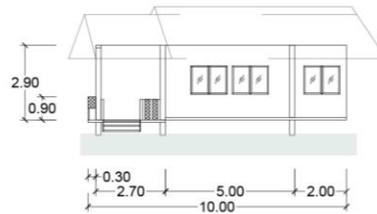
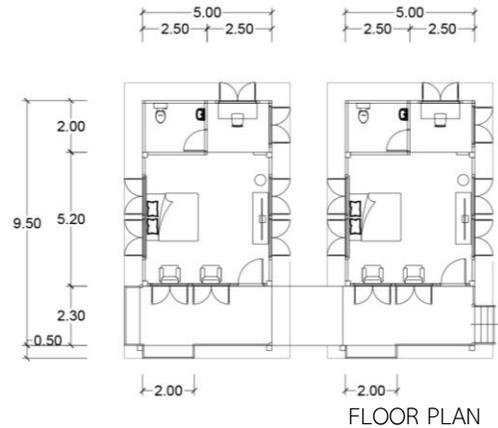

BAANPUFA RESORT
ตำบลท่าเสา อำเภอไทรโยค กาญจนบุรี
ประเทศไทย 71150

BUILDING
4.14.16 GUEST ROOM

15

อาคารห้องพักเดิมของโครงการที่ยังไม่ได้ถูกปรับเปลี่ยนหรือ
design ที่มีขนาด 20.00 x 8.59 เมตร ที่ตั้งอยู่ในจุดหมายเลข 15

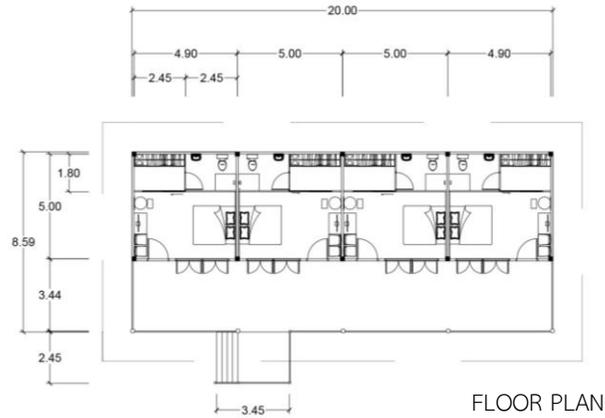

FLOOR PLAN

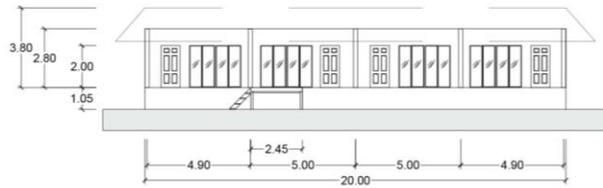

ELEVATION

A

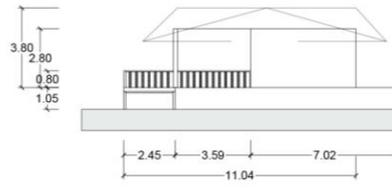

ELEVATION

B

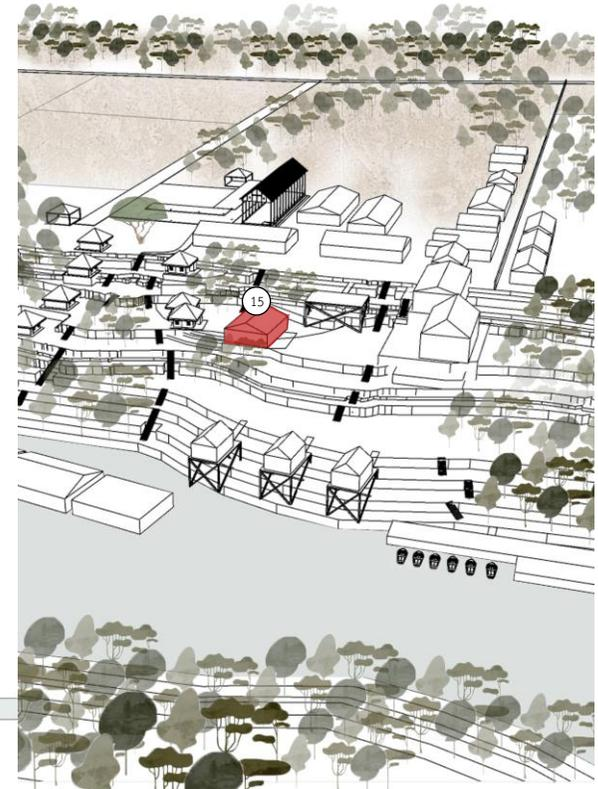

BAANPUFA RESORT

ตำบล ท่าเสา อำเภอ ไทรโยค กาญจนบุรี
ประเทศไทย 71150

BUILDING
4.14.17 GUEST ROOM

16

อาคารห้องพักที่อยู่บนแพเดิมของโครงการที่ยังไม่ได้ถูกปรับเปลี่ยนหรือ design ที่มีขนาด 17.40 x 8.10 เมตร ที่ตั้งอยู่ในจุดหมายเลข 16

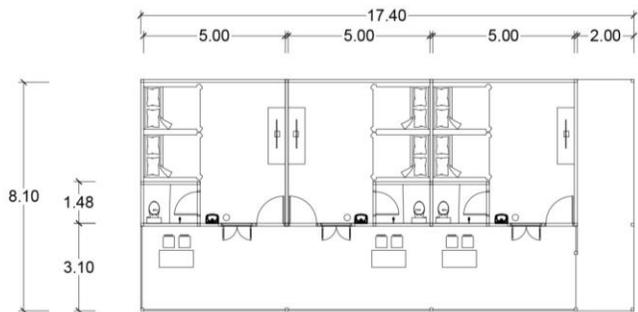

FLOOR PLAN

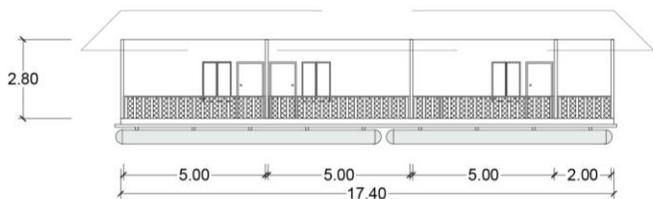

ELEVATION A

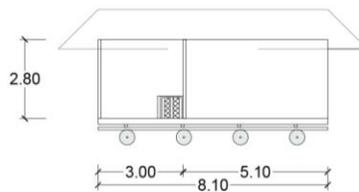

ELEVATION B

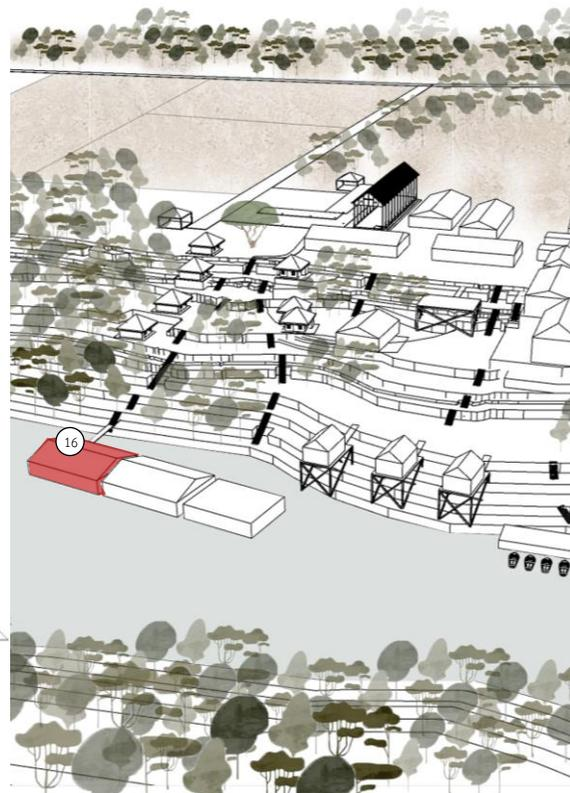

BAANPUFA RESORT
ตำบล ท่าเสา อำเภอ ไทรโยค กาญจนบุรี
ประเทศไทย 71150

BUILDING
4.14.18 GUEST ROOM

17

อาคารห้องพักที่อยู่บนแพเดิมของโครงการที่ยังไม่ได้ถูกปรับเปลี่ยนหรือ design ที่มีขนาด 17.40 x 8.10 เมตร ที่ตั้งอยู่ในจุดหมายเลข 17

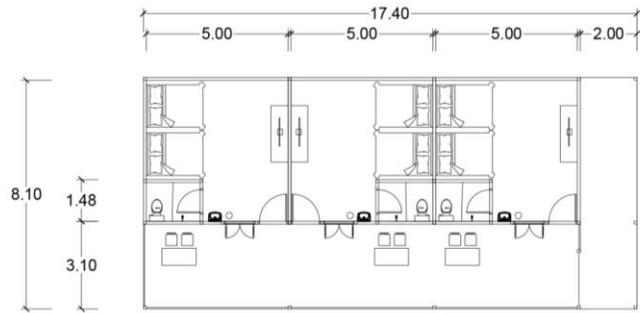

FLOOR PLAN

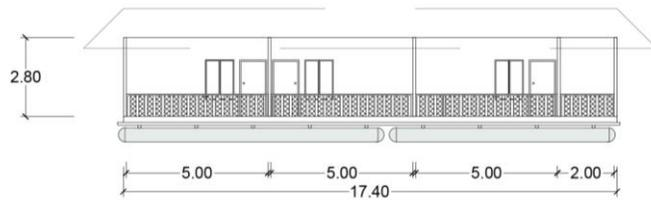

ELEVATION A

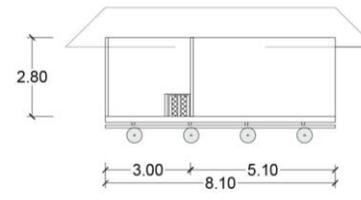

ELEVATION B

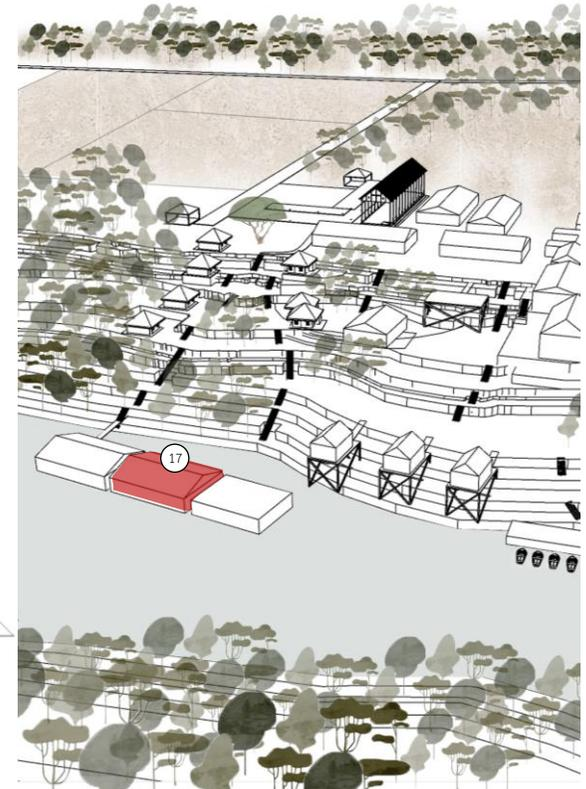

BAANPUFA RESORT
ตำบลท่าเสา อำเภอไทรโยค กาญจนบุรี
ประเทศไทย 71150

BUILDING
4.14.19 GUEST ROOM

18

อาคารห้องพักที่อยู่บนแพเดิมของโครงการที่ยังไม่ได้ถูกปรับเปลี่ยนหรือ
design ที่มีขนาด 11.50 x 12.80 เมตร ที่ตั้งอยู่ในจุดหมายเลข 18

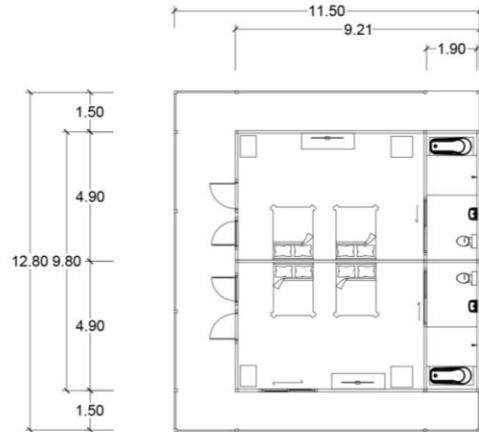

FLOOR PLAN

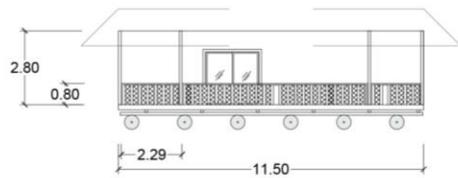

ELEVATION A

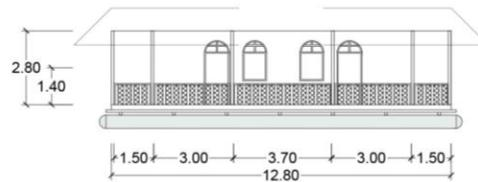

ELEVATION B

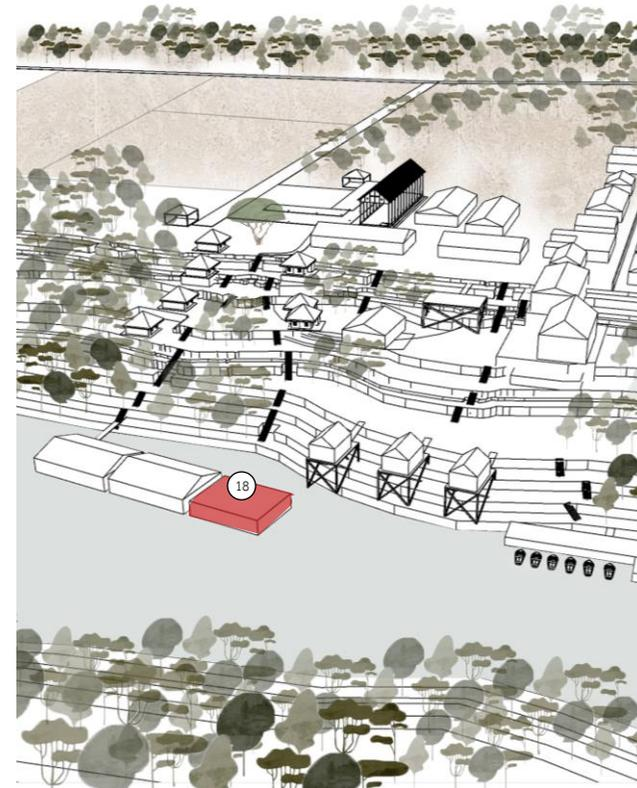

BAANPUFA RESORT

ตำบลท่าเสา อำเภอไทรโยค กาญจนบุรี
ประเทศไทย 71150



PHOTOGRAPH BY
BEST HD WALLPAPER

DIAGRAM
4.15

BAANPUFA RESORT
ตำบล ท่าเสา อำเภอ ไทรโยค กาญจนบุรี
ประเทศไทย 71150

4.15.1 BUBBLE DIAGRAM

BAANPUFA RESORT

ตำบล ท่าเสา อำเภอ ไทรโยค

กาญจนบุรี

ประเทศไทย 71150

ทุกๆFunctionในโครงการจะ

มีHallเป็นตัวเชื่อมเพื่อส่งไป

Functionต่างๆในโครงการ

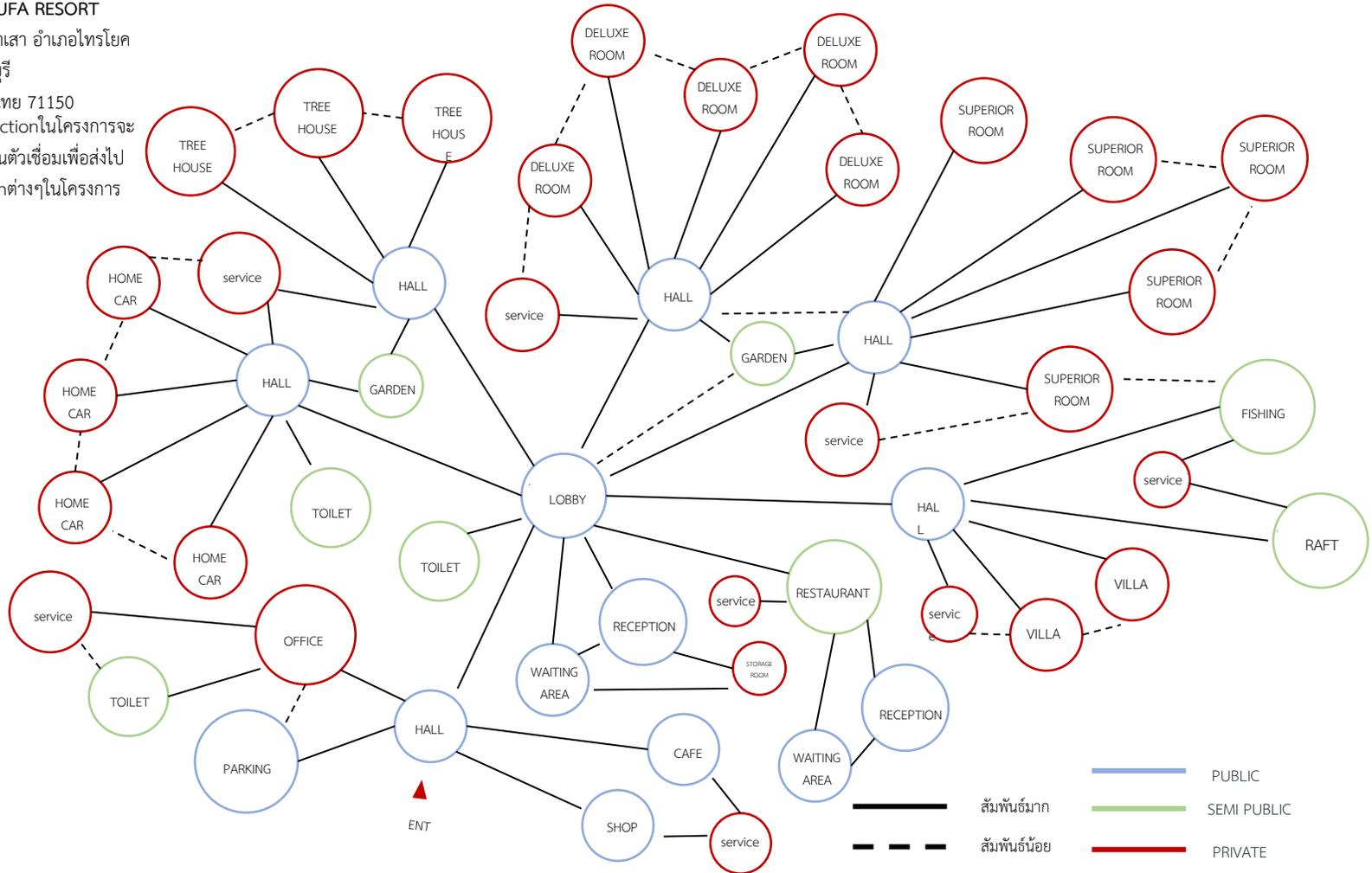

4.15.2 FUNCTION DIAGRAM

BAANPUFA RESORT

ตำบล ท่าเสา อำเภอ ไทรโยค กาญจนบุรี

ประเทศไทย 71150

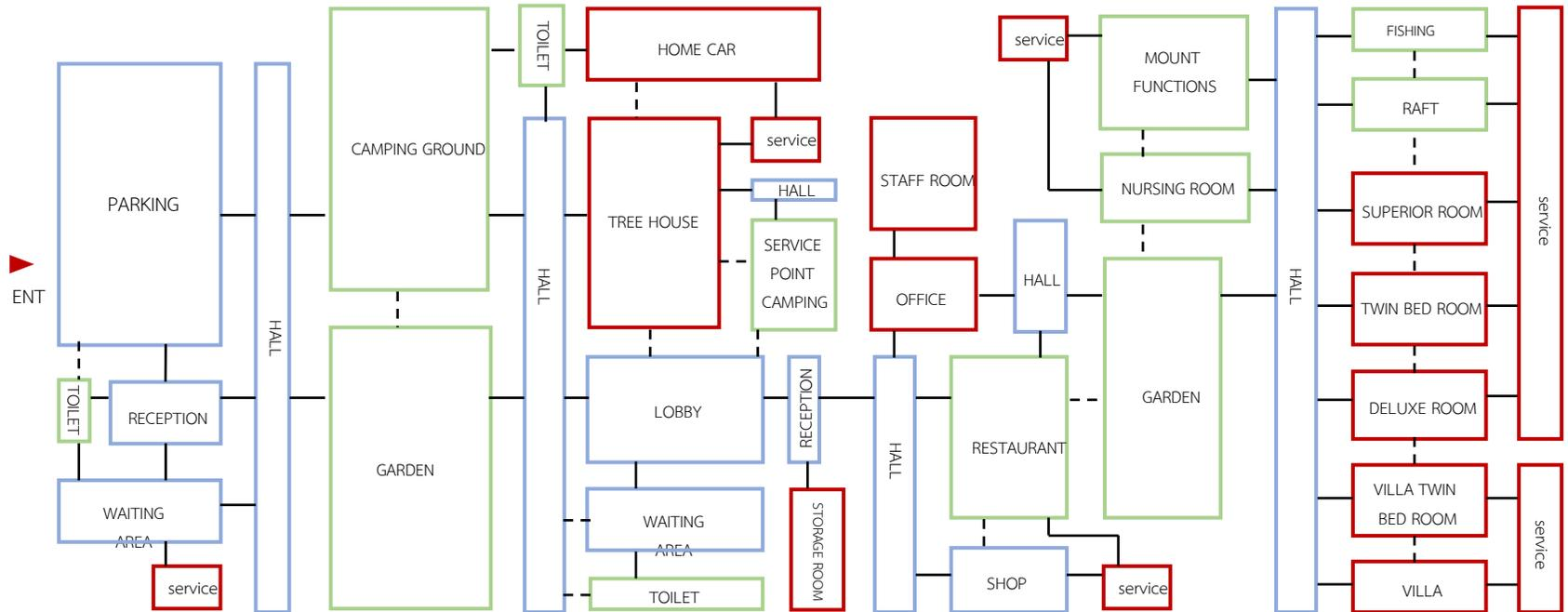

ทุกๆFunctionในโครงการจะมีHallเป็นตัวเชื่อมเพื่อส่งไปFunctionต่างๆในโครงการ



ZONING BAANPUFA RESORT
4.15.3 ตำบล ท่าเสา อำเภอ ไทรโยค กาญจนบุรี
 ประเทศไทย 71150

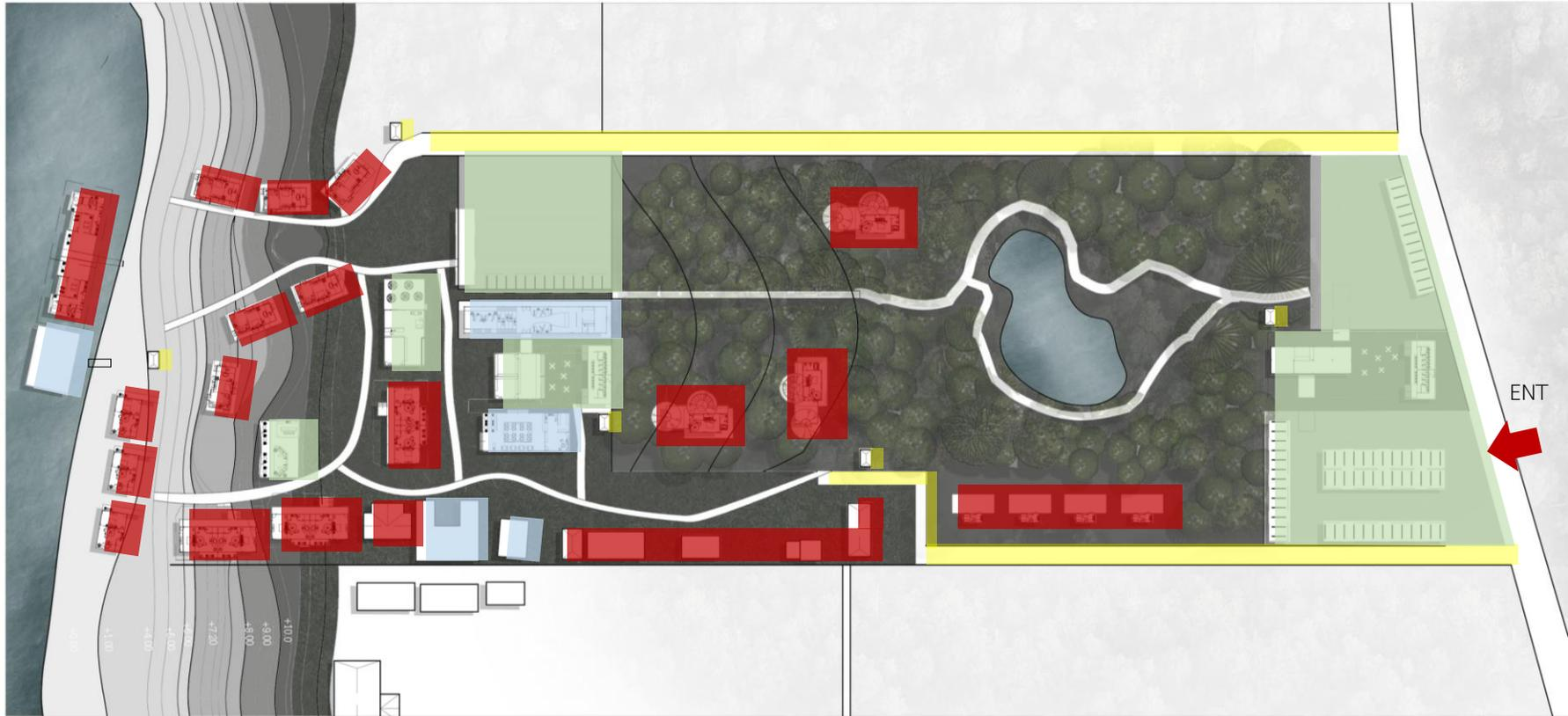

■ PUBLIC
 ■ SEMI PUBLIC
 ■ PRIVATE
 ■ SERVICE

Zoning ได้แบ่งสีตามความสำคัญในแต่ละ Function ได้แก่ สีเขียว สีฟ้า สีแดง สีเหลือง



PLANING BAANPUFA RESORT
ZONE ตำบล ท่าเสา อำเภอ ไทรโยค กาญจนบุรี
ประเทศไทย 71150
4.15.4

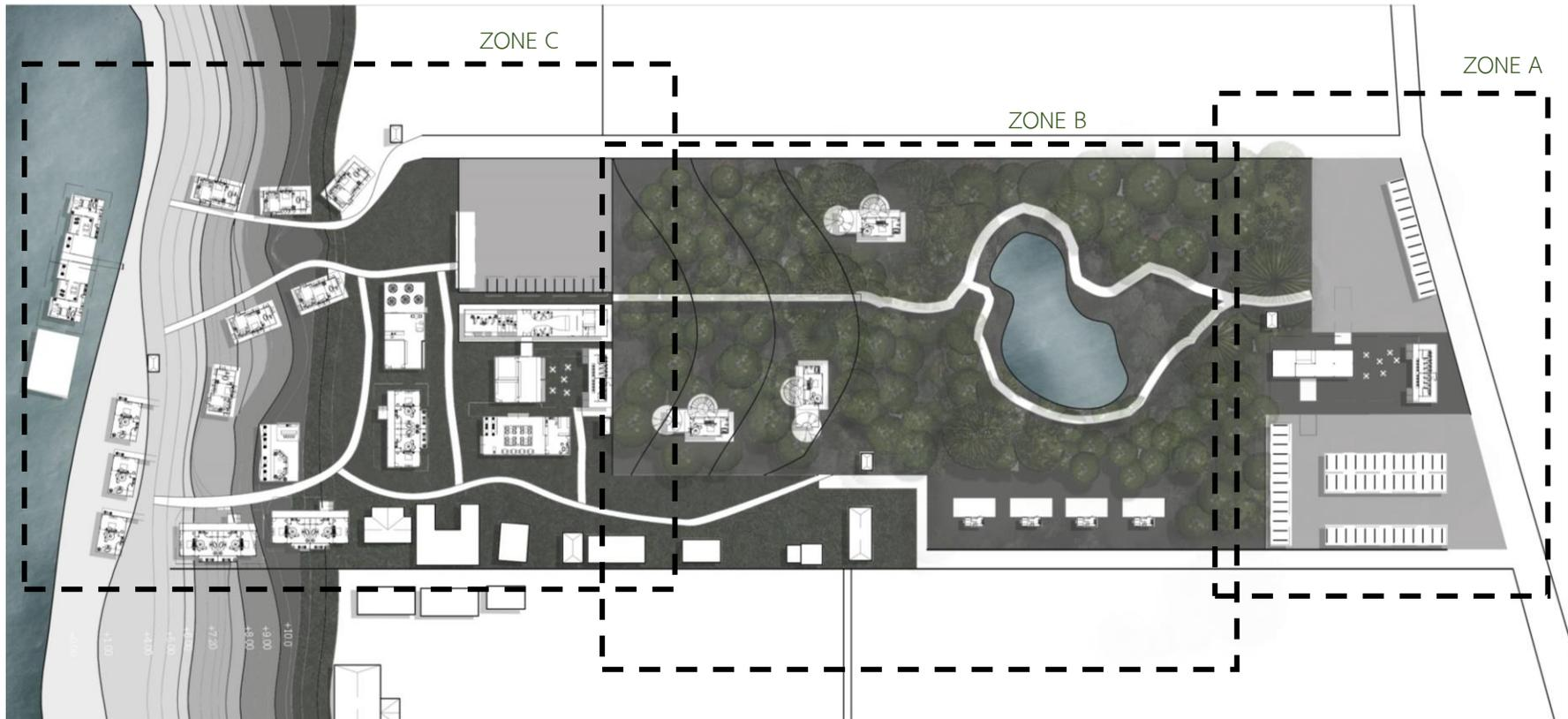

เนื่องจากพื้นที่โครงการมีขนาดใหญ่จึงแบ่ง Zone ในโครงการเป็น 3 zone A , B , C

FUNCTION BAANPUFA RESORT

4.15.5

ตำบล ท่าเสา อำเภอ ไทรโยค กาญจนบุรี
ประเทศไทย 71150

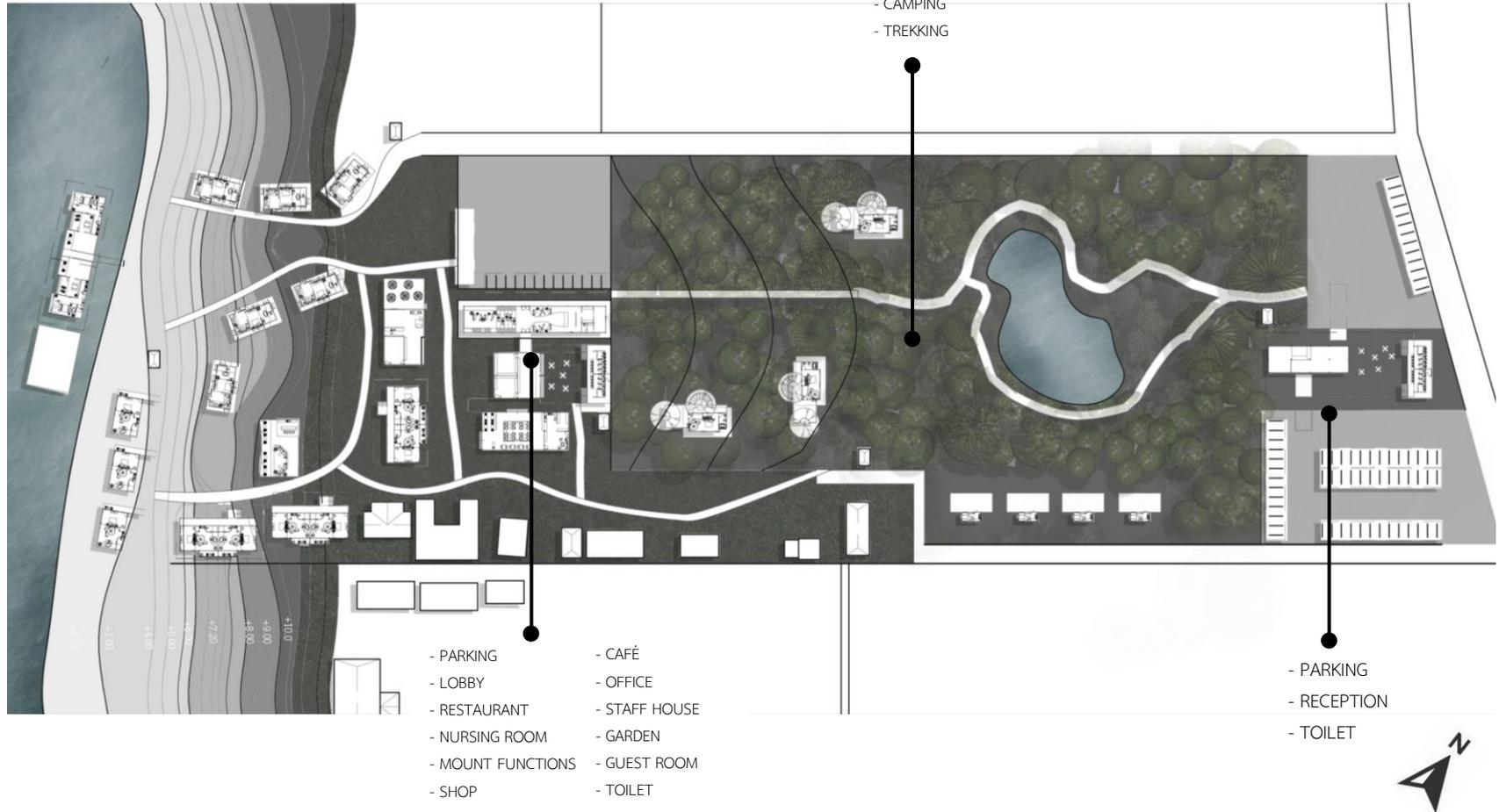



TRAVEL

HELLFIRE PASS MEMORIAL KANCHANABURI

PHOTOGRAPH BY MAKALIUS
GETTY IMAGES

05

สรุปการออกแบบ

A THESIS SUBMITTED IN PARTIAL FULFILLMENT OF THE REQUIREMENTS FOR THE DEGREE OF BACHELOR
OF FINE AND APPLIED ARTS DEPARTMENT OF INTERIOR DESIGN, SCHOOL OF ARCHITECTURE
SRIPATUM UNIVERSITY 2021



PHOTOGRAPH BY
BEST HD WALLPAPER

การออกแบบแนวคิด

5.1

PROJECT THE JUNGLE RESORT AT
KANCHANABURI BY SNAMDERNPA

5.1.1 MIND MAPPING

กระบวนการพัฒนาแนวความคิด

แนวคิด Concept โดยการนำ แบรินด์
 สนามเดินป่าที่มีเอกลักษณ์เฉพาะตัวและ
 เป็นผลิตภัณฑ์ อุปกรณ์เดินป่าที่เหมาะสมภูมิ
 ประเทศไทย กับนำบริบทของรีสอร์ทที่มี
 ธรรมชาติรายล้อมในรีสอร์ท เพื่อนำมา
 เป็นแนวคิดในการออกแบบ

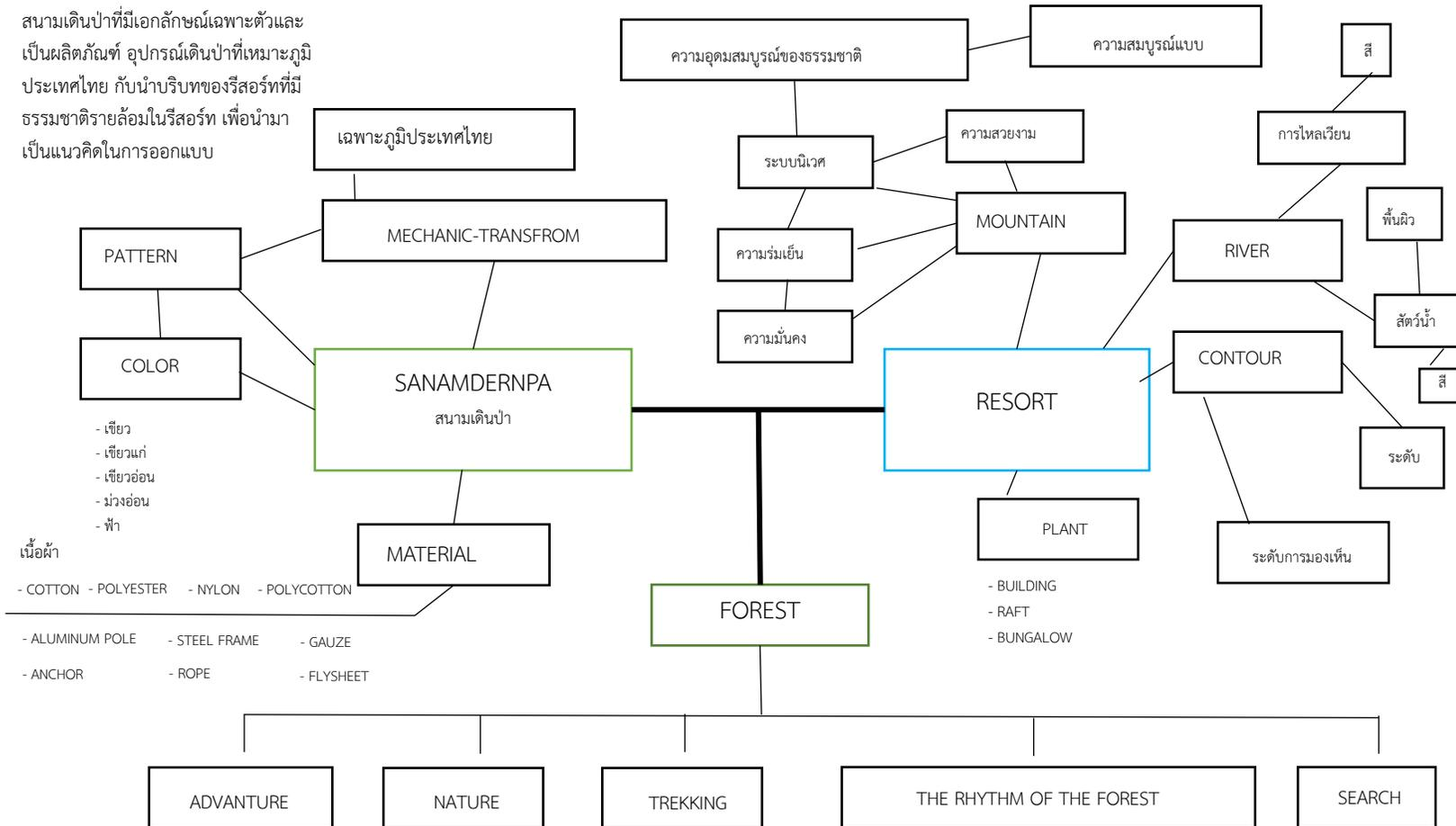

01

แนวคิดพื้นที่จากพฤติกรรมของนักเดินป่า

5.1.2

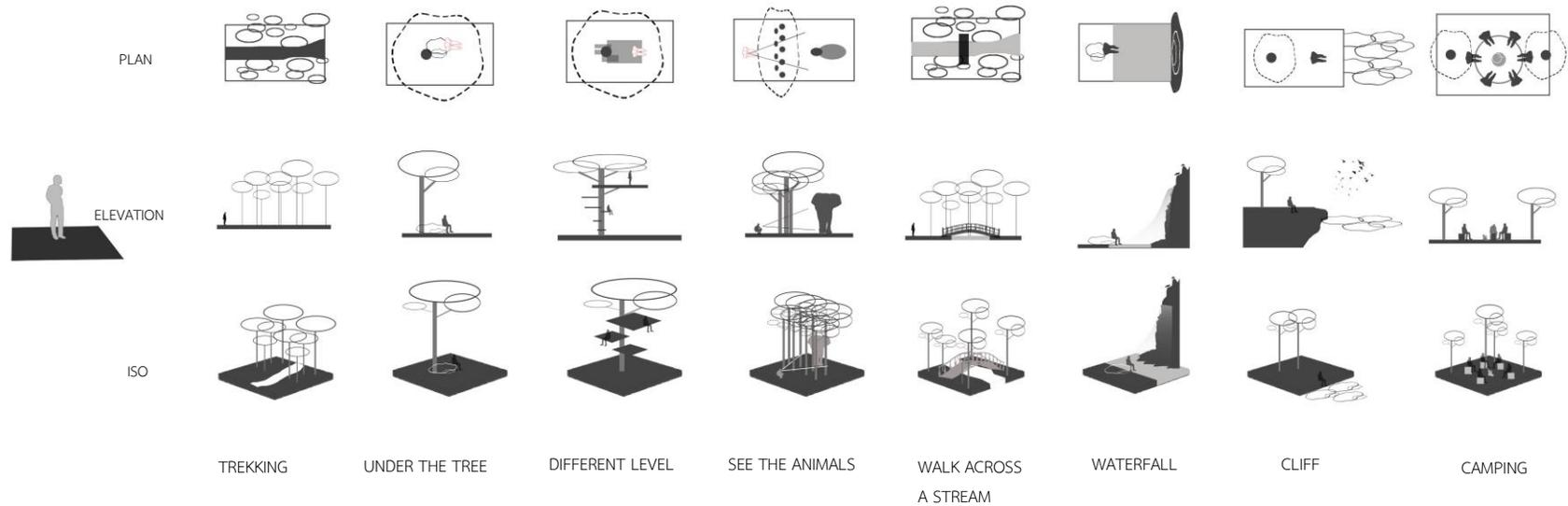

แนวคิดการออกแบบที่ศึกษาโดยพฤติกรรมของนักเดินป่า ได้แก่ เส้นทางของการเดินป่า , นั่งพัก
ใต้ต้นไม้ , นั่งบนห้าง , ส่องสัตว์ , เดินข้ามลำธาร , ขมน้ำตก , ชมวิวน้ำผา , ตั้งแคมป์

02 SANAMDERNPA

สนามเดินป่า

5.1.3

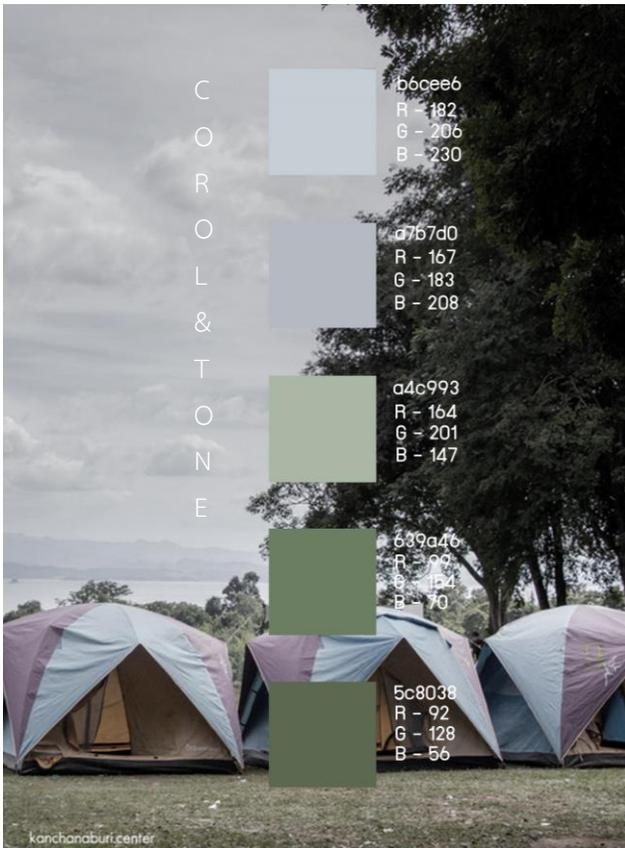

MATERIAL



ALUMINUM POLE



ANCHOR



STEEL FRAME



ROPE

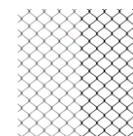

GAUZE



FLYSHEET

บอกถึงสี หรือ วัสดุ ที่มีเฉพาะของแบรนด์สนามเดินป่า และเป็นแบรนด์ที่มีผลิตภัณฑ์ อุปกรณ์เดินป่าหรือท่องเที่ยวเชิงธรรมชาติ เหมาะสมกับภูมิประเทศไทย

5.1.4 การวิเคราะห์ในการจัดวางผัง

- NATURE
- CONCEPT
- FUNCTION

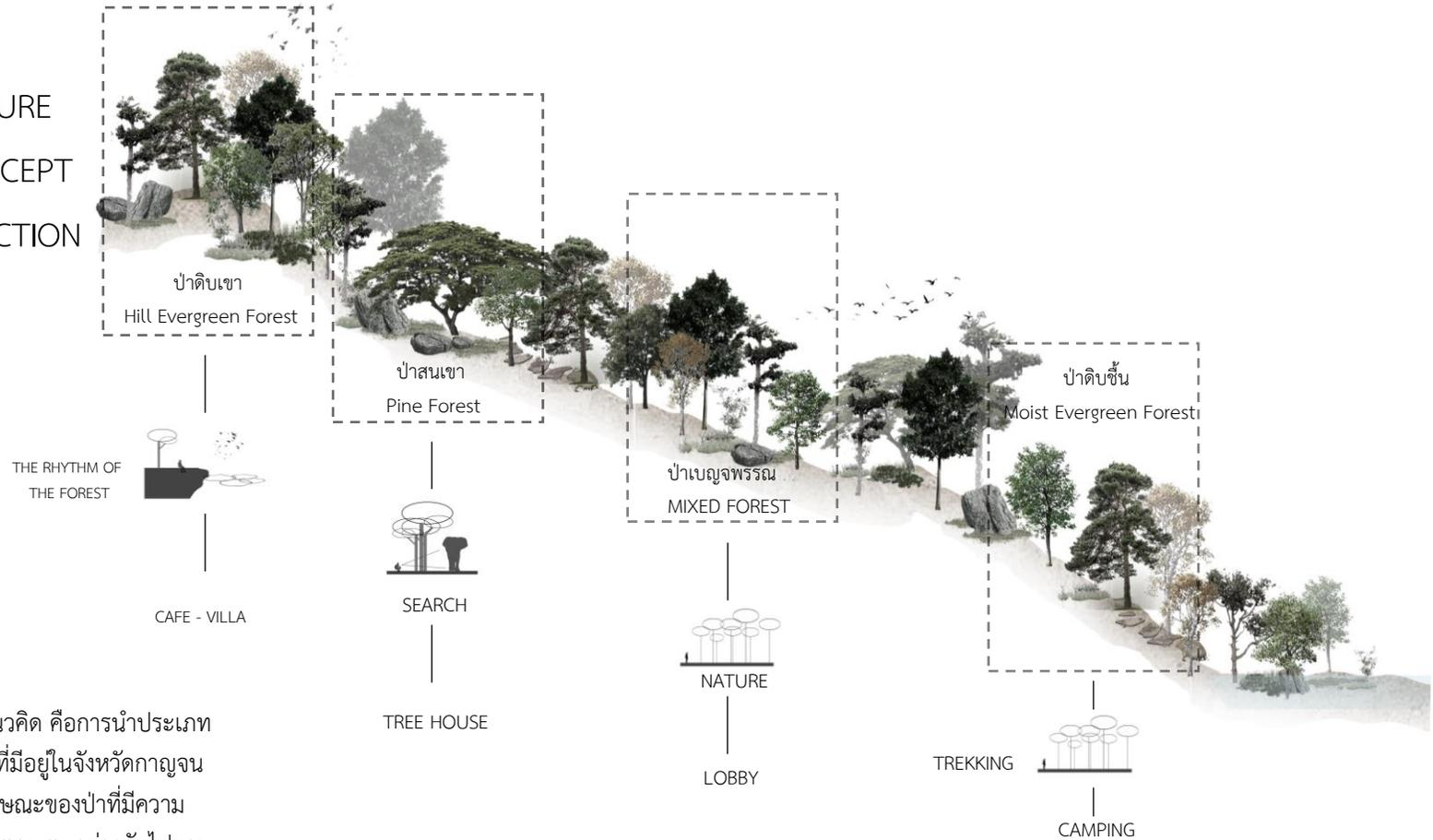

อีกหนึ่งแนวคิด คือการนำประเภทของป่าไม้ที่มีอยู่ในจังหวัดกาญจนบุรี ที่มีลักษณะของป่าที่มีความเฉพาะตัว และ แตกต่างกันไปตามบริบทของประเภทป่านั้นๆ

5.1.4.1 การวิเคราะห์ในการจัดวางผัง

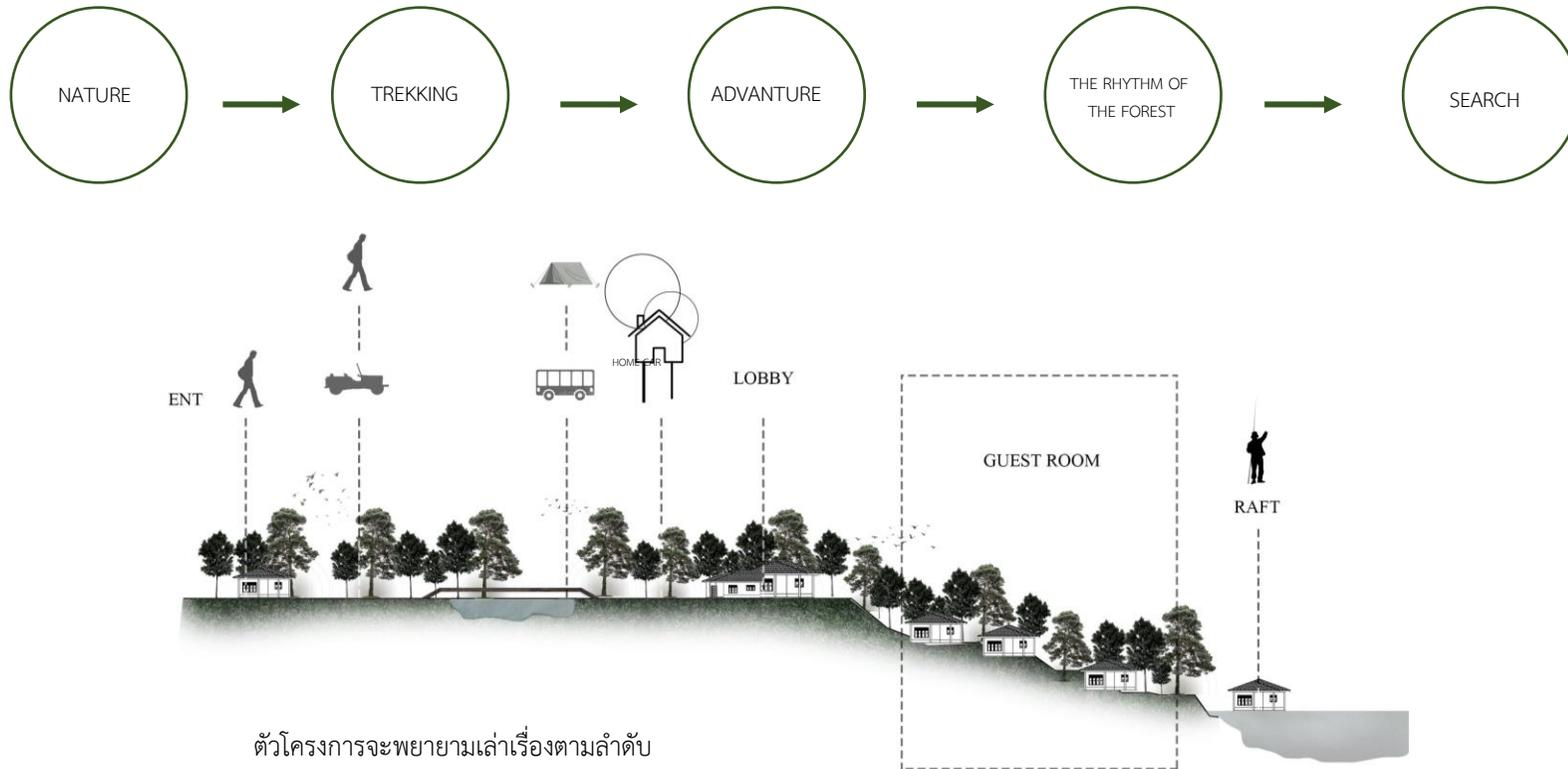

ตัวโครงการจะพยายามเล่าเรื่องตามลำดับ
 ธรรมชาติ เดินป่า ผจญภัย จังหวะของป่า
 และ การค้นหา เพื่อให้เกิดเรื่องราวเป็นตรึง
 ของแต่ละพื้นที่ให้ตรงกับ Concept โดยอ้างอิง
 จากบริบทของตัวโครงการ

วัสดุ 5.1.5



วัสดุที่นำมาใช้ในโครงการ เป็นวัสดุที่นำมาจากธรรมชาติ เช่น ไม้ ไม้ไผ่ เต็นท์ผ้าใบ เชือก เป็นต้น และวัสดุสมัยใหม่ นำมาใช้ร่วมกัน



PHOTOGRAPH BY
BEST.HD.WALLPAPER

IMPORTANCE TO DESIGN

การนำความสำคัญไปใช้ในการออกแบบ

5.2

PROJECT THE JUNGLE RESORT AT
KANCHANABURI BY SNAMDRENPA

5.2.1 การออกแบบส่วนต้อนรับ

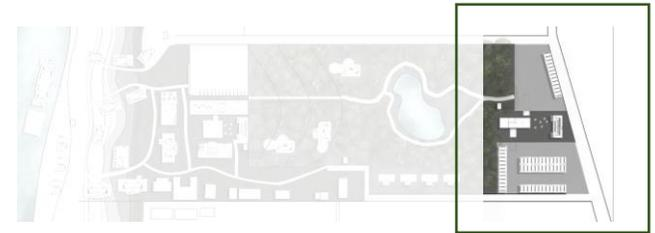
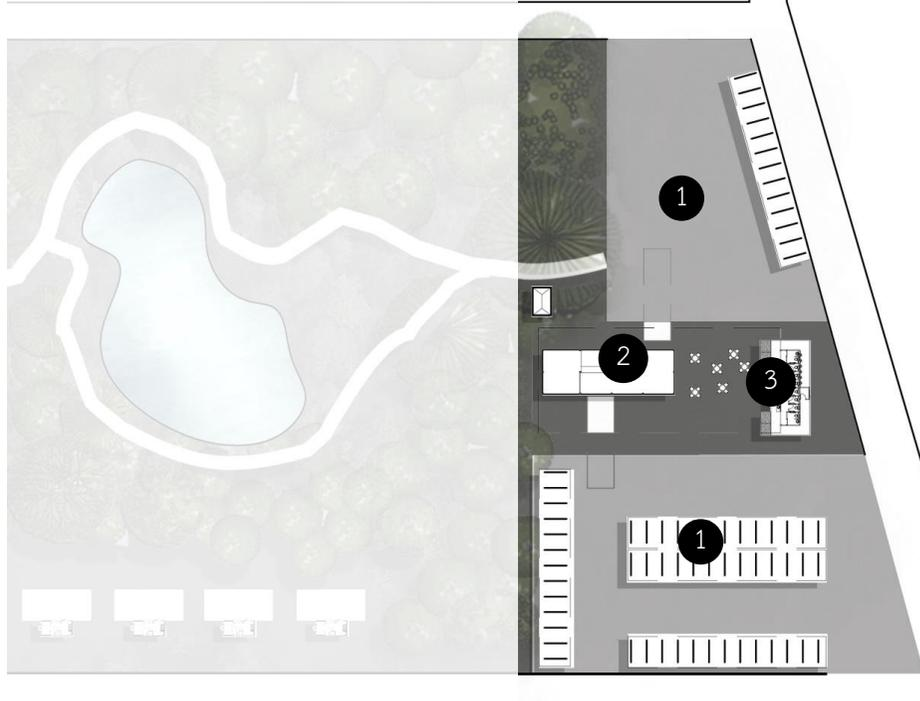

PLAN ZONE A

KEY PLAN ZONE A

- 1 PARKING
- 2 RECEPTION
- 3 TOILET

Zone A เป็นพื้นที่ต้อนรับของโครงการ จะอยู่
ด้านหน้าของตัวโครงการ เพื่อที่จะควบคุมเสียง
ดังจากรถยนต์ทั้งไว้ด้านหน้าของโครงการ





5.2.1.1 ส่วนต้อนรับ

เป็นพื้นที่ต้อนรับแรกของโครงการ จะเป็นพื้นที่เปิดโล่งเพื่อที่จะรับบรรยากาศโดยรอบที่สามารถมองเห็นต้นไม้ ภูเขาได้รับตัวอาคารจะใช้วัสดุเป็นไม้

5.2.2 การออกแบบส่วนเดินสำรวจธรรมชาติ

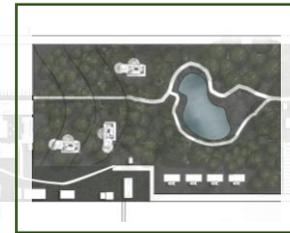
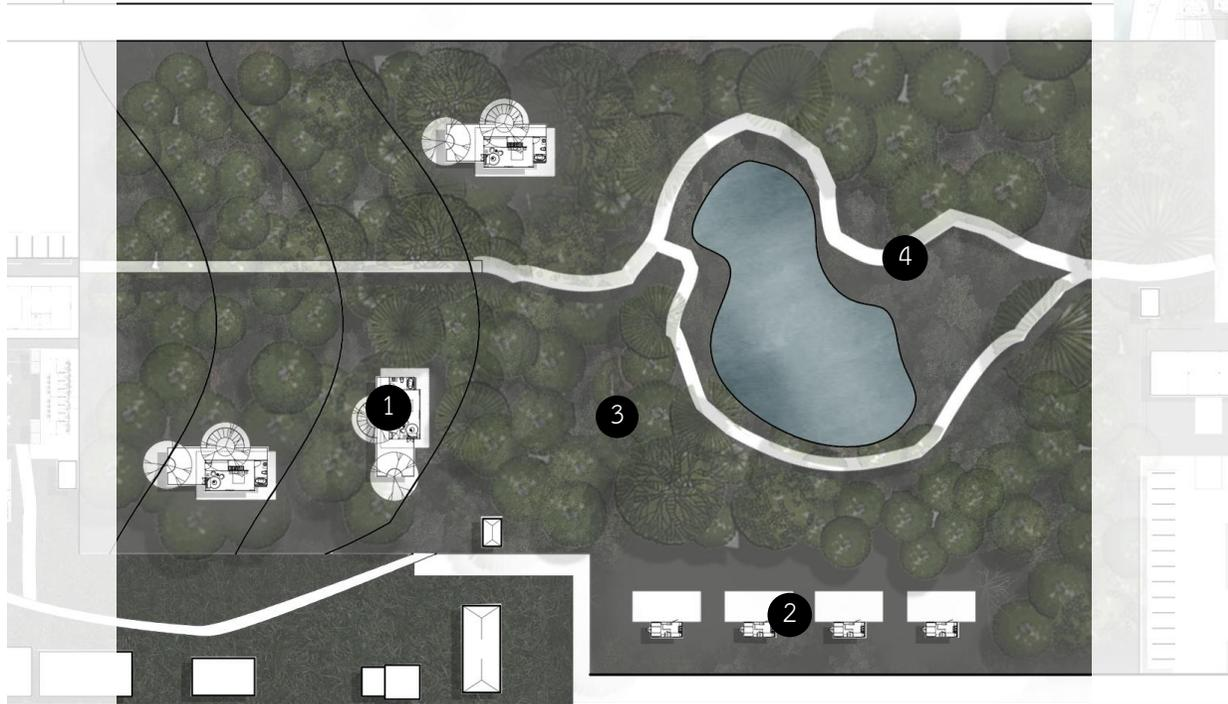

PLAN ZONE B

KEY PLAN ZONE B

- 1 TREE HOUSE
- 2 HOME CAR
- 3 CAMPING
- 4 TREKKING

Zone B เป็นพื้นที่เดิน
สำรวจธรรมชาติ โดยจะ
function ต่างๆอยู่ในพื้นที่
นี้ด้วย



01 LAND SCAPE

FLOOR PLAN
 ZONE B
 5.2.2.1

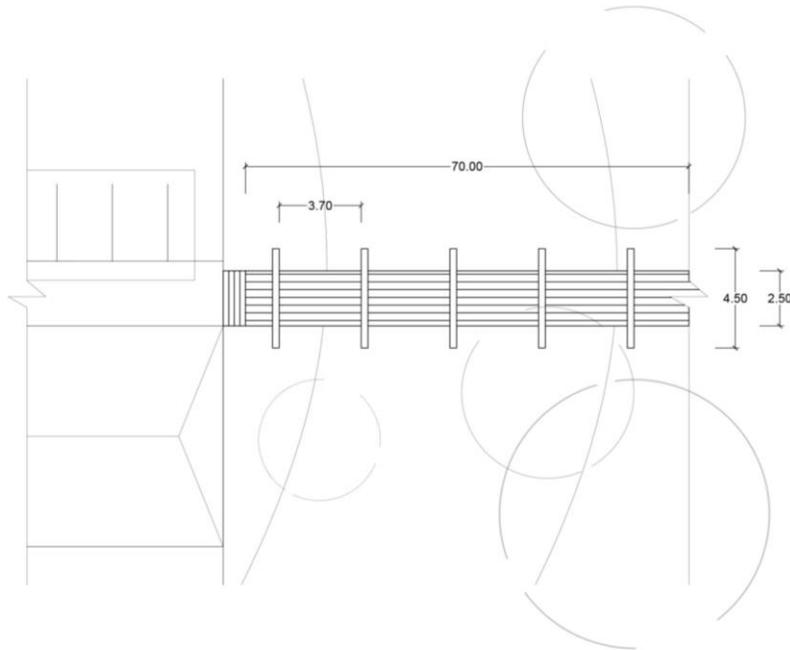

FLOOR PLAN

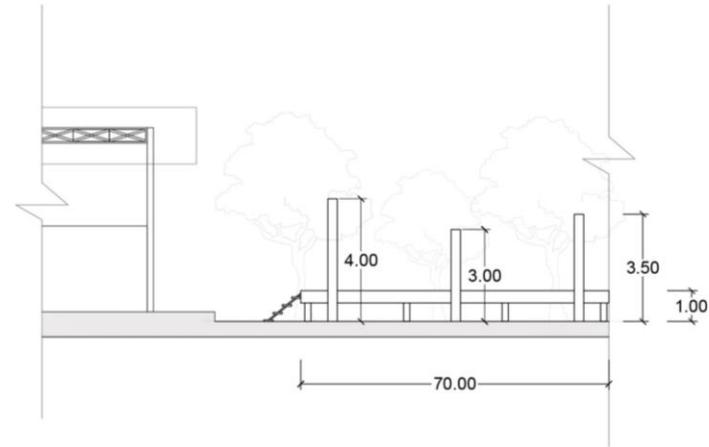

ELEVATION A



MOOD

5.2.2.1



เป็น land scape ที่เป็นทางเชื่อมไปแต่ละ Function ต่างๆ โดยเป็นทางเดินที่มีวัสดุเป็นไม้ และ ยังเป็นเส้นทางศึกษาธรรมชาติในตัวโครงการ

LAND
SCAPE

	86cee6 R - 182 G - 206 B - 230		a7b7d0 R - 167 G - 183 B - 208		a4c993 R - 164 G - 201 B - 147		639a46 R - 99 G - 154 B - 70		5c8038 R - 92 G - 128 B - 56
---	---	--	---	---	---	---	---------------------------------------	---	---------------------------------------

02 HOME CAR

FLOOR PLAN

ZONE B

5.2.2.2

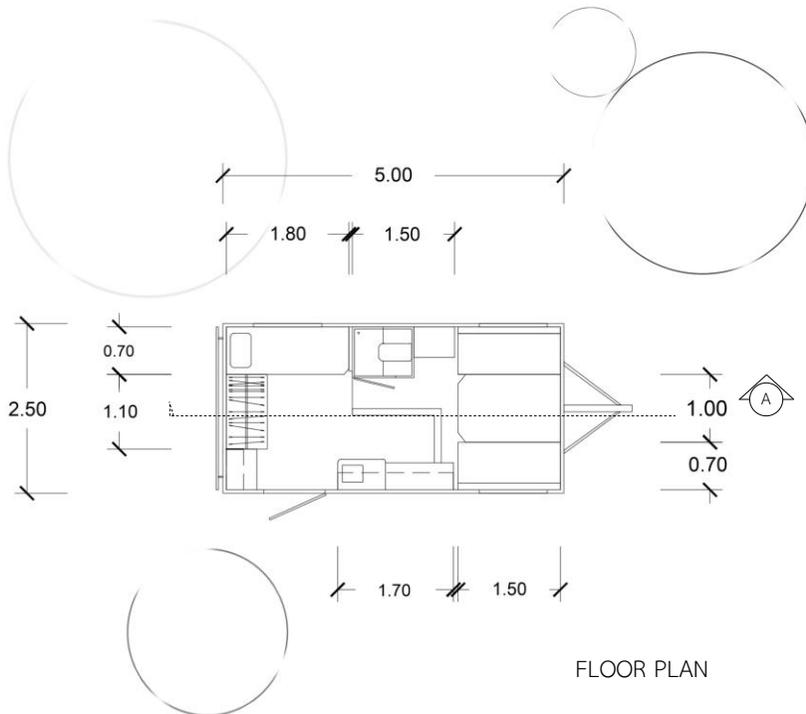
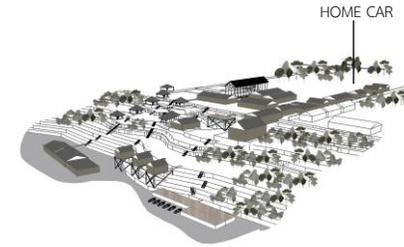

FLOOR PLAN

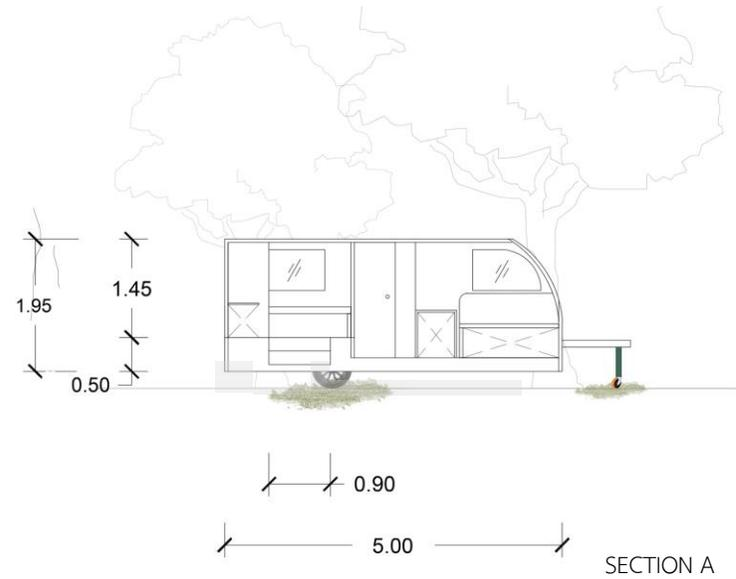

SECTION A



MOOD

5.2.2.2



HOME
CAR

- | | | | | | | | | | |
|---|---|---|---|--|---|---|---------------------------------------|---|---------------------------------------|
|  | B6cee6
R - 182
G - 206
B - 230 |  | a7b7d0
R - 167
G - 183
B - 208 |  | a4c993
R - 164
G - 201
B - 147 |  | 639a46
R - 99
G - 154
B - 70 |  | 5c8038
R - 92
G - 128
B - 56 |
|---|---|---|---|--|---|---|---------------------------------------|---|---------------------------------------|

5.2.2.2 พื้นที่ตั้งแคมป์

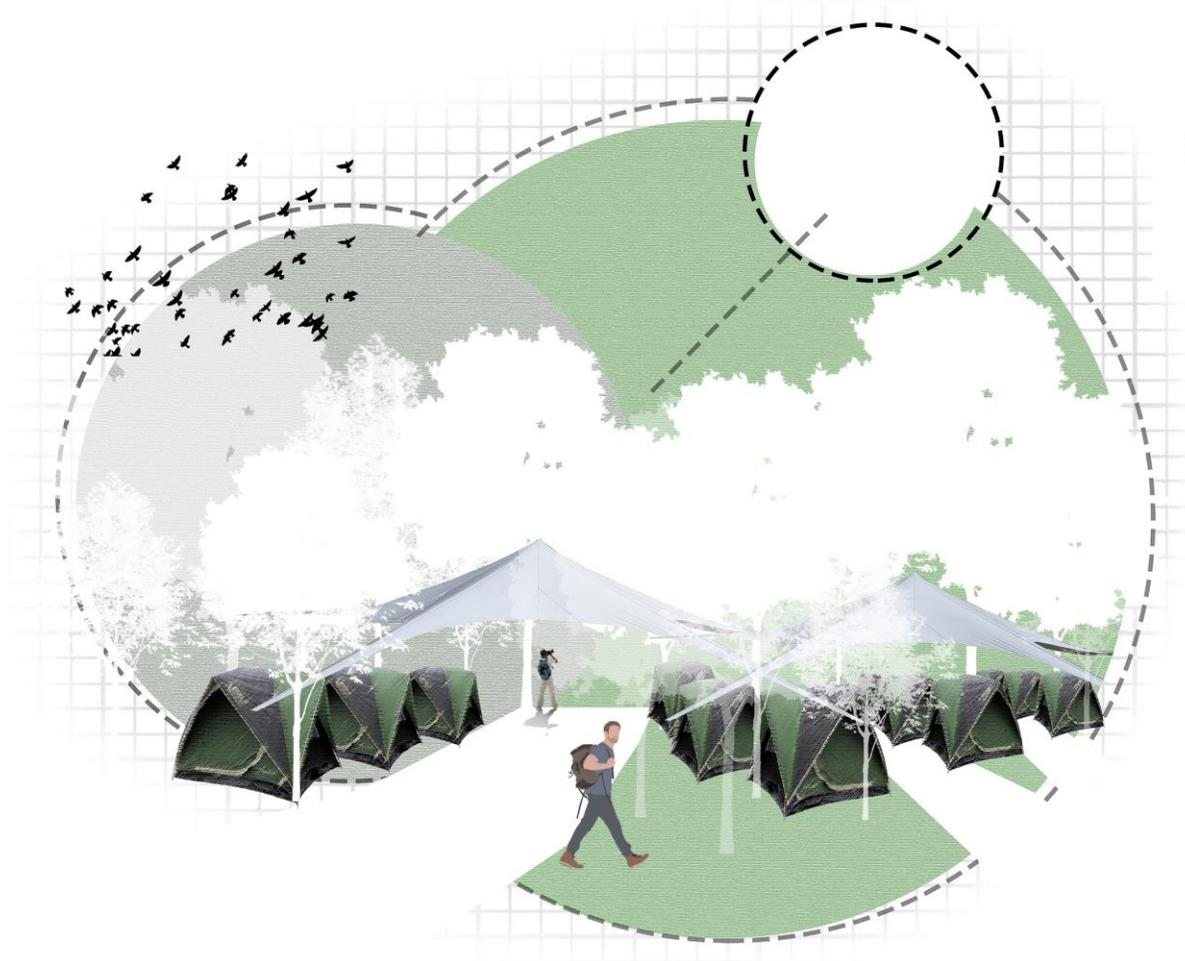

ทัศนียภาพของจุดลานกาง
เต็นท์ภายในตัวโครงการ
โดยแสดงเป็นกราฟิก



04 TREE HOUSE

ZONE B

5.2.2.3

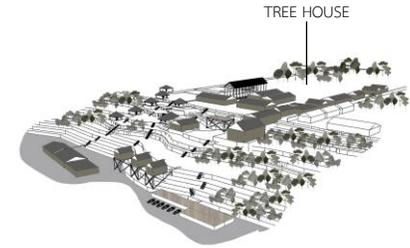
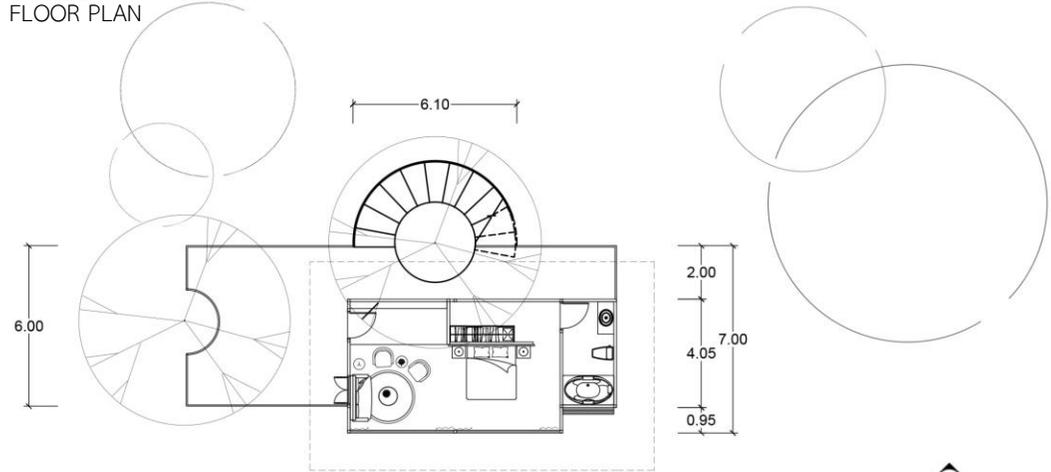

FLOOR PLAN

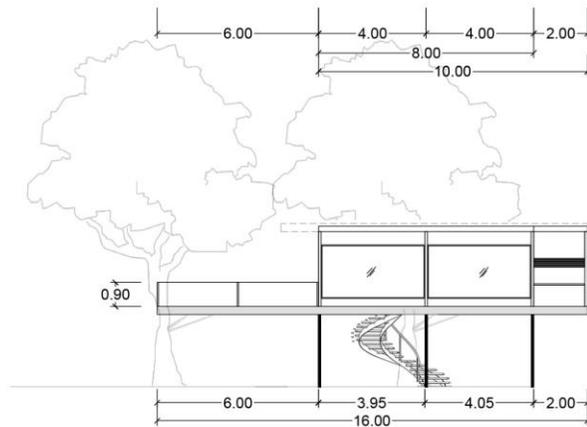

ELEVATION

A

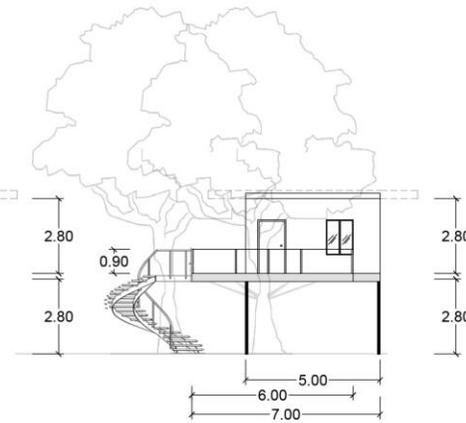

ELEVATION

B



04

MOOD

5.2.2.3

MOOD

DIFFERENT LEVEL
SANAMDRENPA
TREKKING
CAMPING



NATURA

TREE
HOUSE



- B6cee6 R - 182 G - 206 B - 230
- a7b7d0 R - 167 G - 183 B - 208
- a4c993 R - 164 G - 201 B - 147
- 639a46 R - 99 G - 154 B - 70
- 5c8038 R - 92 G - 128 B - 56

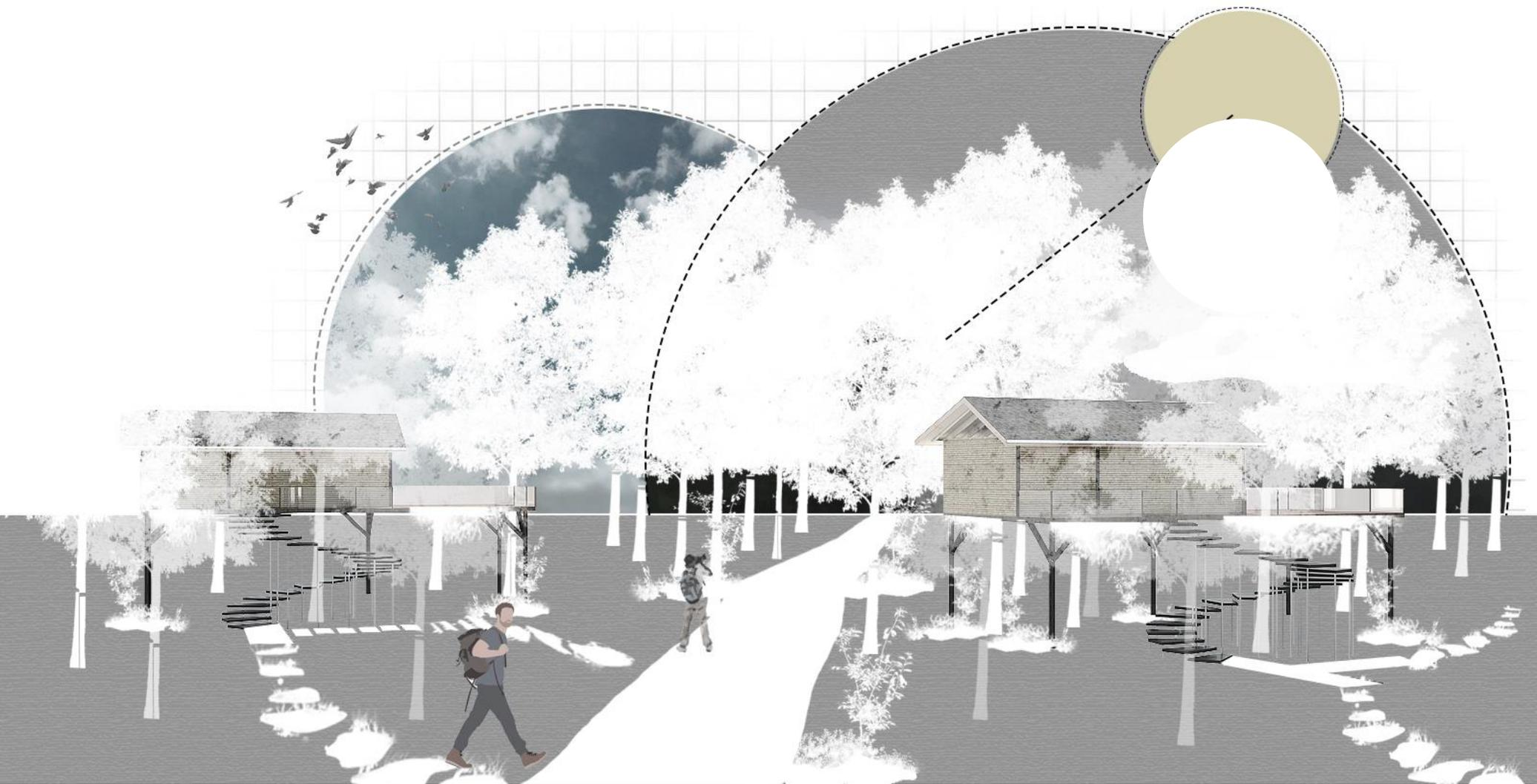

5.2.2.3 TREE HOUSE

ทัศนียภาพของบ้านต้นไม้ภายในตัวโครงการที่รายล้อมไปด้วยธรรมชาติ โดยแสดงเป็นกราฟิก



5.2.2.3 TREE HOUSE

เป็นผสมผสานของแนวความคิดการออกแบบของพฤติกรรมของคนเดินป่า คือการส่องสัตว์ ได้ออกแบบส่องเปิดผนังเป็นช่องเล็กๆ เพื่อที่จะแสดงถึงการส่องสัตว์ วัสดุตัวอาคารเป็นไม้ ฝ้าเพดานใช้เป็นไม้ไผ่

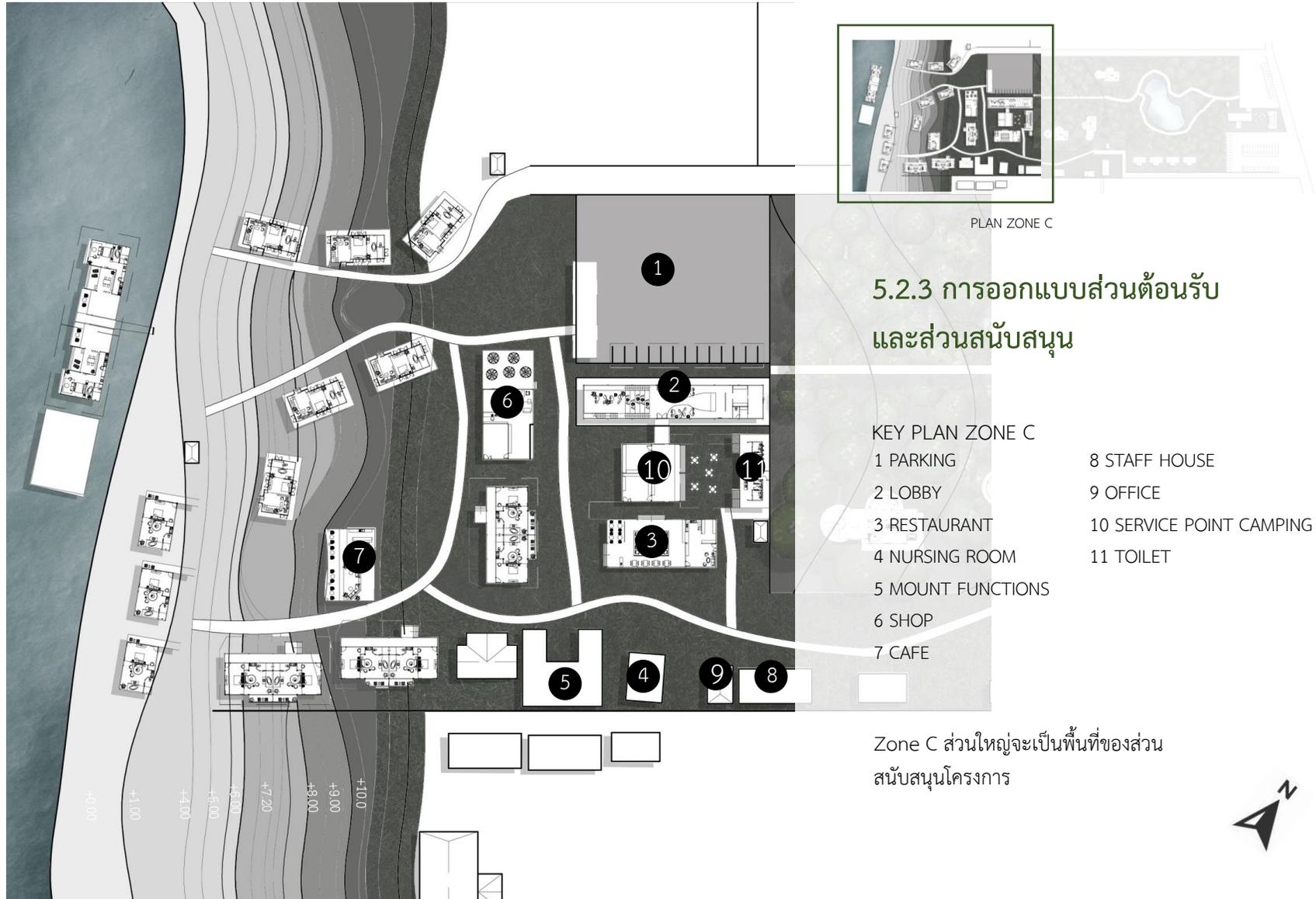

01 LOBBY FLOOR PLAN

ZONE C

5.2.3.1

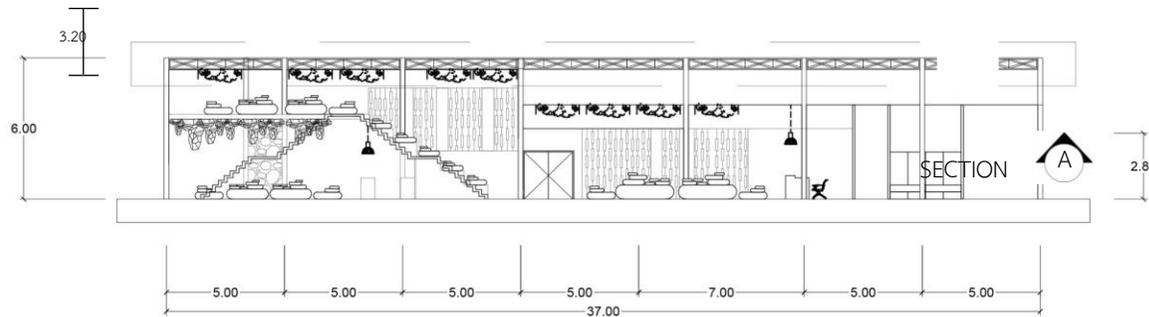
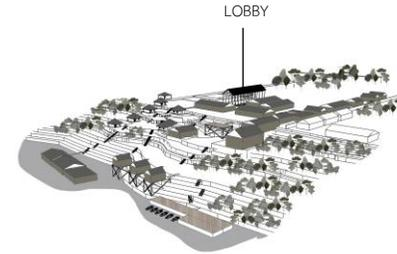
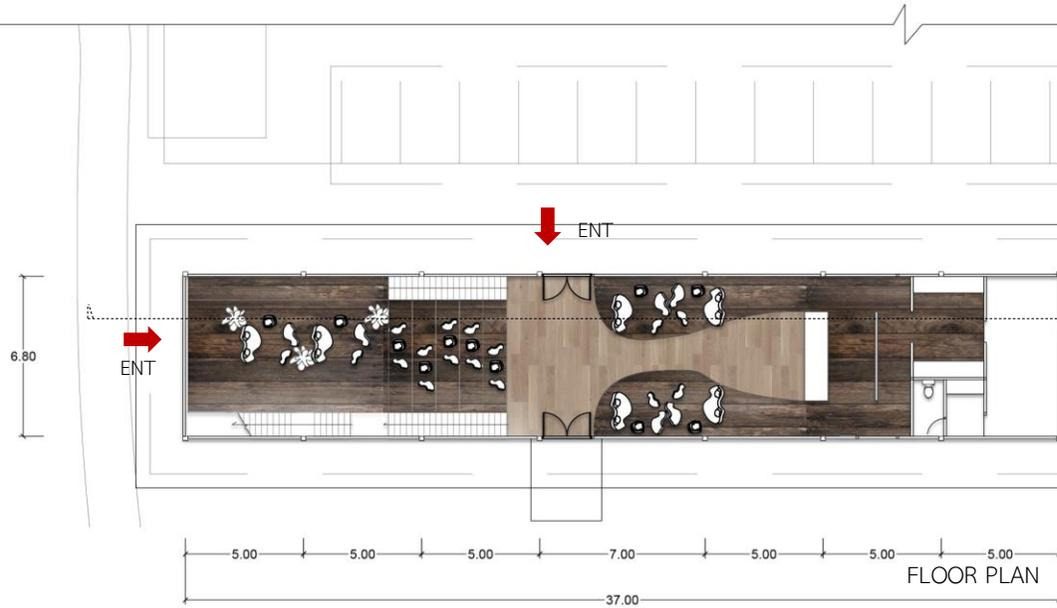

MOOD

5.2.3.1





5.2.3.1 LOBBY

จะเป็นต้อนรับจุดที่ 2 ของโครงการโดยใช้แนวคิดการออกแบบ คือการนำประเภทของป่าเบญจพรรณมาออกป่า กับเฟอร์นิเจอร์ที่ออกแบบมาในรูปแบบของหิน ที่จะทำให้รู้สึกเหมือนได้นั่งใต้ไม้จริงๆ



5.2.3.1 พื้นที่พักผ่อน

เป็นพื้นที่นั่งพักผ่อนที่ได้ออกแบบเป็นขั้นบันไดเป็นไม้ที่สามารถเดินขึ้นไปชมวิวด้านบนได้



5.2.3.1 LOUNGE

เป็นพื้นที่นั่งพักผ่อนที่ได้แนวความคิดการออกแบบ มาจากถ้ำแก่งละว้าจะได้รับบรรยากาศเหมือนอยู่ในถ้ำ

02 LAND SCAPE

FLOOR PLAN

ZONE C

5.2.3.2

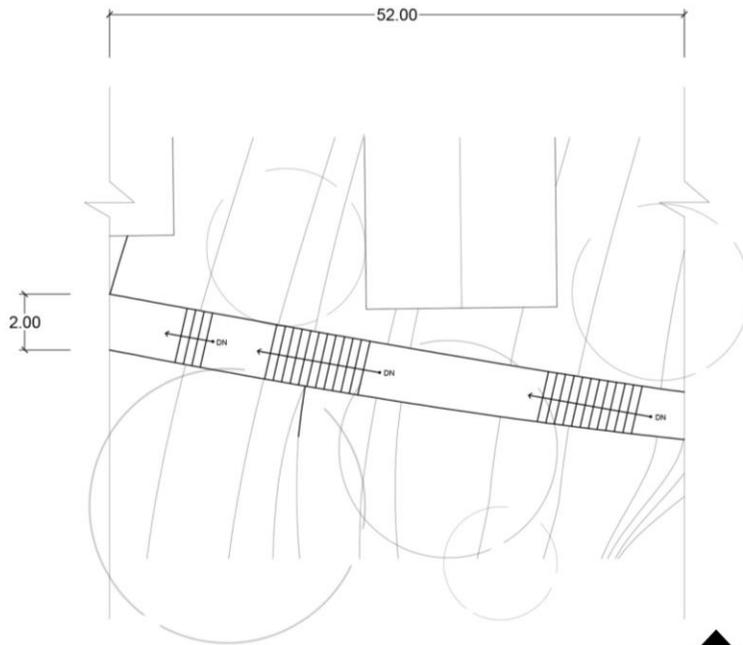

FLOOR PLAN

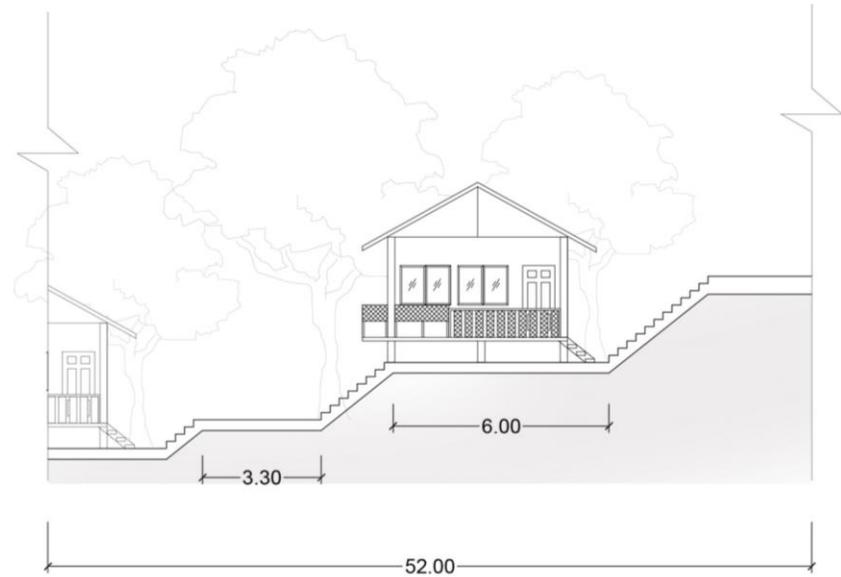

ELEVATION

A



02

MOOD

5.2.3.2



เป็น land scape ที่เป็นทางเชื่อมไปแต่ละ Function ต่างๆ
โดยเป็นทางเดินที่มีวัสดุเป็นไม้ที่ปูตามระดับ Contour และ
ยังเป็นเส้นทางศึกษาธรรมชาติในตัวโครงการ



03 CAFE

FLOOR PLAN

ZONE C

5.2.3.3

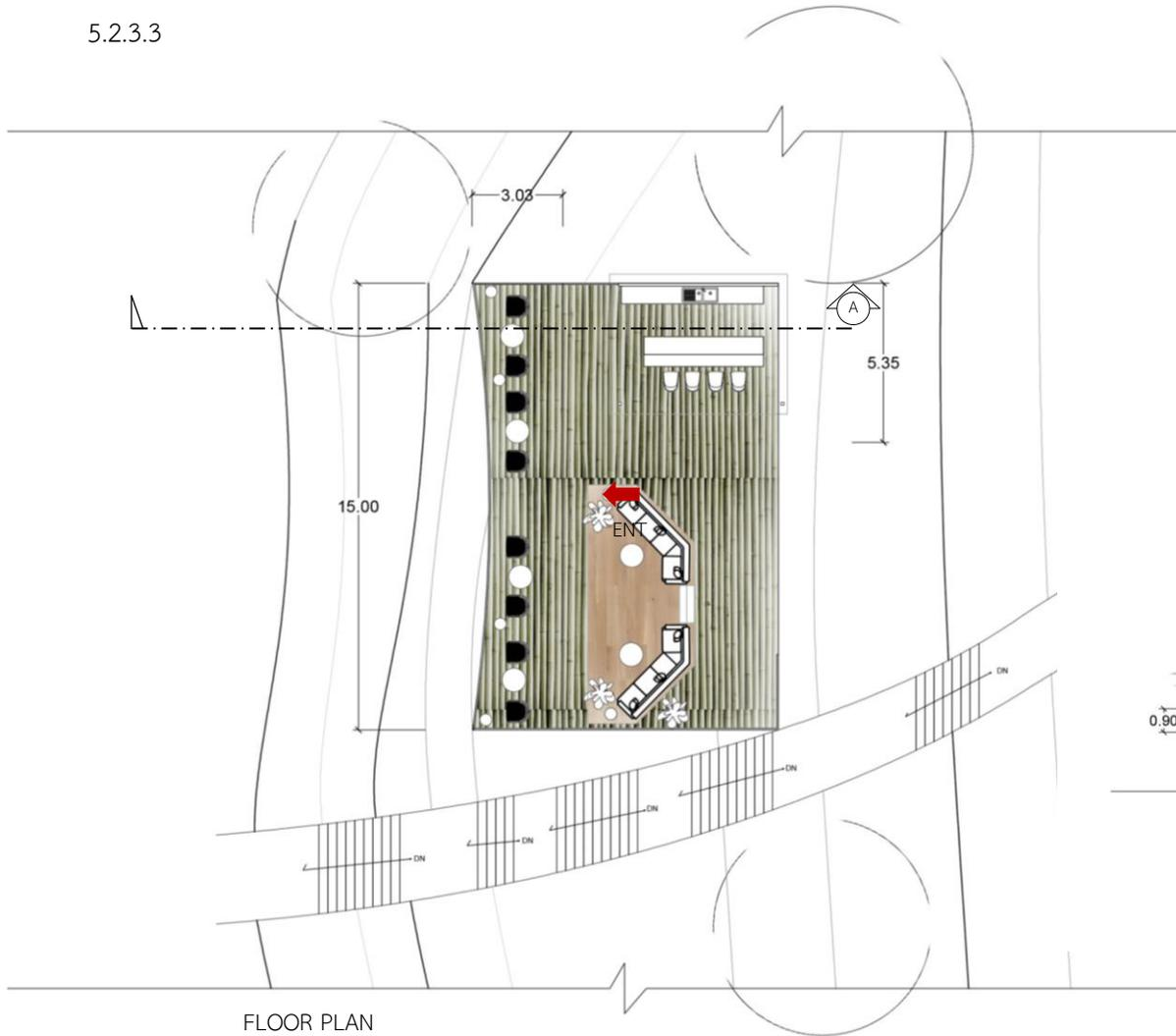

FLOOR PLAN

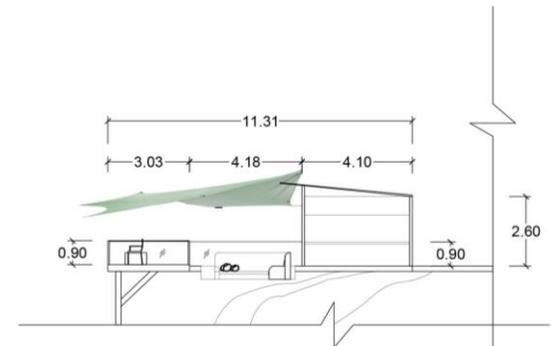

SECTION A



MOOD

5.2.3.3

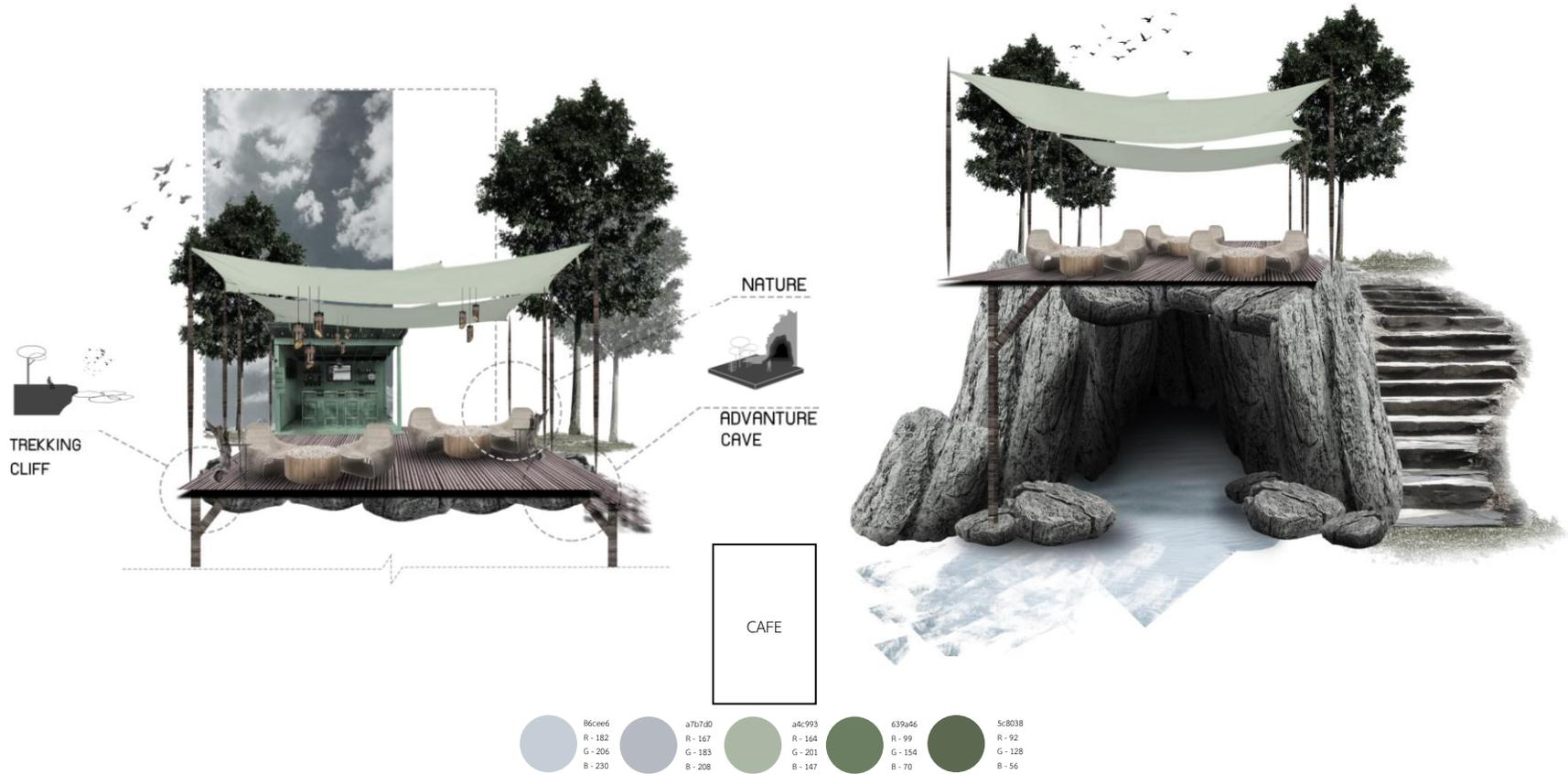



5.2.3.3 CAFE

เป็นจุดชมวิวที่ดีที่สุดของโครงการ จุดชมวิวน้ำสามารถมองเห็นแม่น้ำแควน้อย กับภูเขาที่อยู่ทางด้านหลังของโครงการได้ พื้นจะเป็นพื้นไม้ไผ่ และยังมีพื้นที่ต่างระดับลงไปเพื่อที่จะนั่งโซฟา

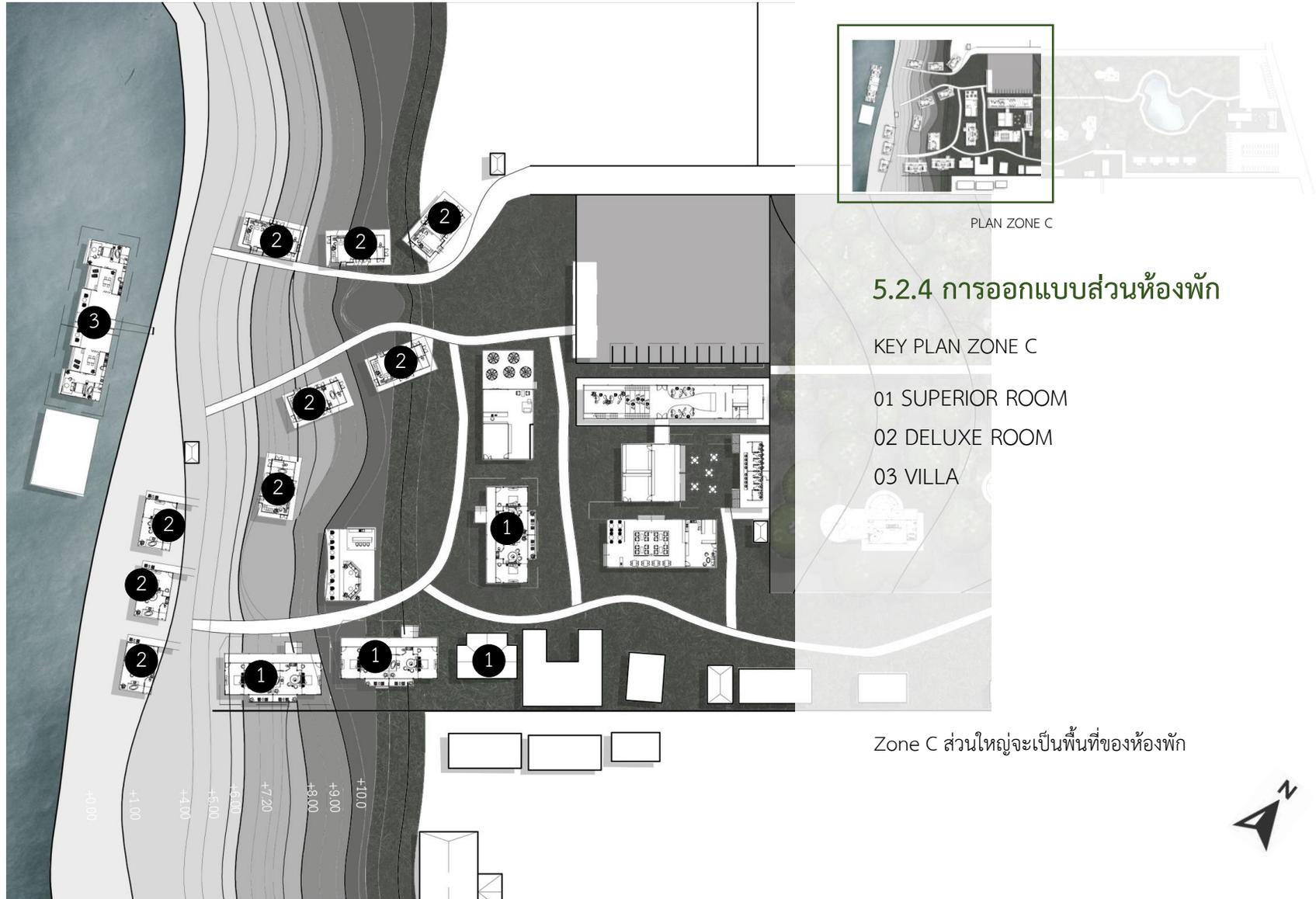

05 SUPERIOR ROOM

FLOOR PLAN

ZONE C

5.2.4.1

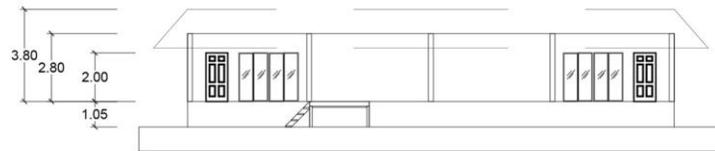
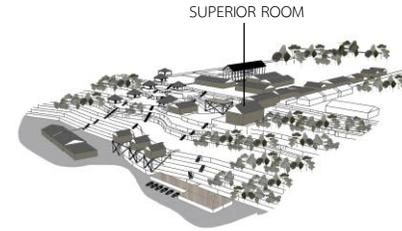
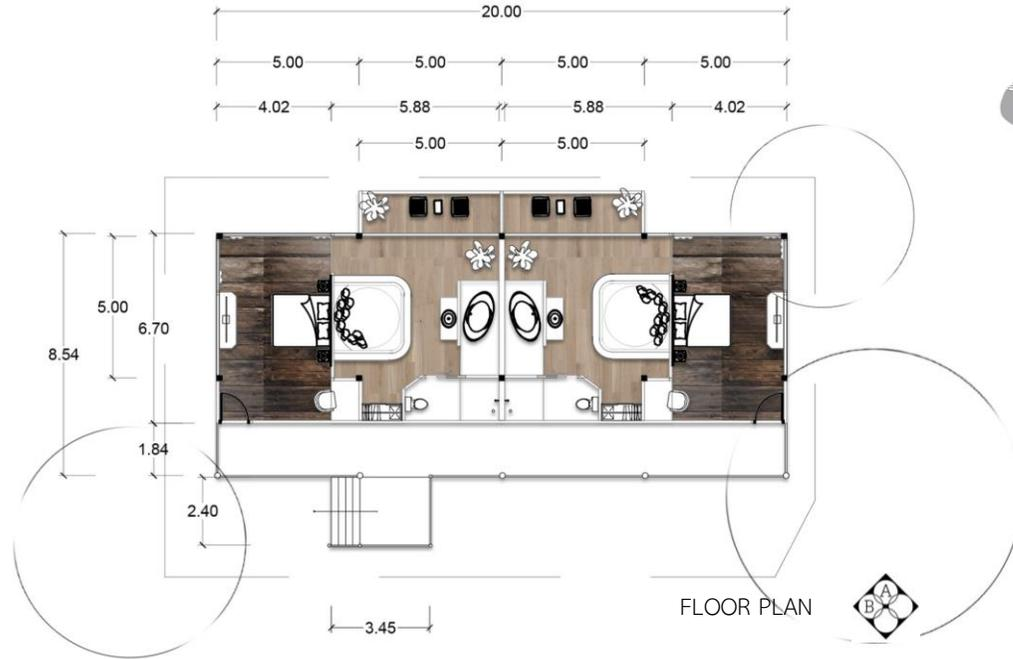

ELEVATION A

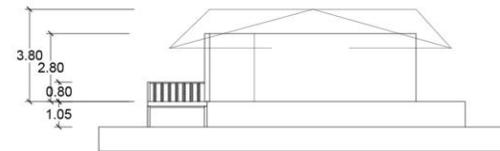

ELEVATION B



05

MOOD

5.2.4.1

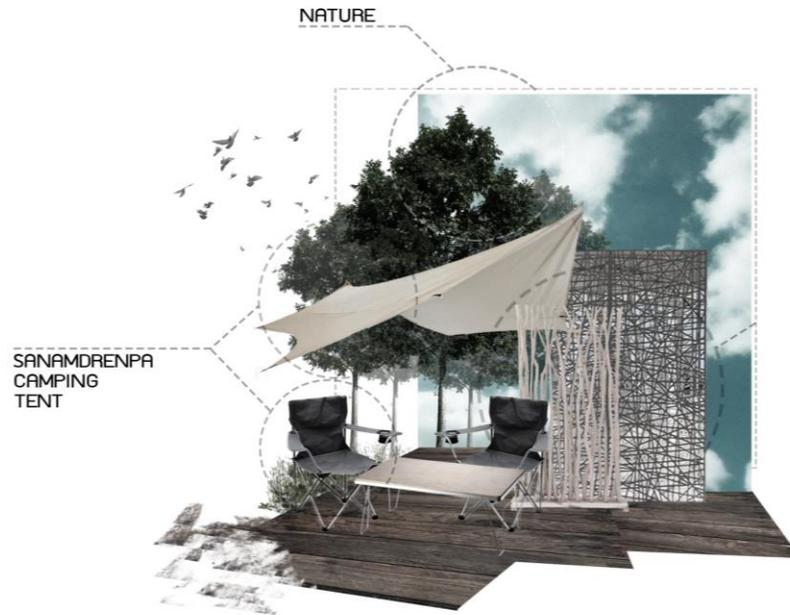

SUPERIOR ROOM

- 86cee6 R - 182 G - 206 B - 230
- a7b7d0 R - 167 G - 183 B - 208
- a4c993 R - 164 G - 201 B - 147
- 639a46 R - 99 G - 154 B - 70
- 5c8038 R - 92 G - 128 B - 56



5.2.4.1 SUPERIOR ROOM

เป็นห้องพักที่ได้แนวความคิดการออกแบบมาจากจุดกางเต็นท์ ที่ได้นำผ้าของเต็นท์มาใช้เป็นผนังอยู่บนหัวเตียง



5.2.4.1 SUPERIOR ROOM

เป็นพื้นที่นั่งเล่นที่อยู่ในห้องของ superior room ได้แนวความคิดการออกแบบมาจากโปงดินของสัตว์ที่เป็นจุดรวมของสัตว์ต่างๆในป่ามารวมกัน

06 DELUXE ROOM

FLOOR PLAN

ZONE C

5.2.4.2

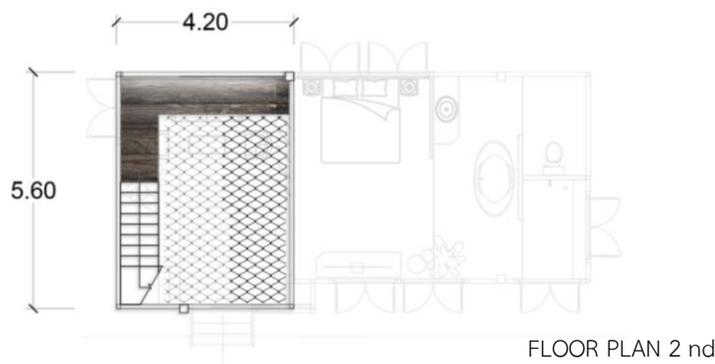
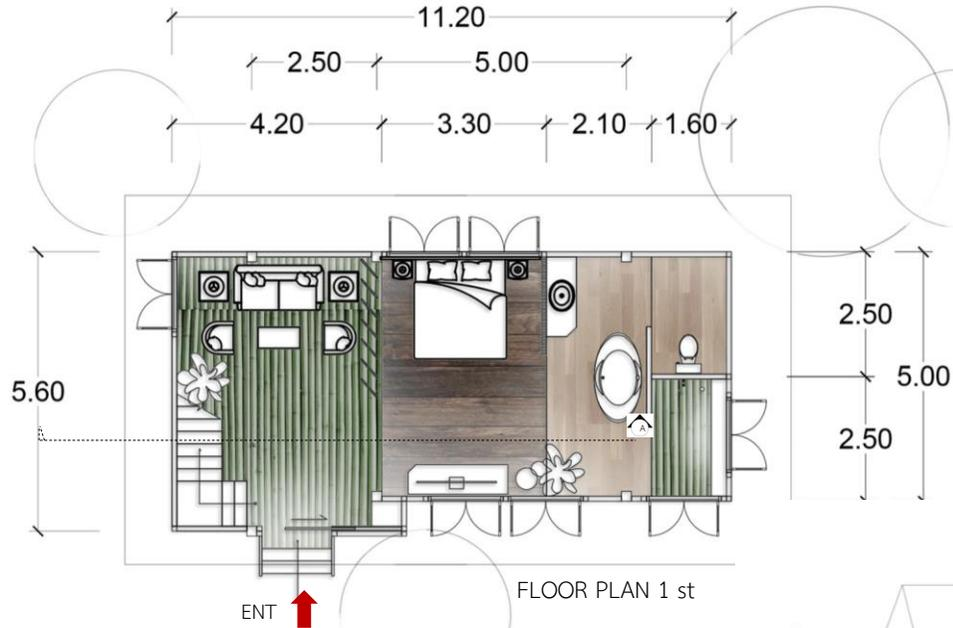

DELUXE ROOM

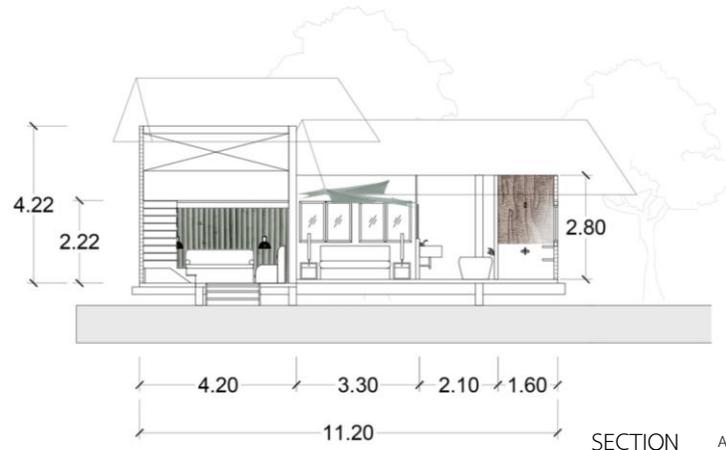

MOOD

5.2.4.2

SANAMDRENPA TENT

SANAMDENPA ROPE

TREKING SEE THE ANIMALS

ADVENTURE DIFFERENT LEVEL

NATURE MIXED FOREST

DELUXE ROOM

Color palette:

- 86cee6 R - 182 G - 206 B - 230
- a7b7d0 R - 167 G - 183 B - 208
- a4c993 R - 164 G - 201 B - 147
- 639a46 R - 99 G - 154 B - 70
- 5c8038 R - 92 G - 128 B - 56

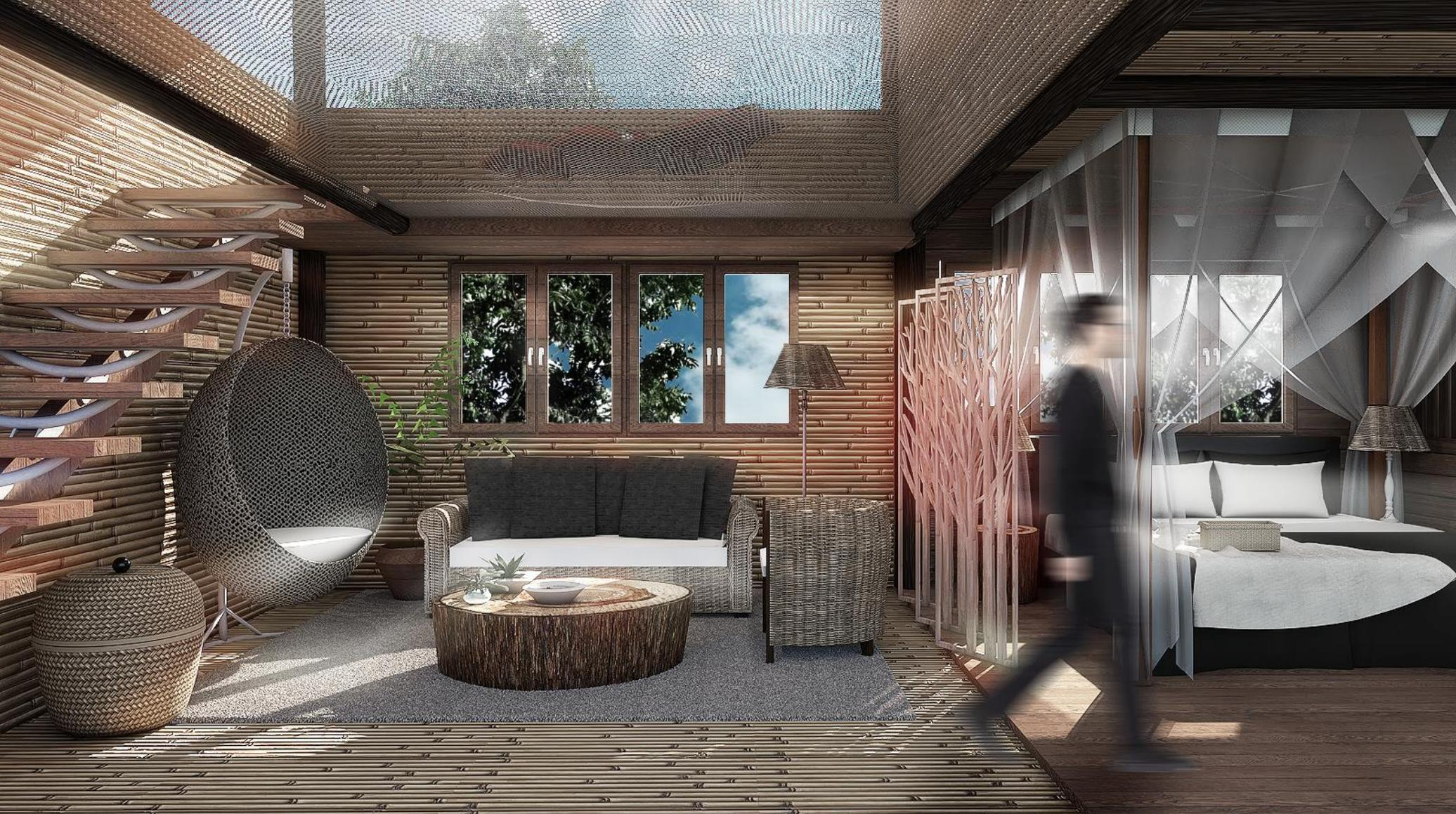

5.2.4.2 DELUXE ROOM

ตัวอาคารจะใช้วัสดุผสมผสานไม้กับไม้ไผ่ และวัสดุธรรมชาติ ที่ได้แนวคิดการออกแบบมาจากพฤติกรรมกรเดินป่า คือนั่งบนทางที่มีพื้นให้ผู้ใช้เท้าได้ขึ้นไปนั่งบนตะขำเพื่อที่จะชมวิวด้านบนได้

07 CAVE 5.2.4.3

FLOOR PLAN

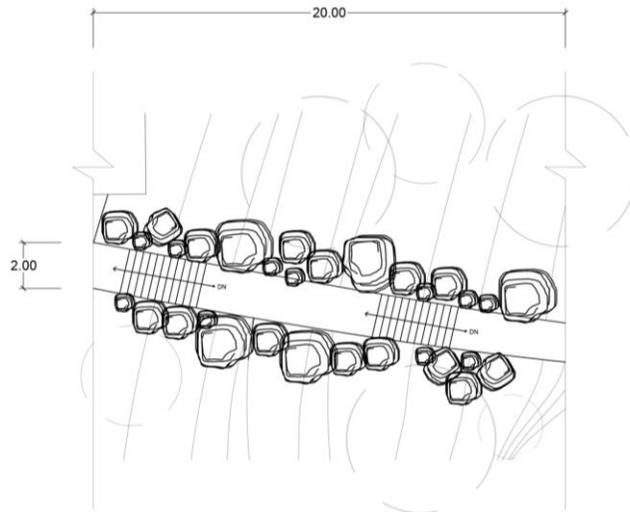
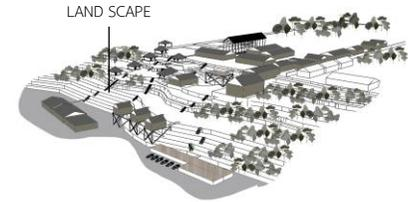

FLOOR PLAN

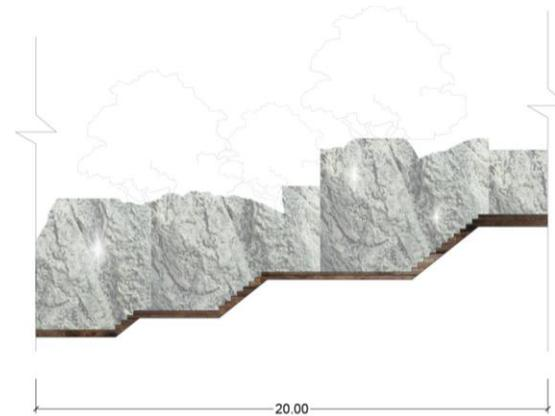

ELEVATION

A



07

MOOD

5.2.4.3

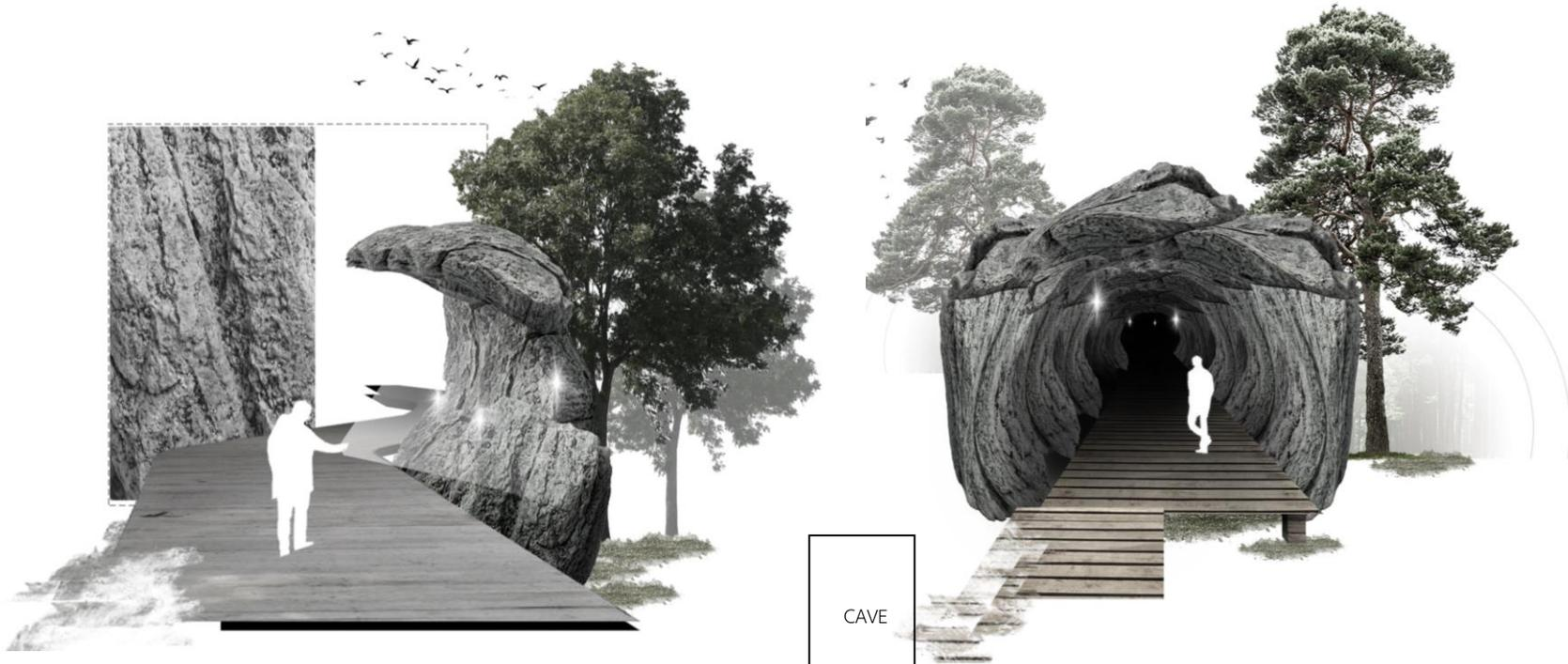

เป็น land scape ที่เป็นทางเชื่อมไปแต่ละ Function ต่างๆ ในรูปแบบถ้ำ และ ยังเป็นเส้นทางศึกษาธรรมชาติในตัวโครงการ

	B6cee6 R - 182 G - 206 B - 230		a7b7d0 R - 167 G - 183 B - 208		a4c993 R - 164 G - 201 B - 147		639a46 R - 99 G - 154 B - 70		5c8038 R - 92 G - 128 B - 56
---	---	---	---	--	---	---	---------------------------------------	---	---------------------------------------

08 VILLA FLOOR PLAN

ZONE C

5.2.4.4

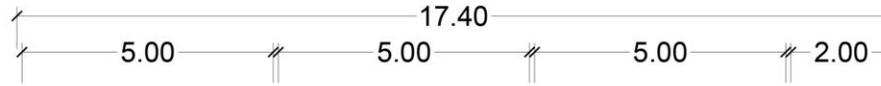

ตัว villa จะตั้งอยู่บนแพของโครงการและเป็น
ที่พัก ที่exclusiveที่สุดของโครงการ ผู้เข้าพัก
จะได้รับบรรยากาศที่ดีที่สุดของโครงการ

FLOOR PLAN



08

MOOD

5.2.4.4

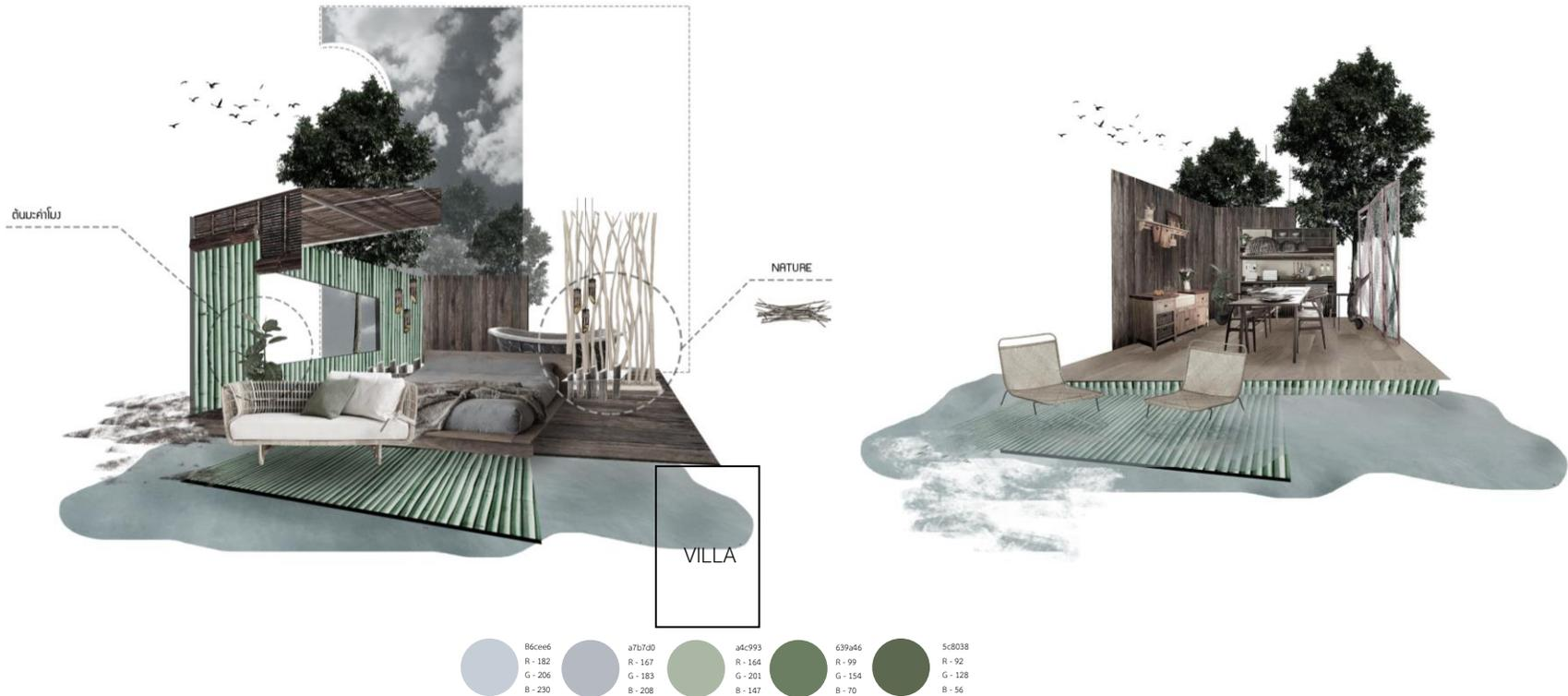



5.2.4.4 VILLA

เป็นพื้นที่นั่งพักผ่อน ที่ได้แนวความคิดออกแบบมาจากตั้งแคมป์ โดยมีที่วางอาหาร และตัวพื้นที่นี้จะหันหน้าออกไปทางแม่น้ำแควน้อย



5.2.4.4 VILLA

เป็นพื้นที่แช่น้ำ ที่สามารถชมวิวไปด้วยได้แต่ก็ยังมีความรู้สึกส่วนตัวอยู่



5.2.4.4 VILLA

เป็นพื้นที่ของห้องนอน ที่มีที่นั่งพักผ่อนในตัวที่หันหน้าออกไปทางแม่น้ำควนน้อยเพื่อรับชมวิว ในขณะที่นอน หรือนั่งพักผ่อน



5.2.4.4 VILLA

แสดงถึงบรรยากาศของฝั่งแม่น้ำแควน้อยที่มองออกมาจากแพ villa

5.3

การออกแบบเอกลักษณ์องค์กร

CORPORATE
IDENTITY
DESIGN

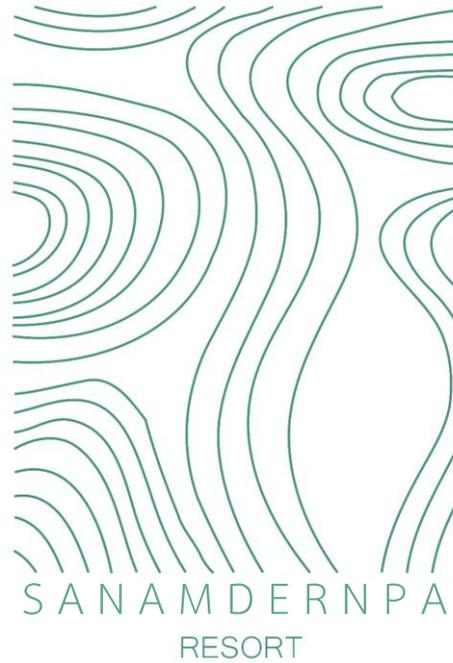

SANAMDERNPA

LOGO DESIGN

5.3.1

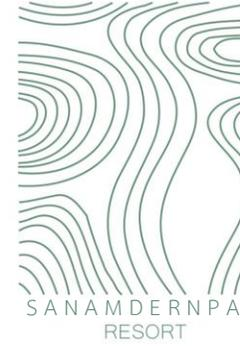
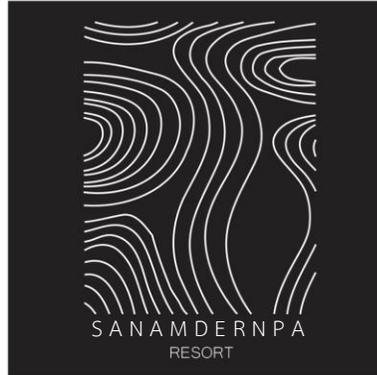
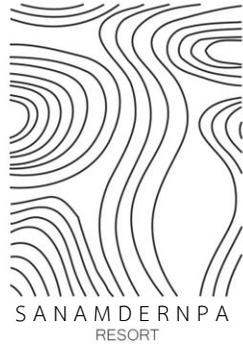

FONT

Microsoft Yi Baiti

CONCEPT LOGO DESIGN

Contour line

COLOR

R : 87 G : 153 B : 116

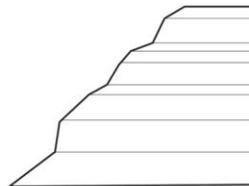

SANAMDERNPA

PRODUCT

5.3.2

Y
E
T
I



ROPE
PARACORD



BUCKET HAT



SANAMDERNPA

UNIFORM

5.3.3



SANAMDERNPA

WAYFINDING

5.3.4

- 1 Nononononono
- 2 Nononononono
- 3 Nononononono
- 4 Nononononono
- 5 Nononononono

GUEST RO

FONT
Microsoft Yi Baiti

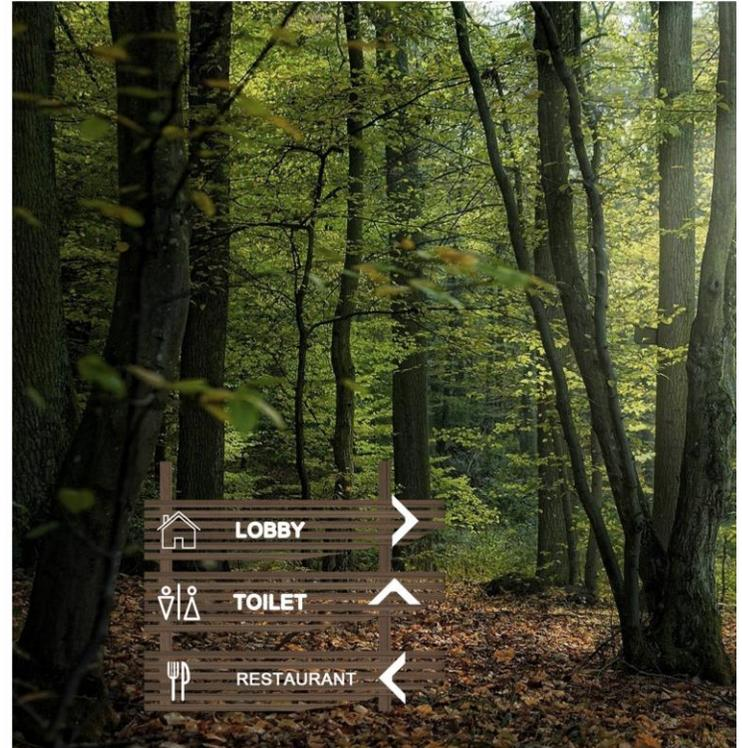
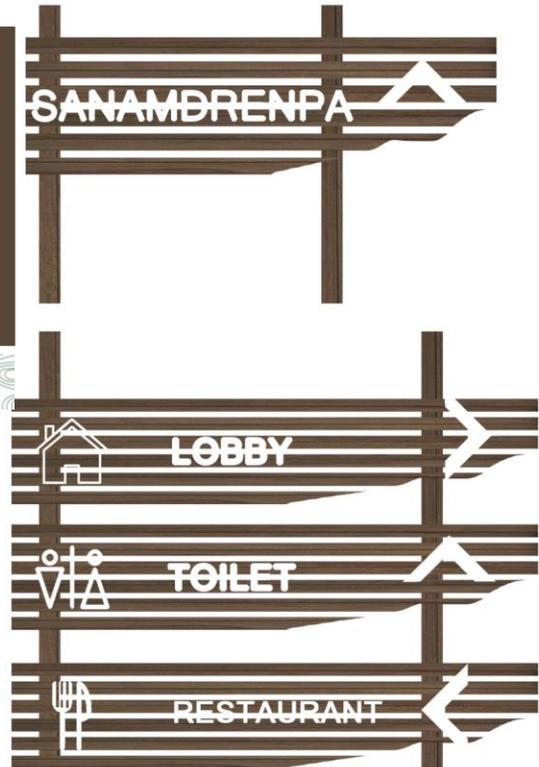



Damri Wiriyahiranpaiboon



Damri Wiriyahiranpaiboon



_damri98

EMAIL

Dewdamri@gmail.com

MOBILE

095 - 0518 - 420